



WE PUT *Kids* FIRST!

NE 5010

PROJECT 515

ASSEMBLY INSTRUCTIONS

Kodiak™

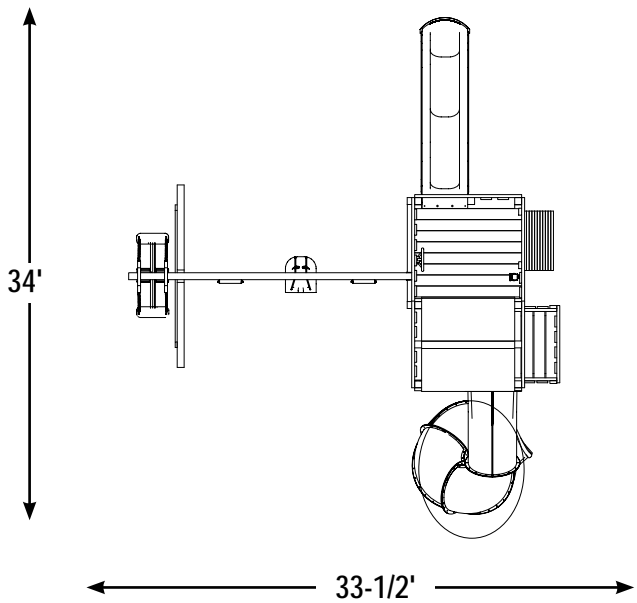
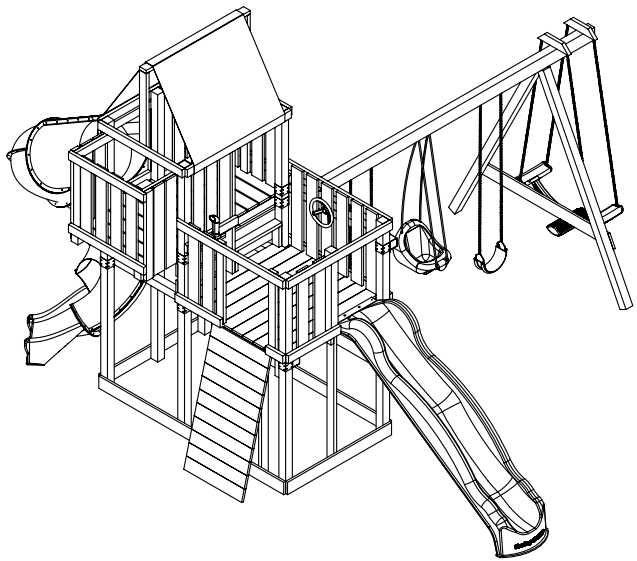

No. of Children: Up to 10 Min. Use Zone: 34' x 33-1/2' Set Dim. 22'W x 21-1/2'L x 14'H Est. Building Time: 5-10 hr.
--

IMPORTANT!!

PLEASE READ BEFORE BEGINNING ASSEMBLY!!

Please make sure all lumber, hardware and accessory parts are accounted for.

If you are missing anything, please **DO NOT RETURN** to the store where purchased.

Please call our Customer Service Department at the number below.

To register your product visit:

<http://www.swing-n-slide.com>

Other benefits include information on product warranties, assembly plan updates, joining our mailing list for new products and promotions, receiving our newsletter, and providing feedback on products.

Swing-N-Slide • 1212 Barberry Drive • Janesville, Wisconsin 53545
Visit our web site at: www.swing-n-slide.com or call us at

1-800-888-1232

Observing the following statements and warnings reduces the likelihood of serious or fatal injury

Installation Safety – Have You:

- Consulted the assembly instructions supplied with your particular model?
- Noted this accessory is to be used only on Swing-N-Slide approved designs? (Do not alter its design or add/remove components.)
- Made sure all hardware is tightened securely? (Supplied bolt covers must also be fastened securely.)
- Using a hacksaw, cut off all protruding threaded ends of bolts and other fasteners and remove any sharp edges with a metal file as needed, and coated fastener ends with lead free paint?
- Placed the equipment on level ground, not less than six feet (1.8 meters) from any structure or obstruction such as a fence, garage, house, overhanging branches, laundry lines, or electrical wires?
- Made sure home playground equipment is not installed over concrete, asphalt, packed earth or any other hard surface? (A fall onto a hard surface can result in serious injury to the equipment user.)
- Verified that suspended climbing ropes, chain, or cable are securely anchored at both ends and cannot be looped back upon itself?
- Consulted in assembly instructions of your particular model for minimum use zones?
- Used a water sealant on your play set to protect the wood and prevent cracking and warping?
- Followed all anchoring and shock absorbing surfacing requirements on the back of this sheet as they apply?
- Made sure not to allow children to use equipment until it is properly installed?
- Made sure to adjust all swings so there is a minimum 8" clearance between the swing and the ground surface?

Operating Safety – Have You:

- Determined that on-site adult supervision is provided for children of all ages?
- Warned children the following before allowing them to use the equipment?
- Not to walk close to, in front of, behind or between moving items.
 - Not to twist swing or any other accessory chains or ropes or loop them over the top support bar since this will reduce the strength of chain or rope.
 - Not to swing empty seats or other accessories.
 - Not to slide down swing chains.
 - Be sure to sit in the center of the swing seat and other accessories with full weight on the seat.
 - Not to attach items to the playground equipment that are not specifically designed for use with the equipment such as but not limited to, jump ropes, clotheslines, pet leashes, cables and chain. They may cause a strangulation hazard.
 - Not to climb or walk on the top of swing beams, railings or roof.
 - Not to use equipment in a manner other than intended.
 - Not to get off equipment while it is in motion.
 - Not to climb on the equipment when it is wet.
 - Be sure to go down slides feet first.
- Determined that only one child per planned occupant seat should be allowed on this set at one time.
- Determined children must be dressed appropriately for play. Avoid hooded jackets, bicycle or other sports helmets, clothing with draw strings and loose fitting clothes which could become entangled or snagged on equipment.
- Determined that suspended climbing ropes, chain, or cable are securely anchored at both ends and cannot be looped back upon itself.
- Made certain the slide is placed so that is is not in direct sunlight.

Safety Maintenance – Follow these preventive maintenance instructions at the intervals required:

- To prevent the deterioration of materials, remove plastic swing seats and other plastic accessories when outdoors temp dips down to or below 32° F and take indoors. Reinstall these plastic elements at the beginning of each play season.
- At the beginning of each play season check metal parts for rust. If found, sand and repaint using a non lead-based paint meeting the requirements of 16 CFR 1303 or SOR/2005-109.
- At the beginning of each play season and once a month during each play season, check all moving parts for wear, rust or other deterioration. Replace as needed. If any of these conditions exist, call 1-800-888-1232 to order replacement accessories.
- At the beginning of each play season and once a month during each play season lubricate metallic moving parts.
- At the beginning of each play season and twice a month during each play season, check all protective coverings on bolts, pipes, edges, and corners. Replace if they are loose, cracked, or missing.
- At the beginning of each play season and twice a month during each play season, rake and check depth of loose fill protective surfacing material to prevent compaction and maintain appropriate depth. Replace as necessary.
- At the beginning of each play season and twice a month during each play season tighten all hardware.
- At the beginning of each play season and twice a month during each play season, check all wood members for deterioration and splinters. Sand down splinters and replace deteriorating wood members.

Disposal Instructions

When the equipment is taken out of service, it must be disassembled and disposed of in such a way that no unreasonable hazards will exist at the time the set is discarded.

**Important! Additional Safety Instructions for all Swing-N-Slide Playground Equipment.
Save this instruction sheet in the event the manufacturer needs to be contacted.**

This product is intended for single family home/residential use only and not intended for use in any public setting. Placement in any public setting constitutes a misuse of this product.

IMPORTANT!
ADDITIONAL REQUIRED SAFETY INSTALLATION INSTRUCTIONS

According to ASTM requirements, all kits must be anchored to the ground and, if the unit has a climbing rope, the rope end must be anchored to the ground. If soil conditions permit stakes to be pulled out easily, cementing into ground is necessary.

- **To anchor the unit to the ground.** Follow the instructions included in this plan for applying Anchor-It devices to your unit, or use 2" x 4" x 18" (45mm x 95mm x 457mm) pressure-treated stakes. Pound stakes into ground at least 12" (305mm) at all inside corners of the posts (including A-frame legs and climbing unit posts). Attach with four (4) 16D (3-1/2") galvanized nails per stake into each tower and/or A-frame upright.
- **If the unit has a climbing rope,** anchor the rope end.
- **Once the unit is completely assembled and before children are allowed to play on it, proper shock-absorbing surfacing material must be installed.** This may be accomplished by using loose-fill materials at a sufficient depth. The Consumer Product Safety Commission "Handbook for Public Playground Safety" lists the following materials and required depths that are sufficient for home/residential application. For fall height protection up to 9 ft. (2.742m) [recommended for Swing-N-Slide kits]:

<u>LOOSE FILL MATERIAL</u>	<u>REQUIRED (UNCOMPRESSED) DEPTH¹ in. (mm)</u>
Wood Mulch	9" (229mm)
Double Shredded Bark Mulch	9" (229mm)
Uniform Wood Chips	12" (305mm)
Fine Sand	12" (305mm)
Fine Gravel	12" (305mm)

¹These depths were derived from the CPSC Handbook. Swing-N-Slide has not done independent tests to determine these required depths. When properly installed, shock absorbing material will completely cover the horizontal baseboards on climbing units. This protective surfacing must extend a *minimum* of 6 ft. (1.828m) in all directions from the perimeter of the equipment or from the outermost edges of any component. For example, a slide extending beyond the platform must have protective surfacing at least 6 ft. (1.828m) out from both sides as well as the end. For swings, the protective surface must extend **at least 14 ft. (6m)** out from **both** the back and front of the swing when the swing is in its rest position.

For further information on playground safety, the Consumer Product Safety Commission (CPSC) publishes the Outdoor Home Playground Safety Handbook which can be downloaded for free from www.cpsc.gov. An additional resource is the American Society of Testing and Materials (ASTM) Standard Consumer Safety Performance Specification for Home Playground Equipment (ASTM F1148) which can be purchased and downloaded from www.astm.org.

Swing-N-Slide® MANUFACTURERS LIMITED WARRANTY

Swing-N-Slide® takes great pride in the quality and durability of our products. Our Manufacturer's Limited Warranty provides confidence and demonstrates our commitment to providing quality residential playground products.

MANUFACTURER'S LIFETIME LIMITED WARRANTY

Swing-N-Slide® warrants its thermoformed slides and climbing mountains to be free from defects in workmanship and materials, under normal use and conditions, for the lifetime of the product.

MANUFACTURER'S 5 YEAR LIMITED WARRANTY

Swing-N-Slide® warrants its Custom Ready-to-Build Play Set kits and accessories to be free from defects in workmanship and materials, under normal use and conditions, for a period of 5 years.

MANUFACTURER'S 5 YEAR LIMITED WARRANTY

Swing-N-Slide® warrants its No-Cut and Wood Complete Ready-to-Assemble Play Set kits against wood rot and termite damage, and to be free from defects in workmanship and materials, under normal use and conditions, for a period of 5 years for structural wood components.

Cosmetic defects that do not affect the structural integrity of the product, or natural defects of wood such as warping, splitting, checking, twisting, shrinkage, swelling or any other physical properties of wood that do not present a safety hazard, are not covered by this warranty.

MANUFACTURER'S ONE YEAR WARRANTY

Swing-N-Slide® warrants its canopy roofs and/or tarps, and Timber GLOVE lumber wrap to be free from defects in workmanship and materials, under normal use and conditions, for a period of one year.

Swing-N-Slide® will repair, or at its discretion, replace any part within the stated warranty period which is defective in workmanship or materials. This decision is subject to verification of the defect upon delivery of the defective part to Swing-N-Slide® at 1212 Barberry Drive, Janesville, Wisconsin, 53545. Any part(s) returned to Swing-N-Slide® must have prior approved Return Authorization Number and proof of purchase, including the date of purchase. This warranty is valid only if the product is used for the purpose for which it was designed and installed at a residential, single family dwelling. This warranty is void if the product is put to commercial or institutional use. This warranty does not cover (a) products which have been damaged by acts of Nature, negligence, misuse, or accident, or which have been modified or repaired by unauthorized persons; (b) the cost of labor; or the cost of shipping the product, any part, or any replacement product or part.

Swing-N-Slide® DISCLAIMS ALL OTHER REPRESENTATIONS AND WARRANTIES OF ANY KIND, EXPRESS, IMPLIED, STATUTORY OR OTHERWISE, INCLUDING THE IMPLIED WARRANTIES OF MERCHANTABILITY AND FITNESS FOR A PARTICULAR PURPOSE. Swing-N-Slide® WILL NOT BE LIABLE FOR ANY INCIDENTAL OR CONSEQUENTIAL DAMAGES. This warranty is non-transferable and does not extend to the owners of the product subsequent to the original purchaser. Some states do not allow limitations on implied warranties or exclusion of incidental or consequential damages, so these restrictions may not be applicable to you. This warranty gives you specific legal rights. You may also have other rights, which vary from state to state.

This warranty also does not apply to:

- Structures not erected, maintained or inspected in conformance with Swing-N-Slide® installation plans
- Structures that have had parts added or substituted not in conformance with Swing-N-Slide® installation plans
- Parts that have been modified, altered or misused
- Parts that have not been used as designed or intended
- Damage due to acts of Nature, vandalism, abnormal use or abuse as determined by Swing-N-Slide®

PROJECT 515

TOOLS REQUIRED

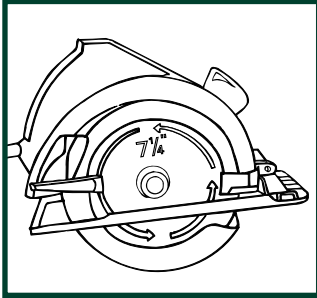

CIRCULAR SAW

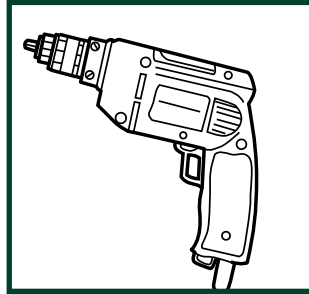

ELECTRIC DRILL

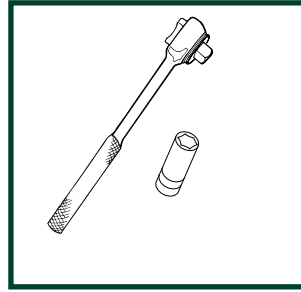

1/2" SOCKET & WRENCH



HAMMER

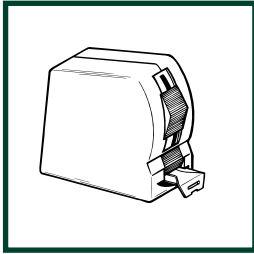

TAPE MEASURE

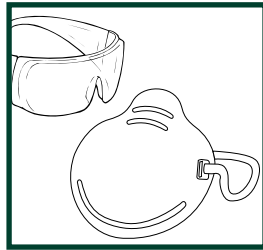

SAFETY GLASSES
& DUST MASK

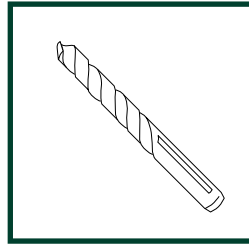

3/8" DRILL BIT (6" Min.)

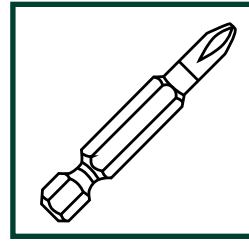

PHILLIPS BIT

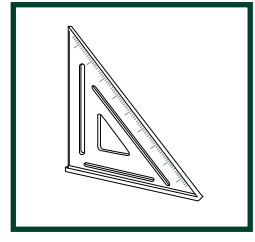

CARPENTER'S SQUARE



(2) 1/2" panhead screws

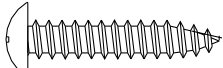

(4) 1" Truss Screws



(8) 1-3/4" panhead screws



(11) 2" lag screw

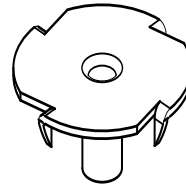

(6) T-nuts

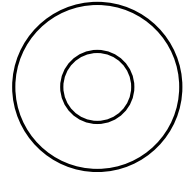

(2) 5/16" flat washers

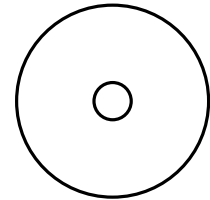

(6) Tarp Washers



(8) 1/4" flat washers

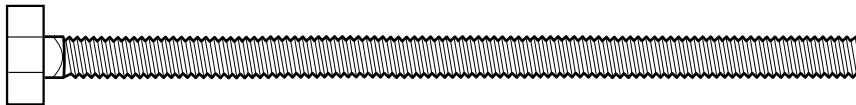

(2) 5-1/2" Bolts

**PURCHASED
SEPARATELY**

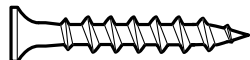

(1 lb.) #8 x 1-1/4" screws



(1 lb.) #8 x 2" screws



(5 lbs.) #8 x 2-1/2" screws

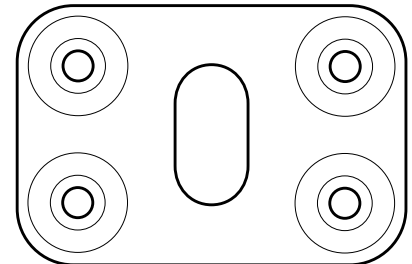

(4) Clamp Slotted

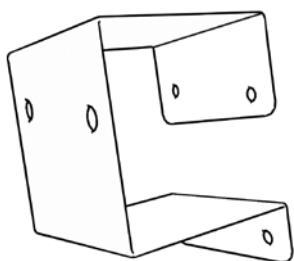

(12) Shelf-Loc

**Rapid
Loc™**
System

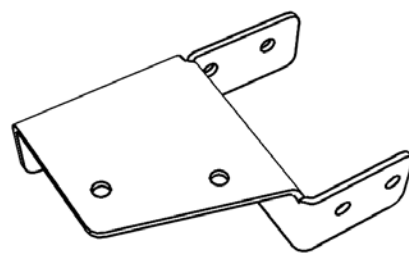

(2) Split Beam bracket

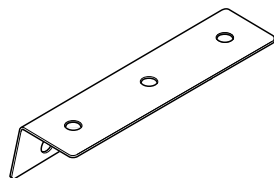

(10) Step Brackets
Note: (5 Left, 5 Right)

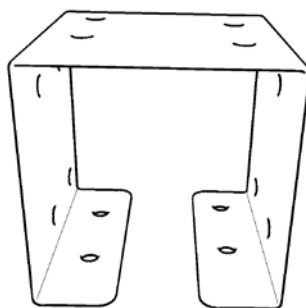

(12) Wrap-Loc

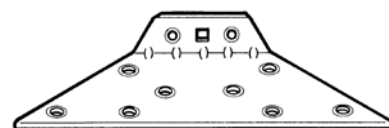

(2) EZ Frame Brackets

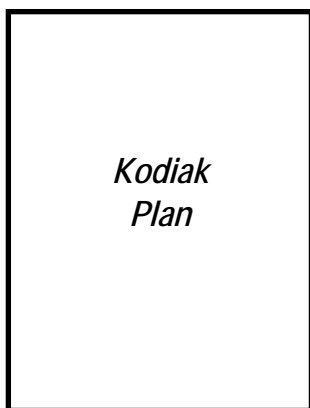

**Kodiak
Plan**

(1) Plan

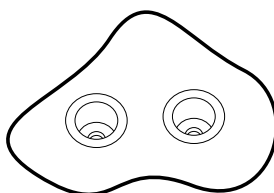

(4) Climbing Rocks
with Hardware

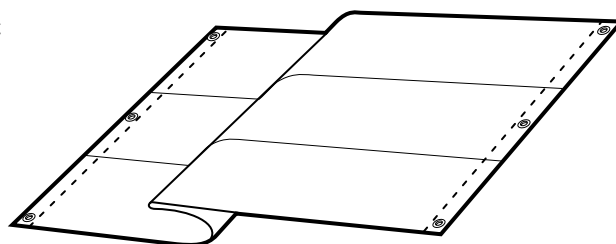

(1) Multicolor Tarp



(1) Name Plate

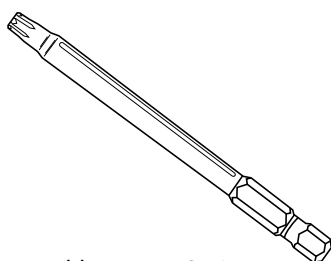

(1) T30 Torx® Bit

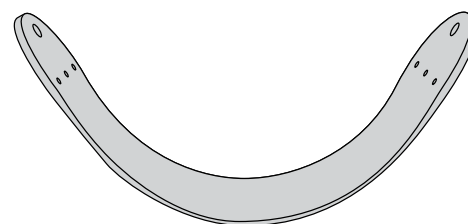

(2) Sling Seats

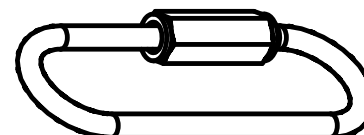

(4) Quick Link

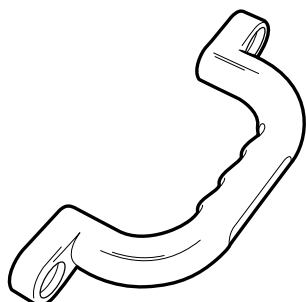

(4) Safety Handles

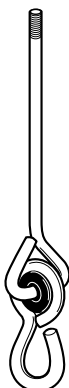

(4) Swing Hangers

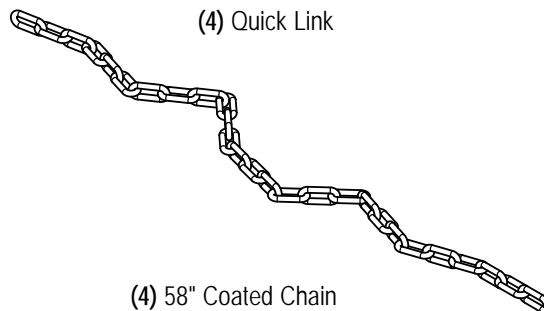

(4) 58" Coated Chain
weight limit: 115 lbs.

PROJECT 515

KODIAK 515

8 - 2"x4"x96"
 6 - 2"x4"x120"
 12 - 5/4"x6"x120"
 10 - 5/4"x6"x144"
 9 - 4"x4"x96"
 5 - 4"x4"x120"
 1 - 4"x6"x144"
 or
 2 - 2"x6"x144"

OPTIONAL LADDER
 2 - 2"x4"x96"
 2 - 2"x4"x120"

OPTIONAL ROCK WALL
 2 - 2"x4"x96"
 1 - 2"x4"x120"
 3 - 5/4"x6"x120"

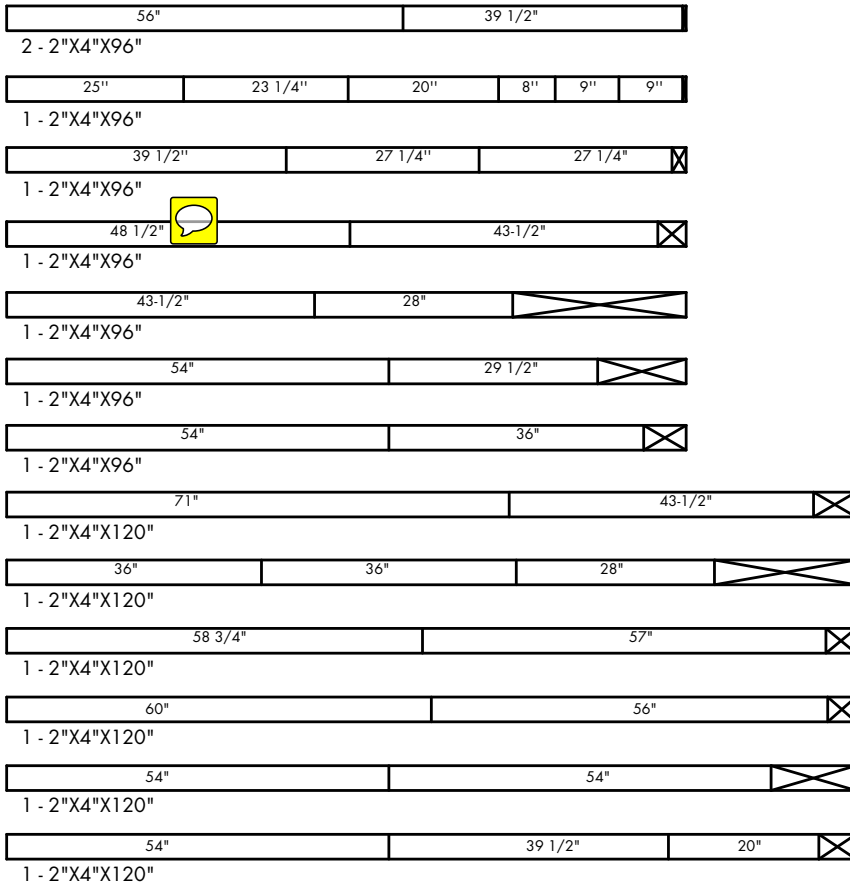

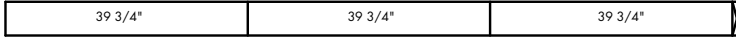

1 - 5/8"X6"X120"

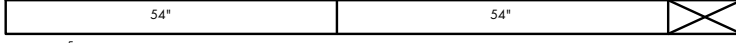

6 - 5/8"X6"X120"

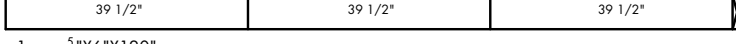

1 - 5/8"X6"X120"

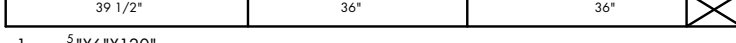

1 - 5/8"X6"X120"

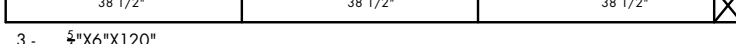

3 - 5/8"X6"X120"



1 - 5/8"X6"X144"

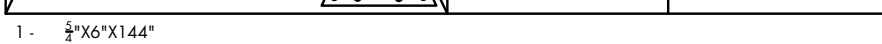

1 - 5/8"X6"X144"



3 - 5/8"X6"X144"

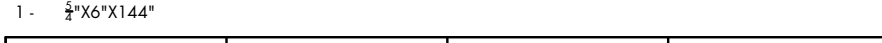

1 - 5/8"X6"X144"

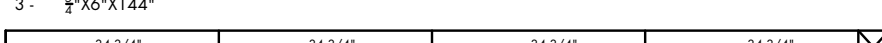

3 - 5/8"X6"X144"

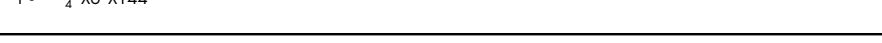

1 - 5/8"X6"X144"

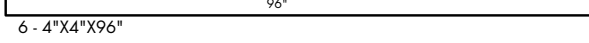

6 - 4"X4"X96"

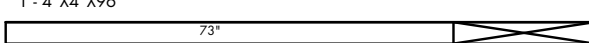

1 - 4"X4"X96"

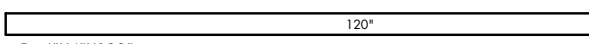

2 - 4"X4"X96"



5 - 4"X4"X120"

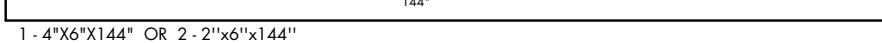

1 - 4"X6"X144" OR 2 - 2"X6"X144"

OPTIONAL LADDER

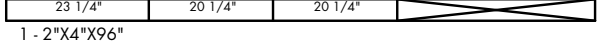

1 - 2"X4"X96"

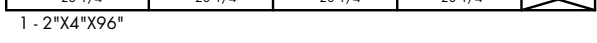

1 - 2"X4"X96"

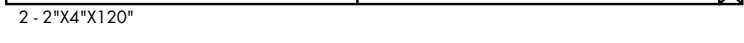

2 - 2"X4"X120"

OPTIONAL ROCK WALL

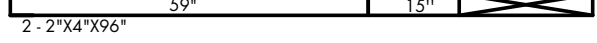

2 - 2"X4"X96"

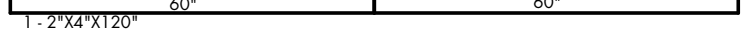

1 - 2"X4"X120"

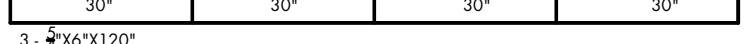

3 - 5/8"X6"X120"

How to select the correct fastener

Use these 3 pictorial guides to help select the correct fastener(s) for the lumber attachment you are making. Each diagram will highlight the correct number of fasteners to use, and where to attach them.

5/4" x 6" to 4" x 4"



(4) 2-1/2" screws

Apply the 2-1/2" screws to secure the 5/4" boards to the 4" x 4" uprights as shown.

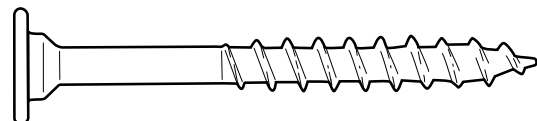

(1) 2" lag screw

After attaching the 2 1/2" screws, apply the center (1) 2" lag screw as shown for additional support.

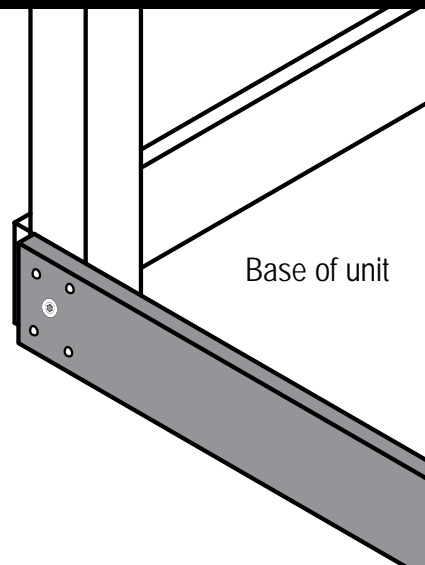

2" x 4" to 4" x 4"



(3) 2-1/2" screws

Apply 2 1/2" screws to the 2" x 4" boards when attaching to 4" x 4" uprights.

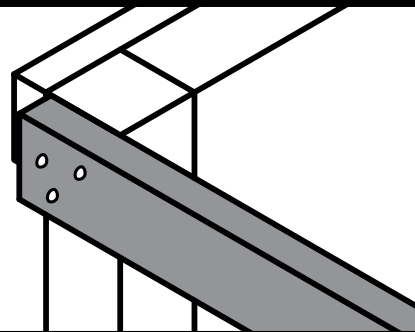

5/4" x 6" to 2" x 4"



(2) 2" screws

Use 2" screws when mounting 5/4" boards to 2" x 4" boards.

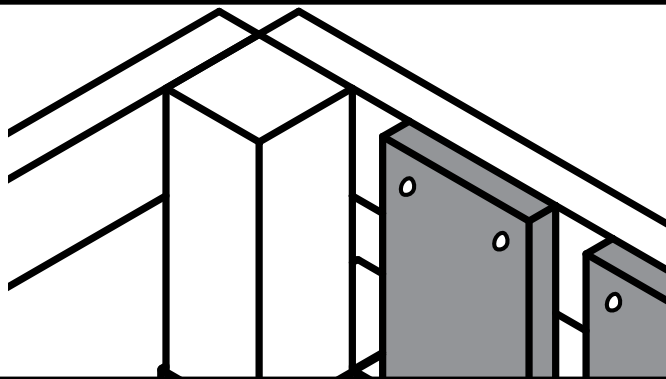

Understanding how the Bracket System Works

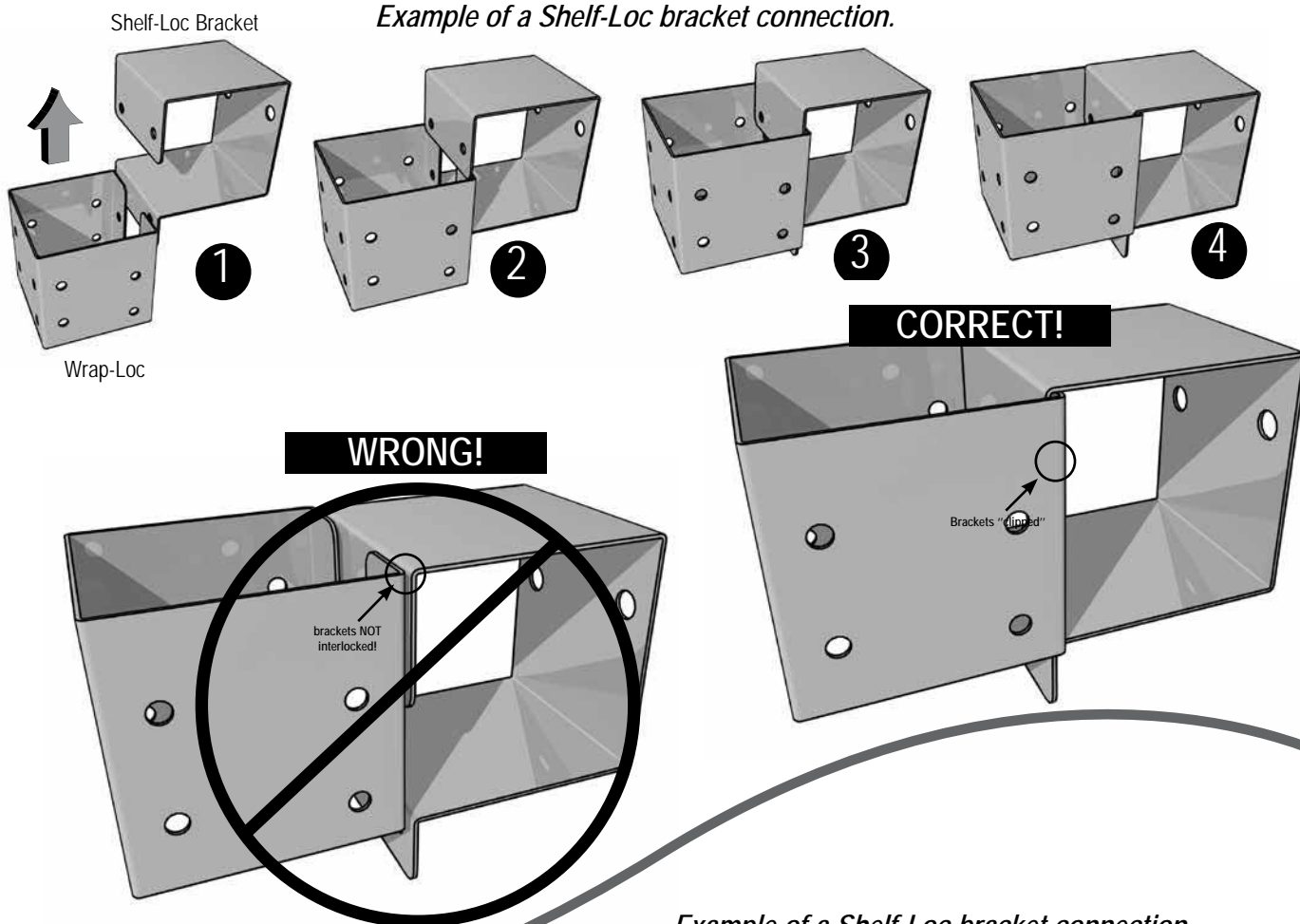

Example of a Shelf-Loc bracket connection.

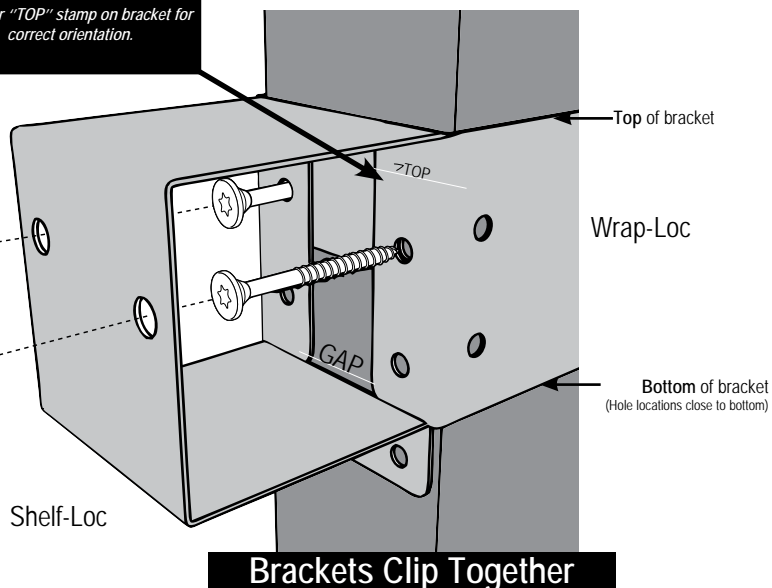

Introduction to the Bracket system

1. **ALWAYS** Use 2" lag screws on all brackets.
2. Brackets "clip" to each other. **NEVER** position in a non-interlocking position.

PROJECT 515

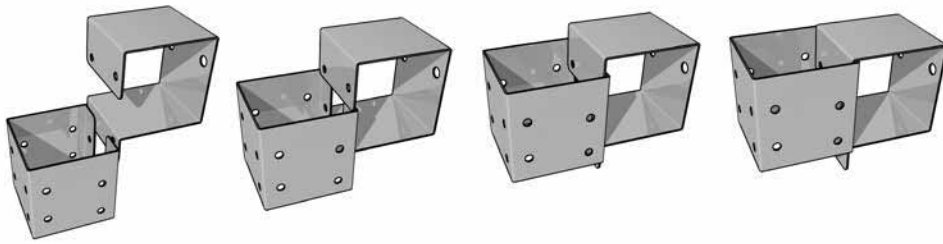

4" x 4" x 96"

Fig.1

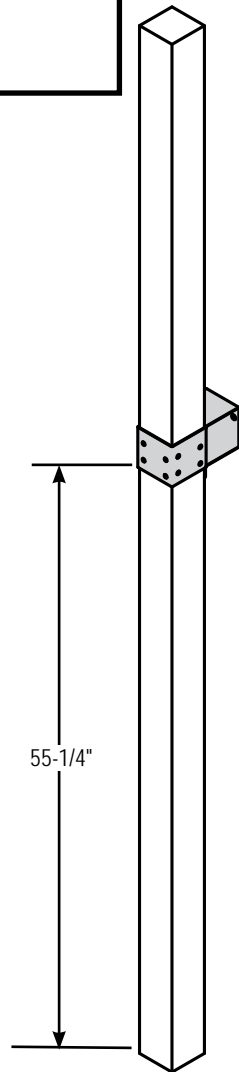
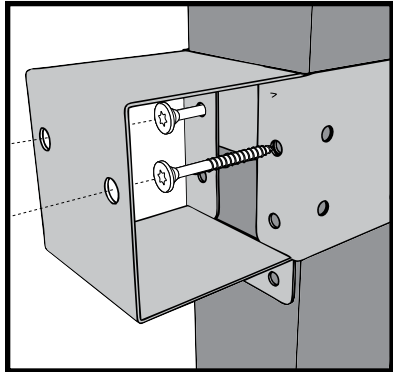
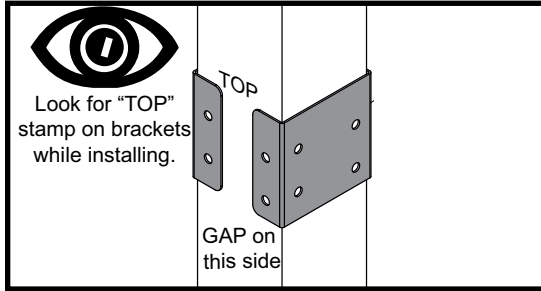

(2)
2" lag screws
per bracket

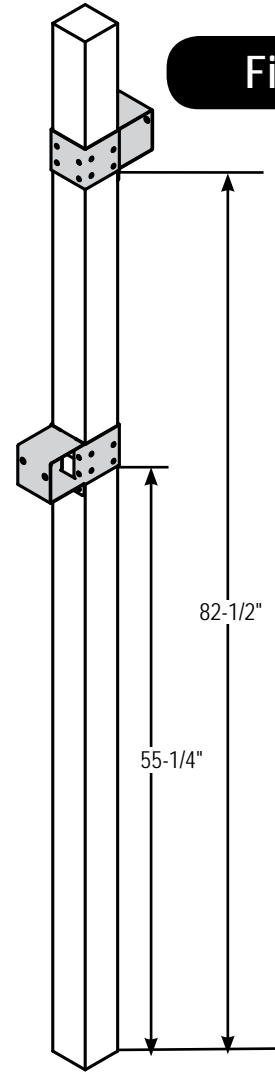

Frame 1

2" Lag screw

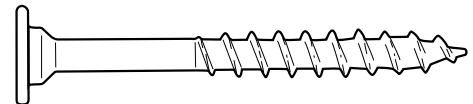

A. Frame 1 Construction

1. Measure and position brackets on 4" x 4" as shown in (Fig.1).

Note: Secure Shelf Lock with (2) Lag Screws only at this time.

•WARNING•
 Avoid splitting your lumber by offsetting your screws at least 3/4" from edge.

Fig.1a

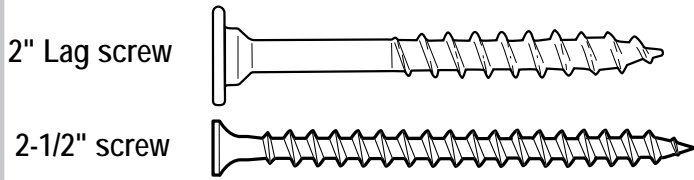
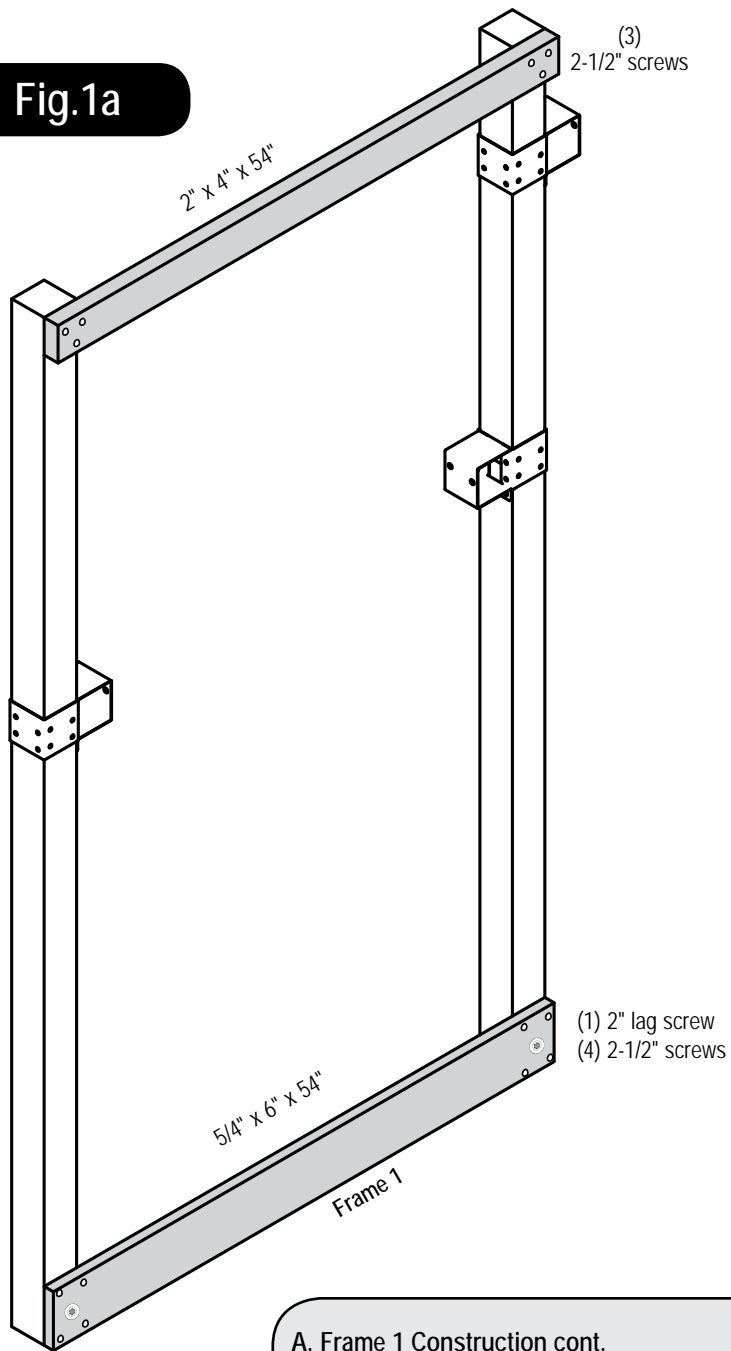

A. Frame 1 Construction cont.

2. Attach upper 2" x 4" and lower 5/4" boards as shown in (Fig. 1a)

PROJECT 515

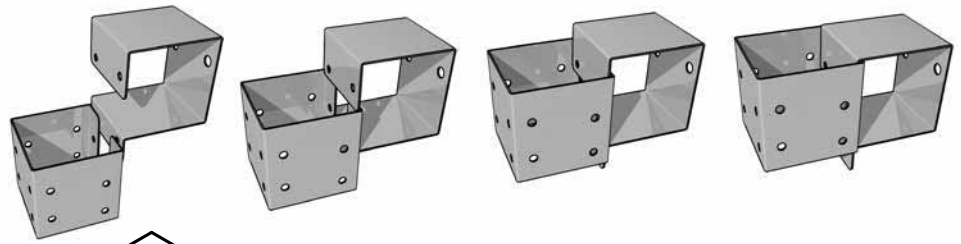

4" x 4" x 120"

Fig.2

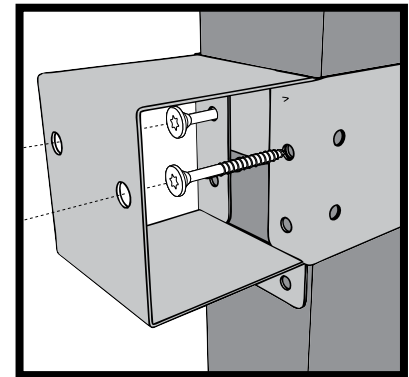
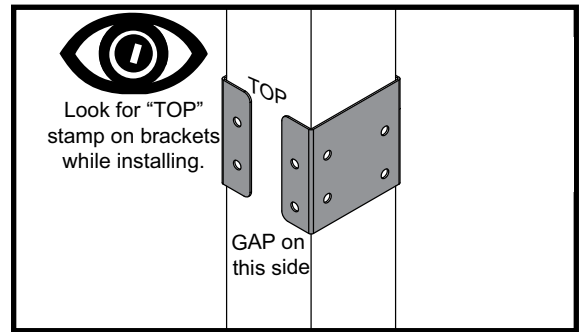
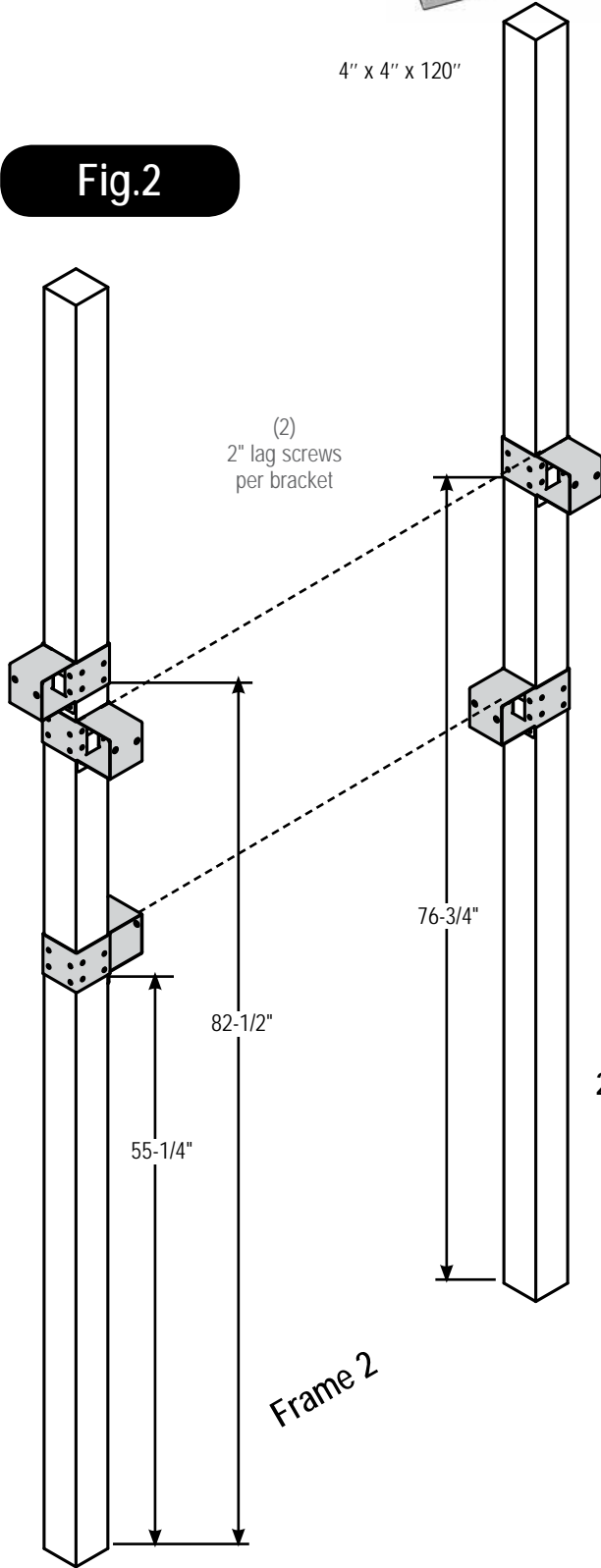

2" Lag screw

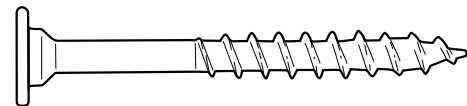

B. Frame 2 Construction

1. Measure and position brackets on 4" x 4" as shown in (Fig.2).

Note: Secure Shelf Lock with (2) Lag Screws only at this time.

Fig.2a

B. Frame 2 Construction cont.

2. Attach upper 2" x 4" and lower 5/4" boards as shown in (Fig. 2a)

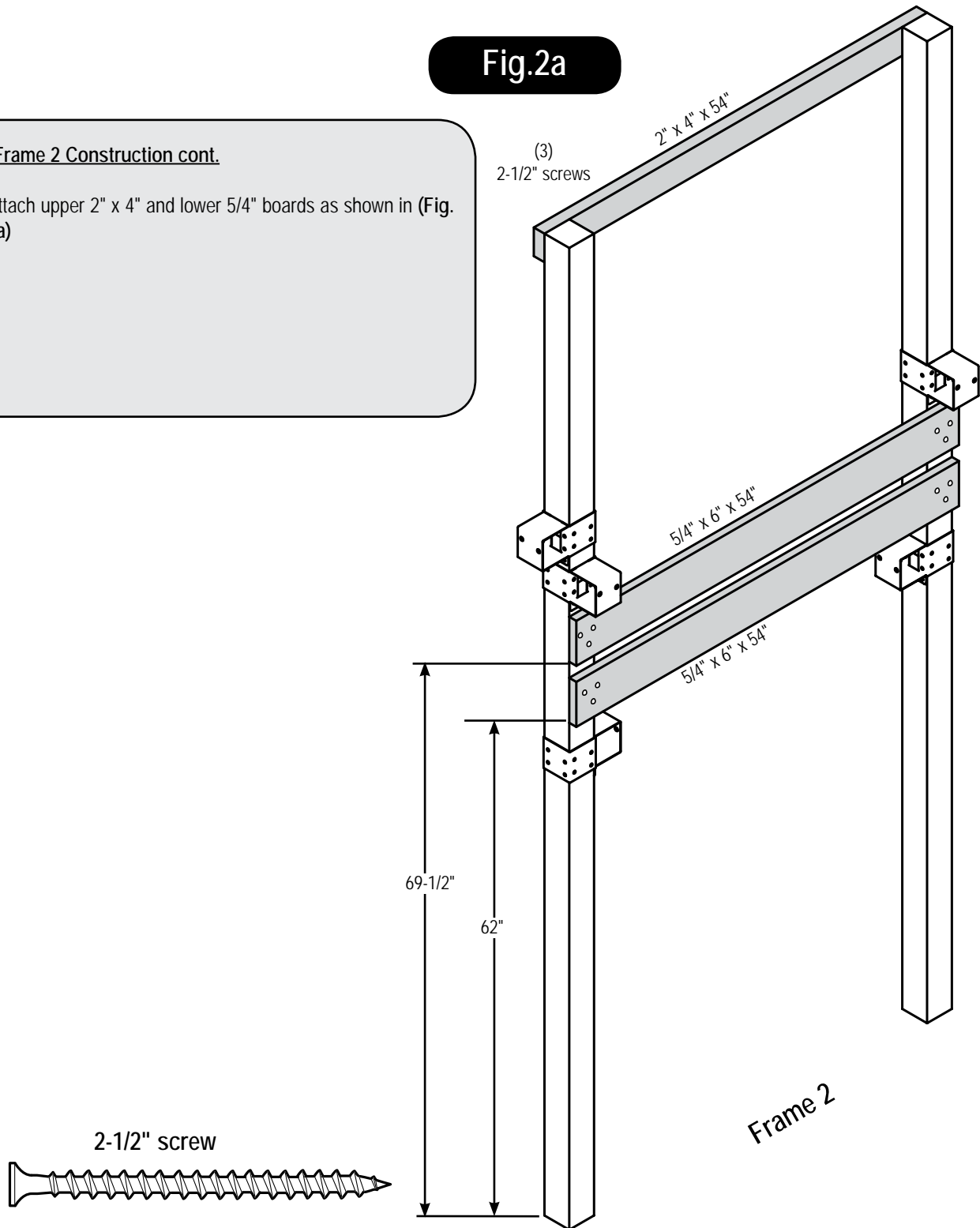

PROJECT 515

Fig.3

4" x 4" x 120"

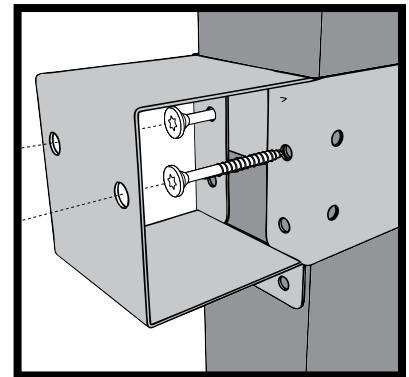
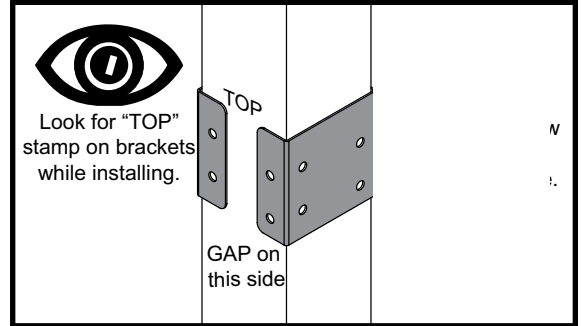
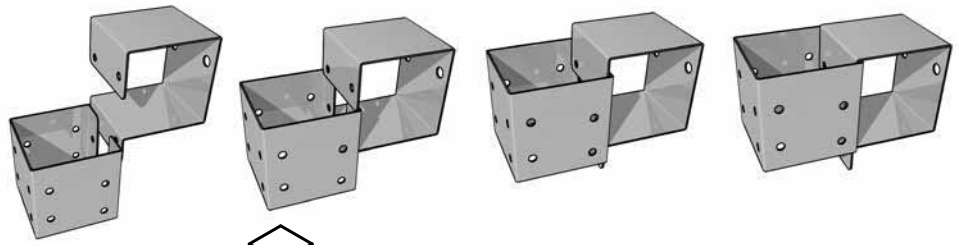
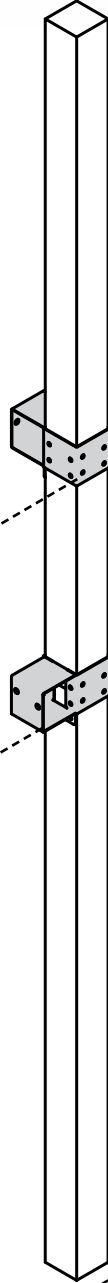
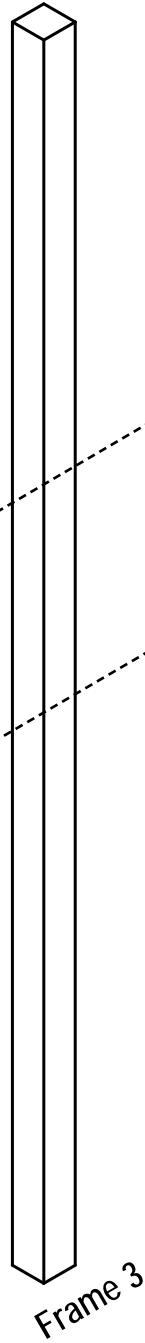
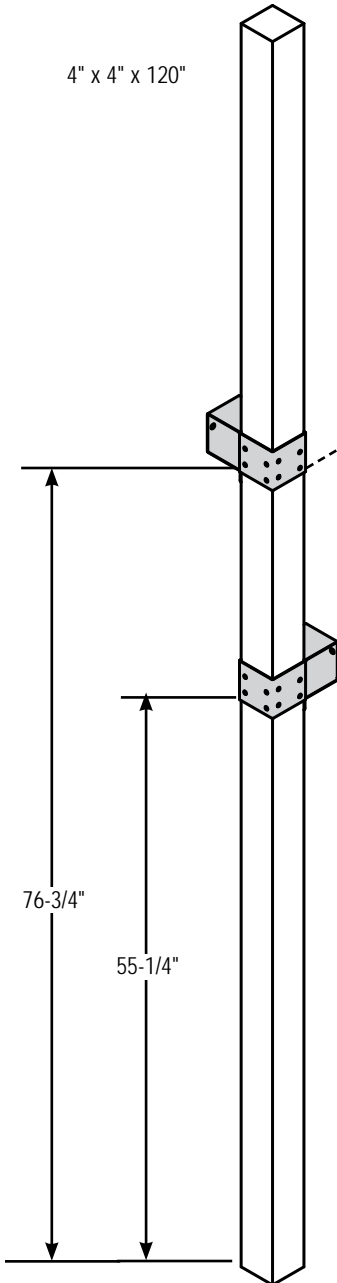

(2)
2" lag screws
per bracket

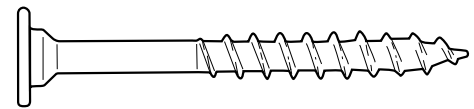

2" Lag screw

C. Frame 3 Construction

1. Measure and position brackets on 4" x 4" as shown in (Fig.3).

Note: Secure Shelf Lock with (2) Lag Screws only at this time.

Fig.3a

(3)
2-1/2" screws

2" x 4" x 54"

2" x 4" x 54"

C. Frame 3 Construction cont.

2. Attach upper 2" x 4" and lower 5/4" boards as shown in (Fig. 3a)

80-1/2"

22-1/4"

21-1/4"

5/4" x 6" x 54"

Frame 3

(1) 2" lag screw
(4) 2-1/2" screws

2" Lag screw

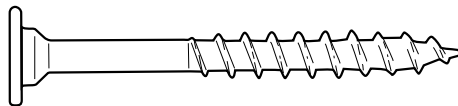

2-1/2" screw



PROJECT 515

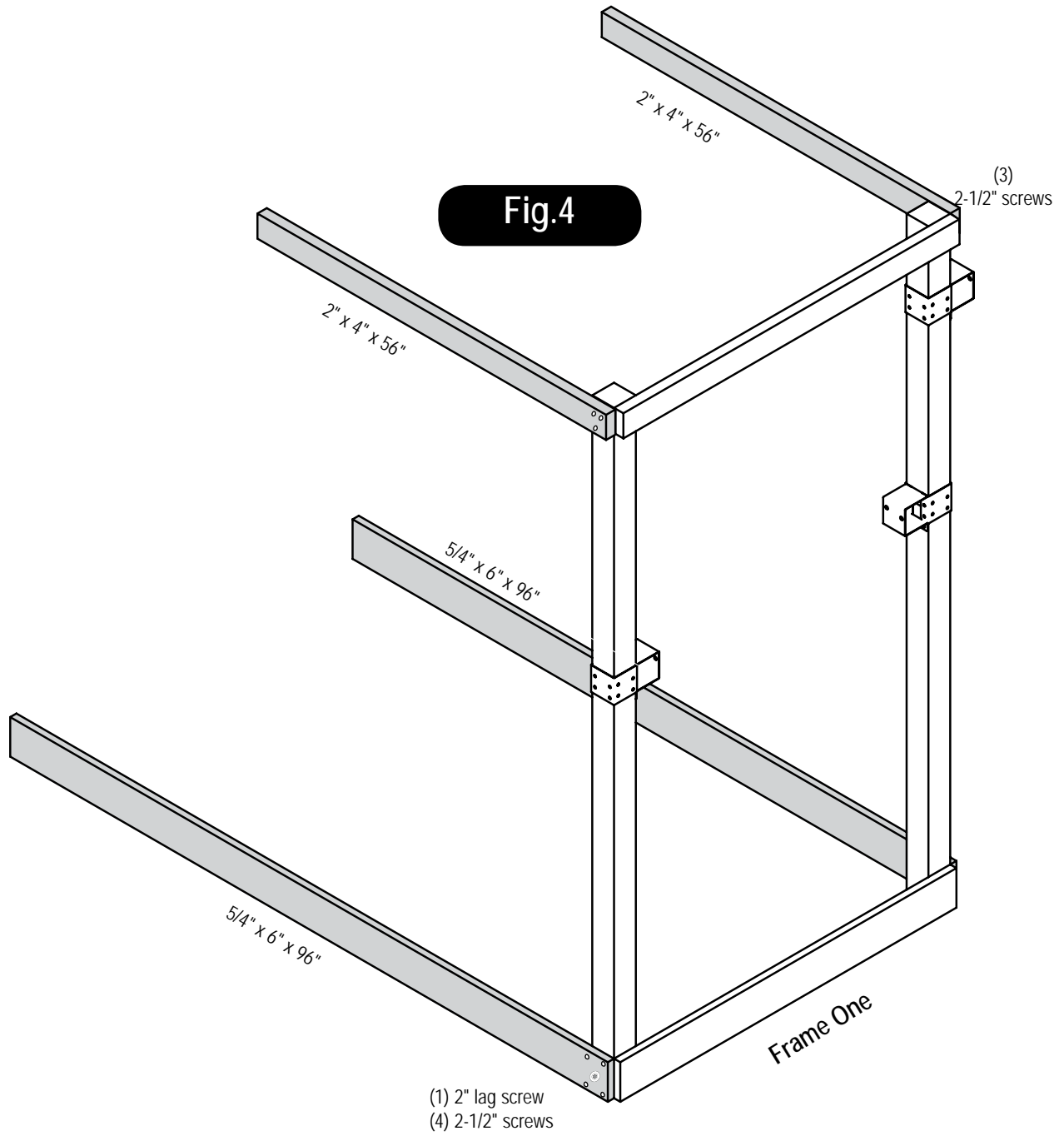

D. Frame Construction

1. Install 2" x 4" and 5/4" boards as shown above.

2" Lag screw

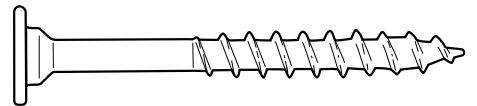

2-1/2" screw



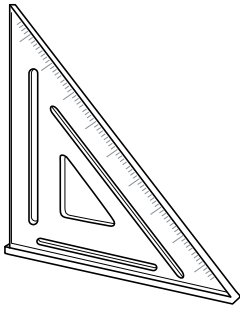

Double check to make sure structure is square

Fig.4a

(3)
2-1/2" screws

(1) 2" lag screw
(4) 2-1/2" screws

Frame Two

56"

Frame One

D. Frame Construction cont.

1. Attach Frame Two as shown above.

2" Lag screw

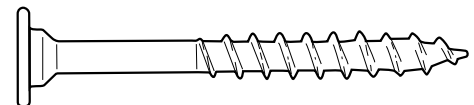

2-1/2" screw



PROJECT 515

Tip: Flex brackets to make installation of 4" x 4" easier

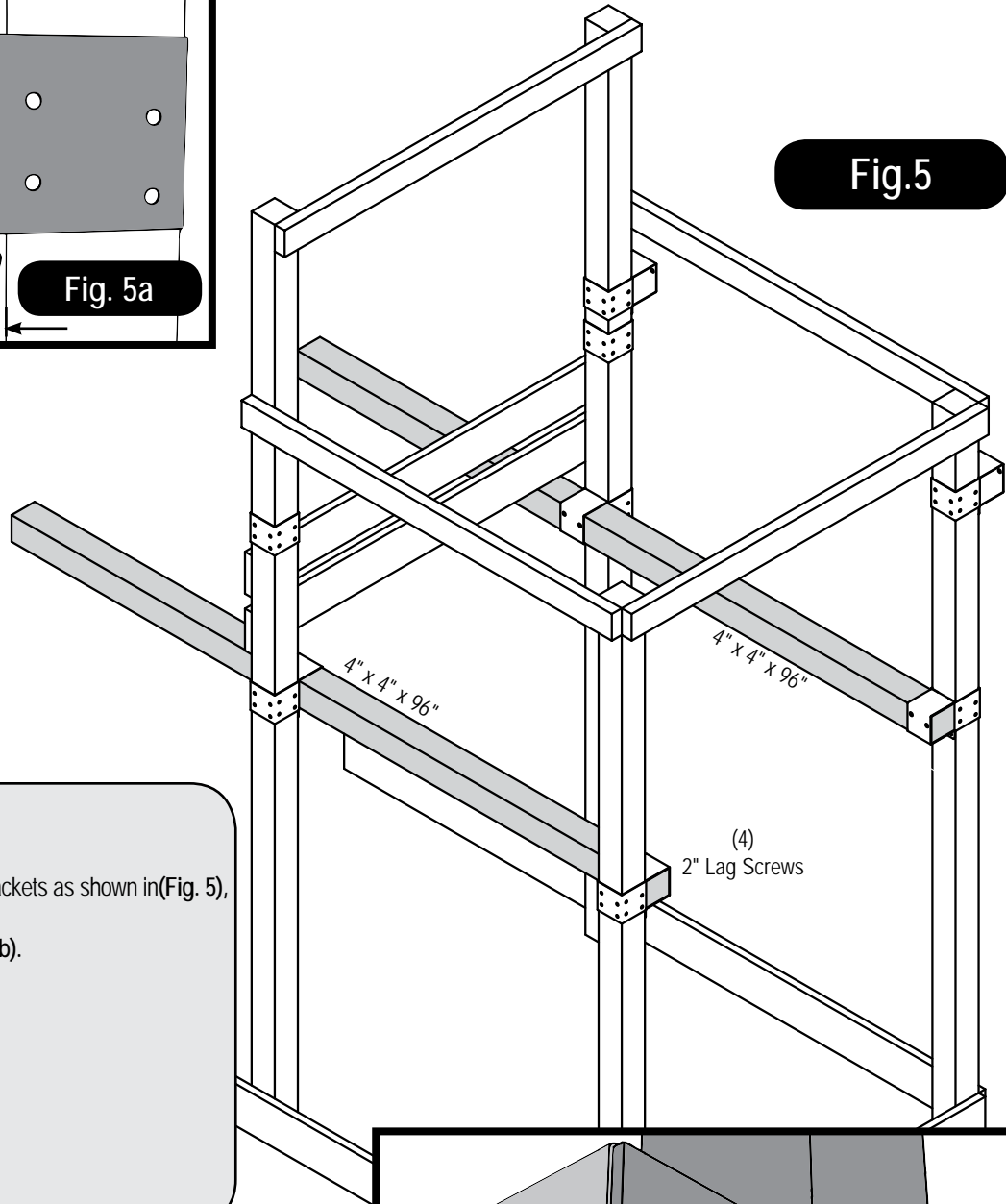
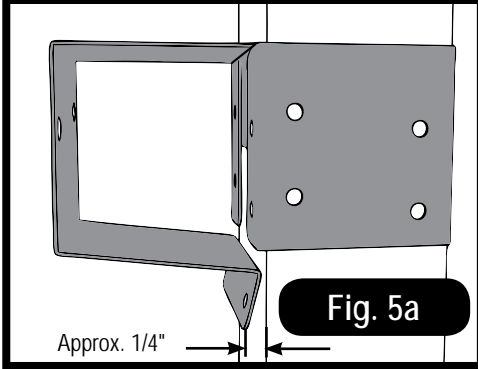

E. Install 4x4s

1. Work (2) 4" x 4" into brackets as shown in(Fig. 5), (Fig 5a).
2. Secure brackets (Fig. 5b).

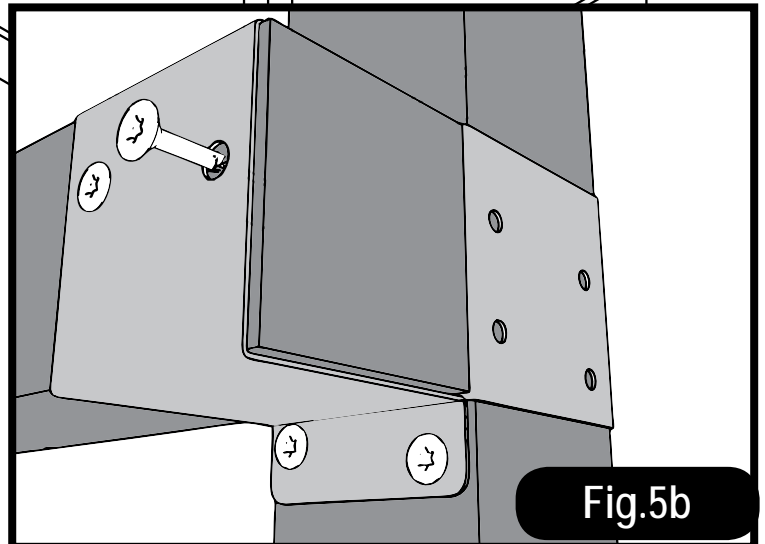
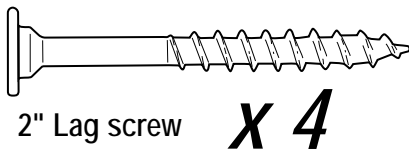
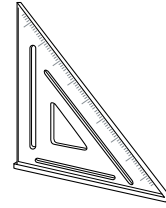

Fig.6



Double check to make sure structure is square

F. Attach Frame 3.
 1. Attach and secure Frame 3 to rest of unit as shown above.

(4) 2" Lag Screws per joint

(4) 2-1/2" screws
 (1) 2" lag screw
 (Per joint)

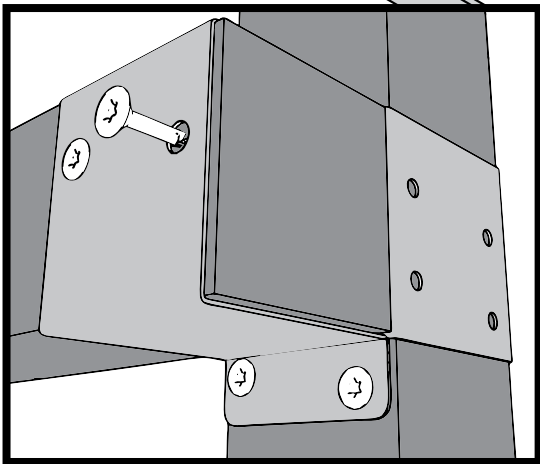

2" Lag screw

2-1/2" screw

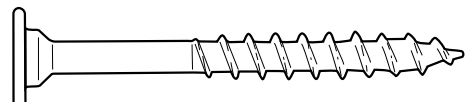
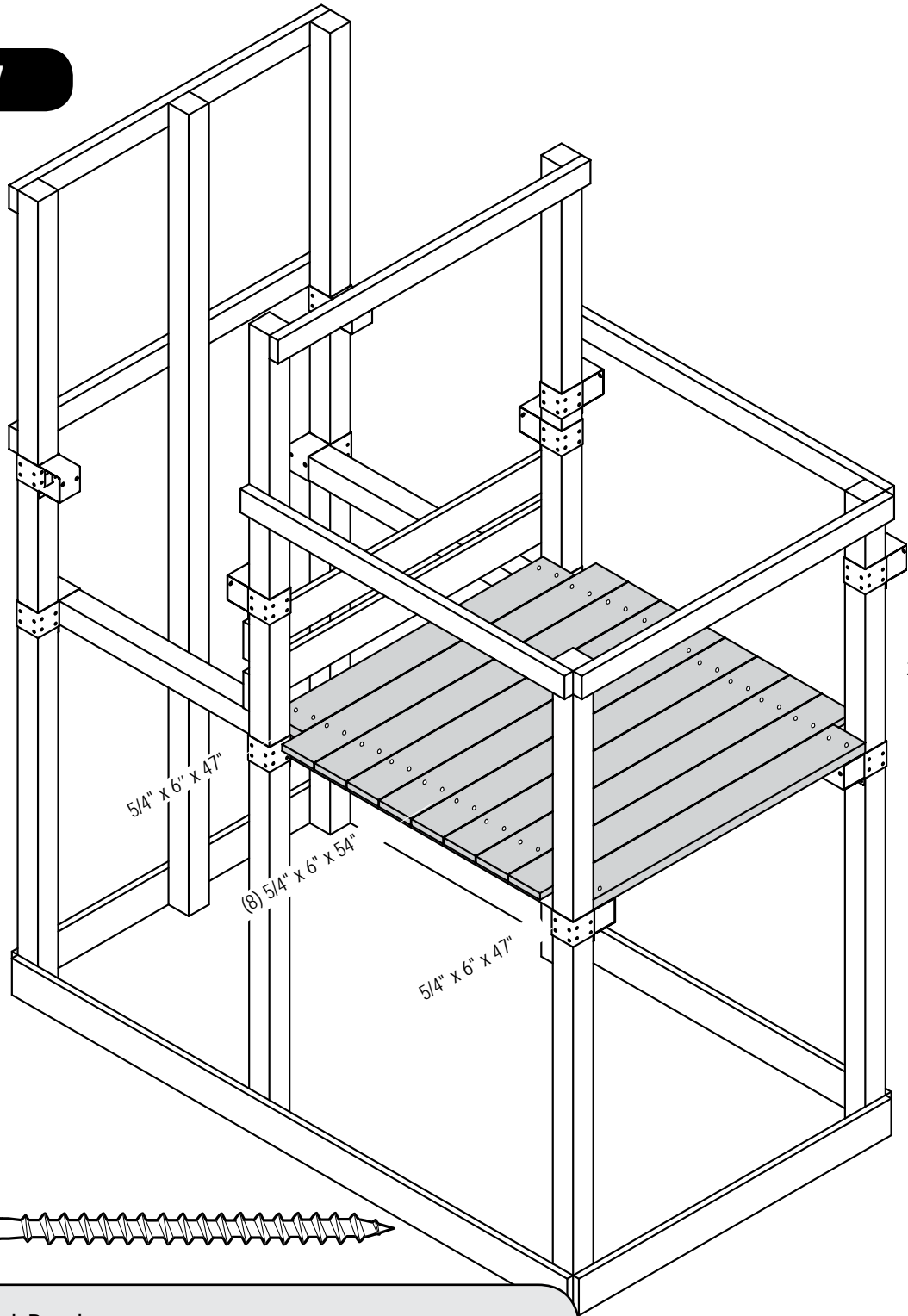

Fig.7



2-1/2" screw



G. Install Deck Boards

1. Install 5/4" deck boards to structure as shown (Fig. 7).
2. Use two 2-1/2" screws at each end of deck boards.
Note: On End Boards, avoid screwing into Shelf Brackets by placing screws behind Shelf Bracket location.

Fig.7a

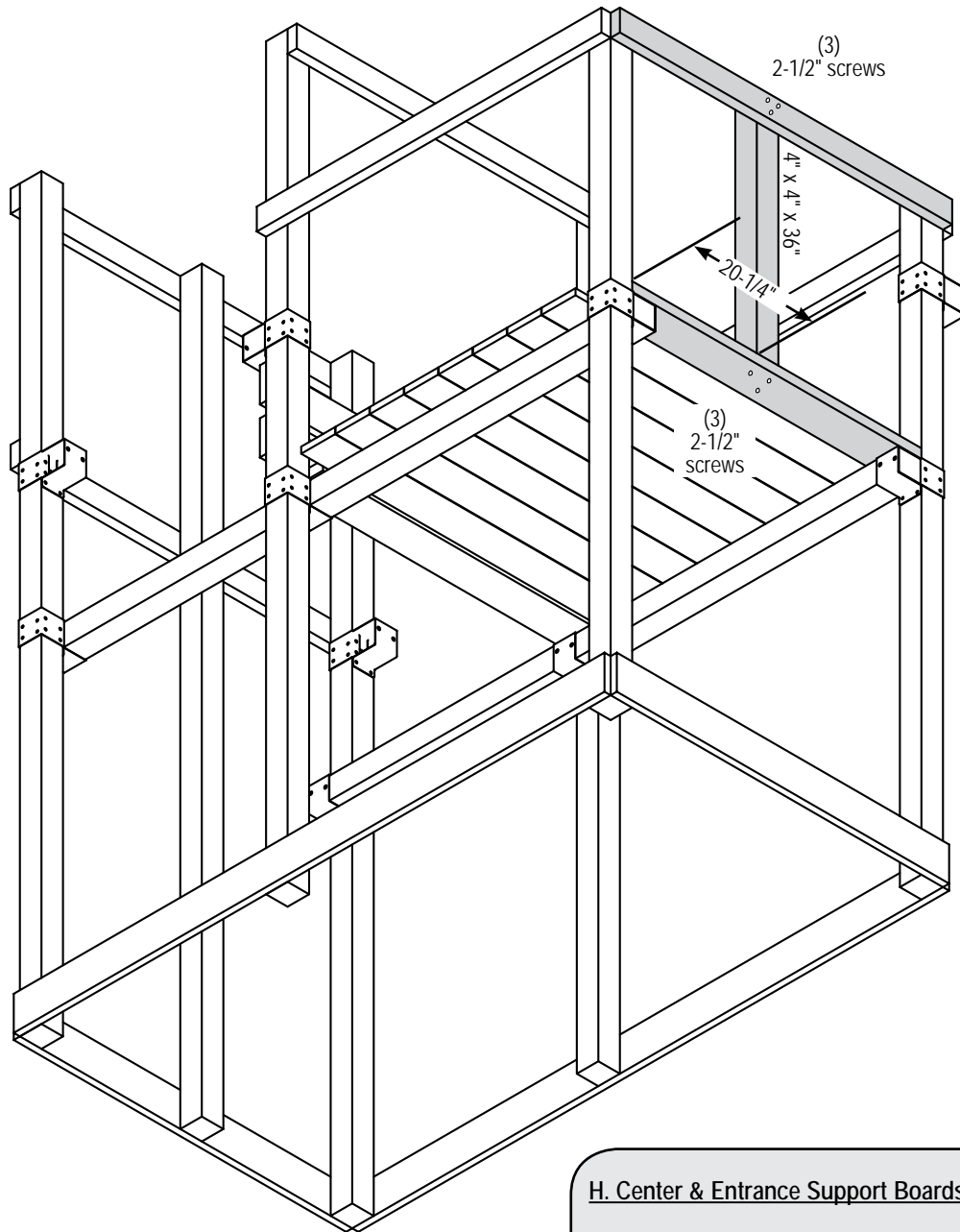

2-1/2" screw



H. Center & Entrance Support Boards

1. Install 4" x 4" support boards as shown in (Fig. 7a).
2. Secure bottom of 4" x 4" as shown in (Fig 7a)

Fig.8

Bottom View

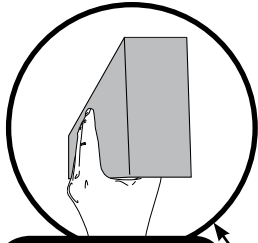

Fig.8a

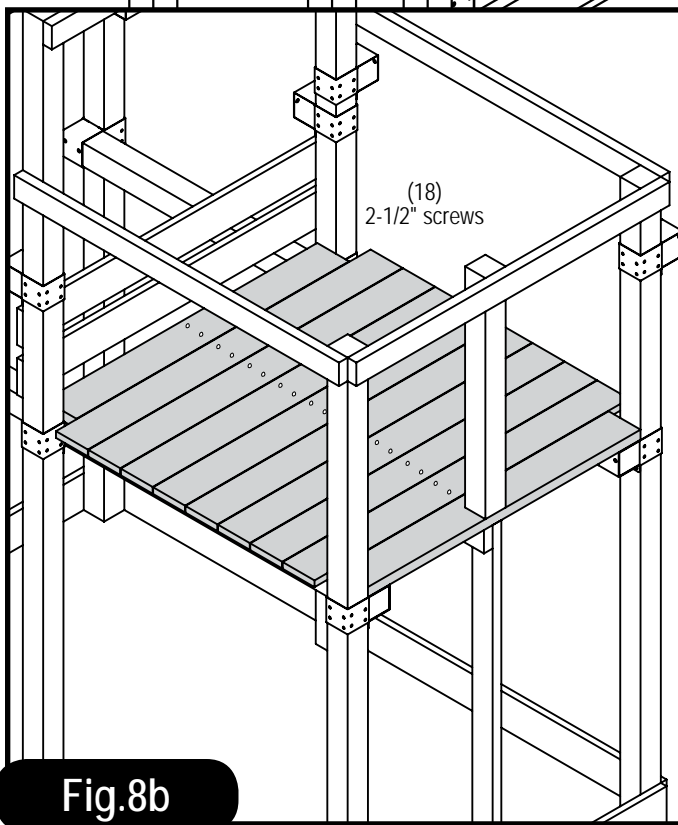
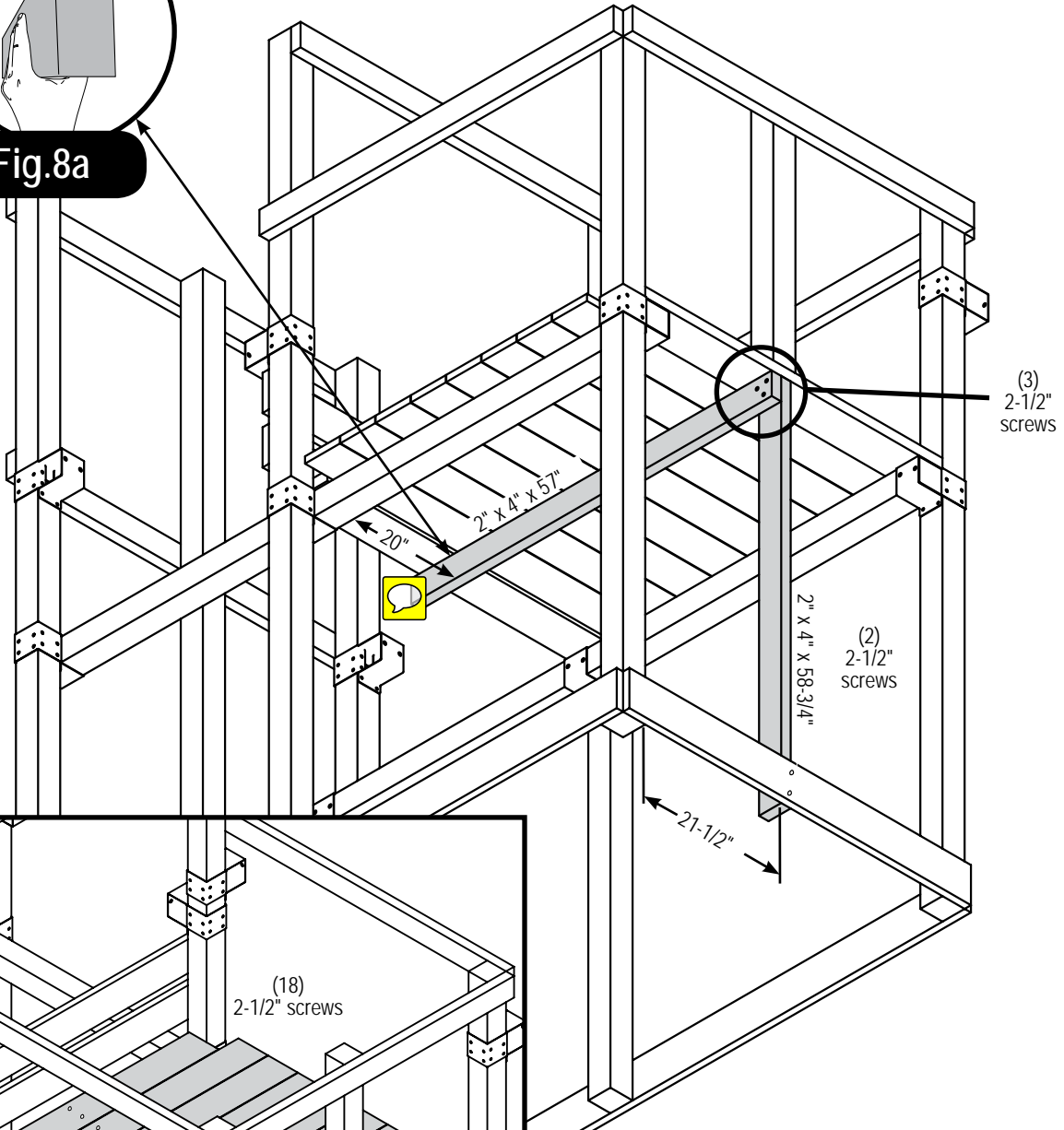

Fig.8b

2-1/2" screw



- I. Center & Entrance Support Boards**
1. Construct support boards as shown in (Fig. 8).
 2. Secure center of floor boards as shown in (Fig. 8b)
 3. Make certain to hold deck support in place as you secure it from above the deck as shown in (Fig. 8a)

Fig.9

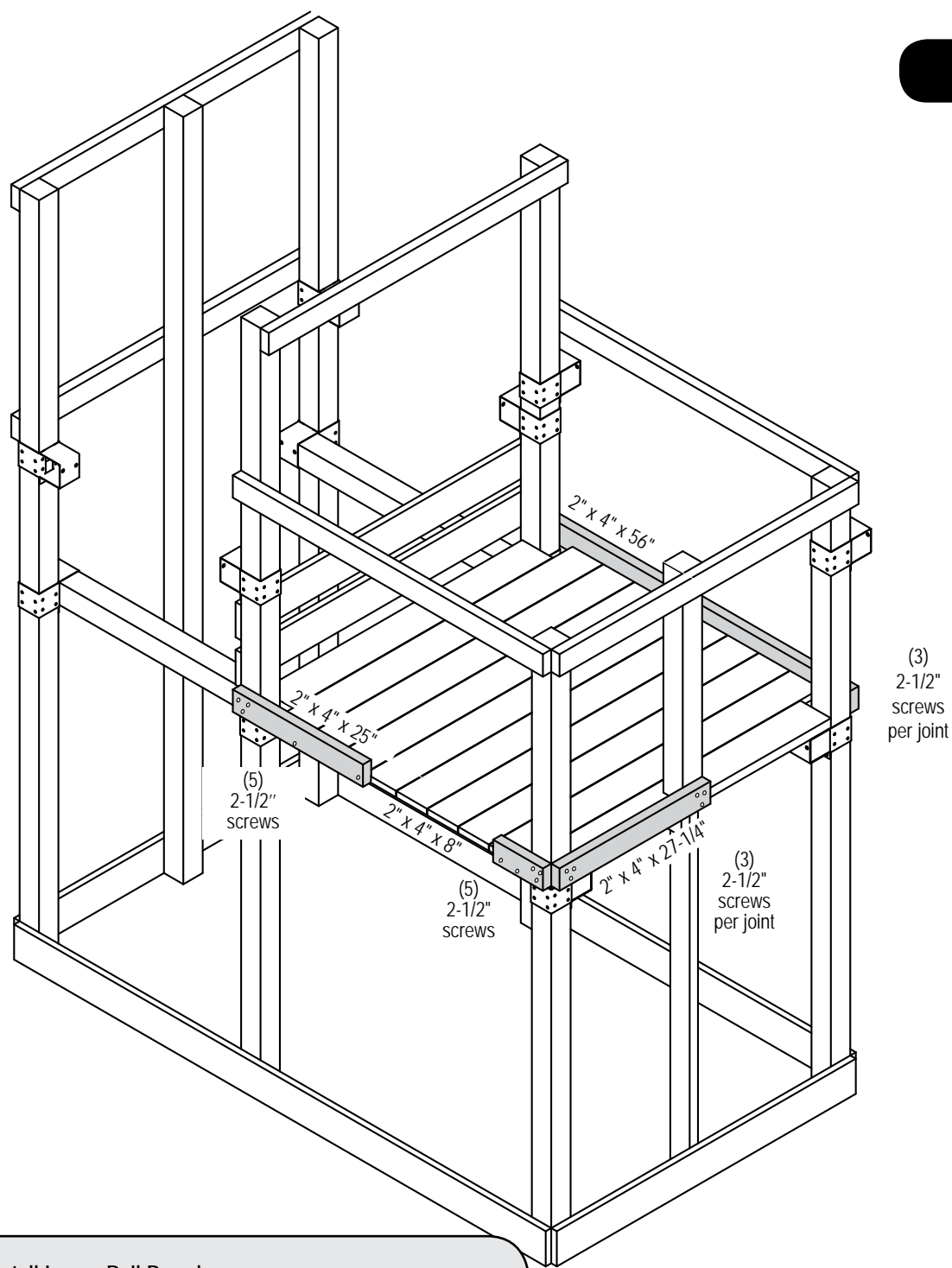

J. Install Lower Rail Board

1. Install lower 2" x 4" rail board as shown in (Fig 9).
Flush with the sides of 4" x 4" deck supports.

NOTE: The bottom screw in the 2" x 4" board should secure into the side of the 5/4" x 6" deck board.

2-1/2" screw

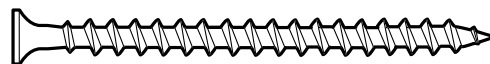

PROJECT 515

Tip: Flex brackets to make installation of 4" x 4" easier

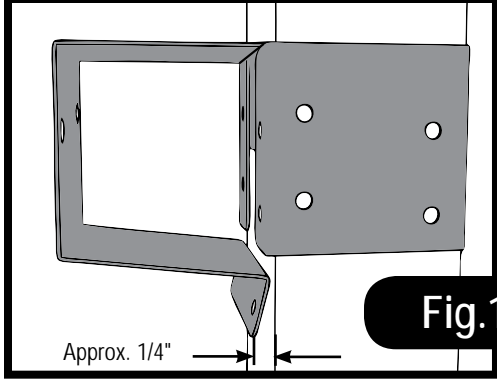

Fig.10a

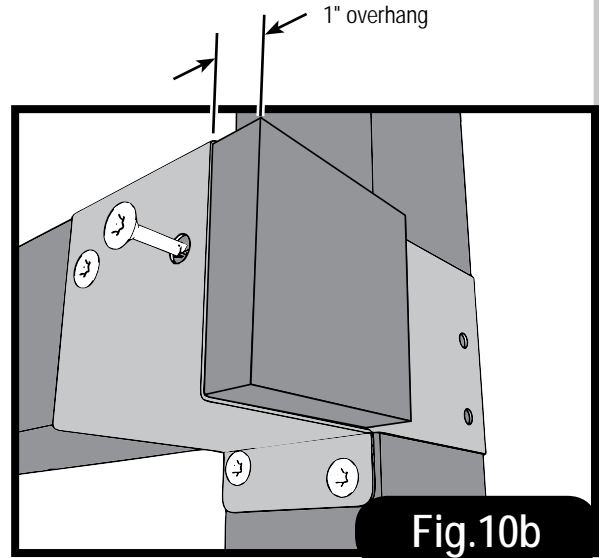

Fig.10b

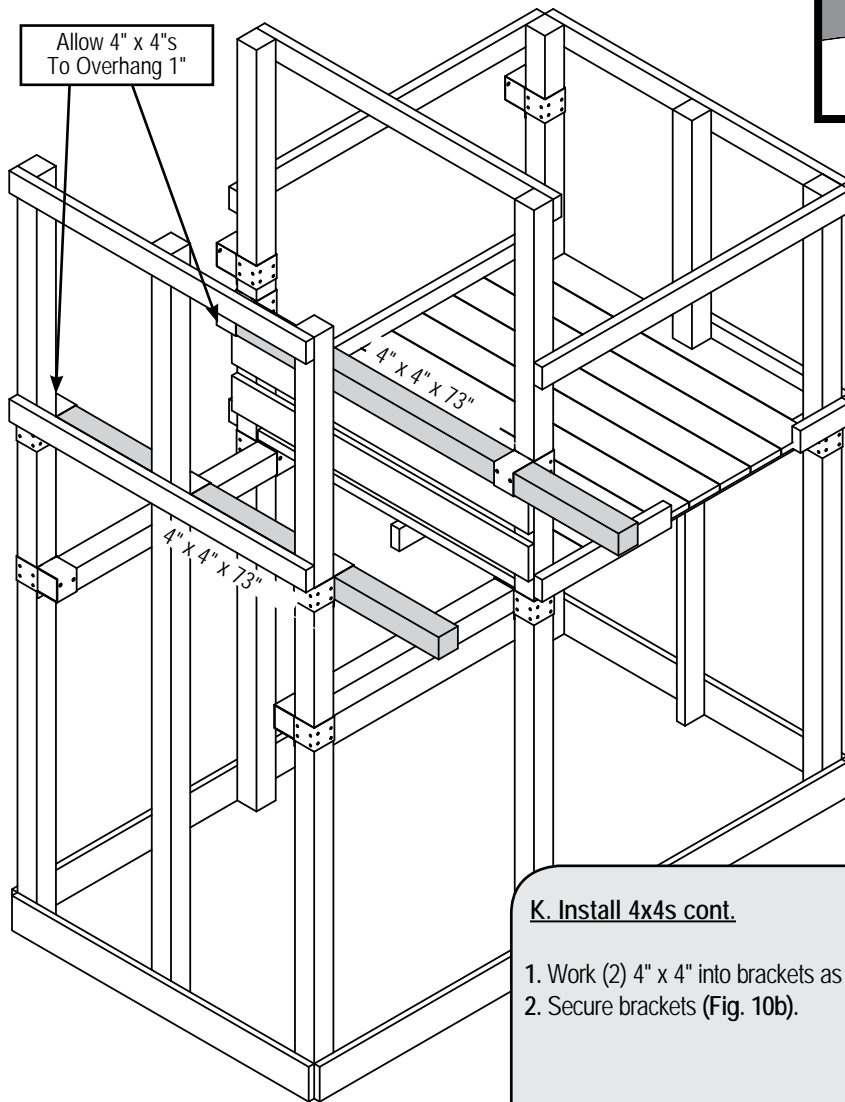
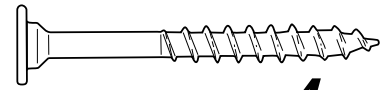

Fig.10



2" Lag screw **X 4**

K. Install 4x4s cont.

1. Work (2) 4" x 4" into brackets as shown in (Fig. 10a), (Fig. 10).
2. Secure brackets (Fig. 10b).

Fig.11

(2)
2-1/2" Screws
(2 per joint)

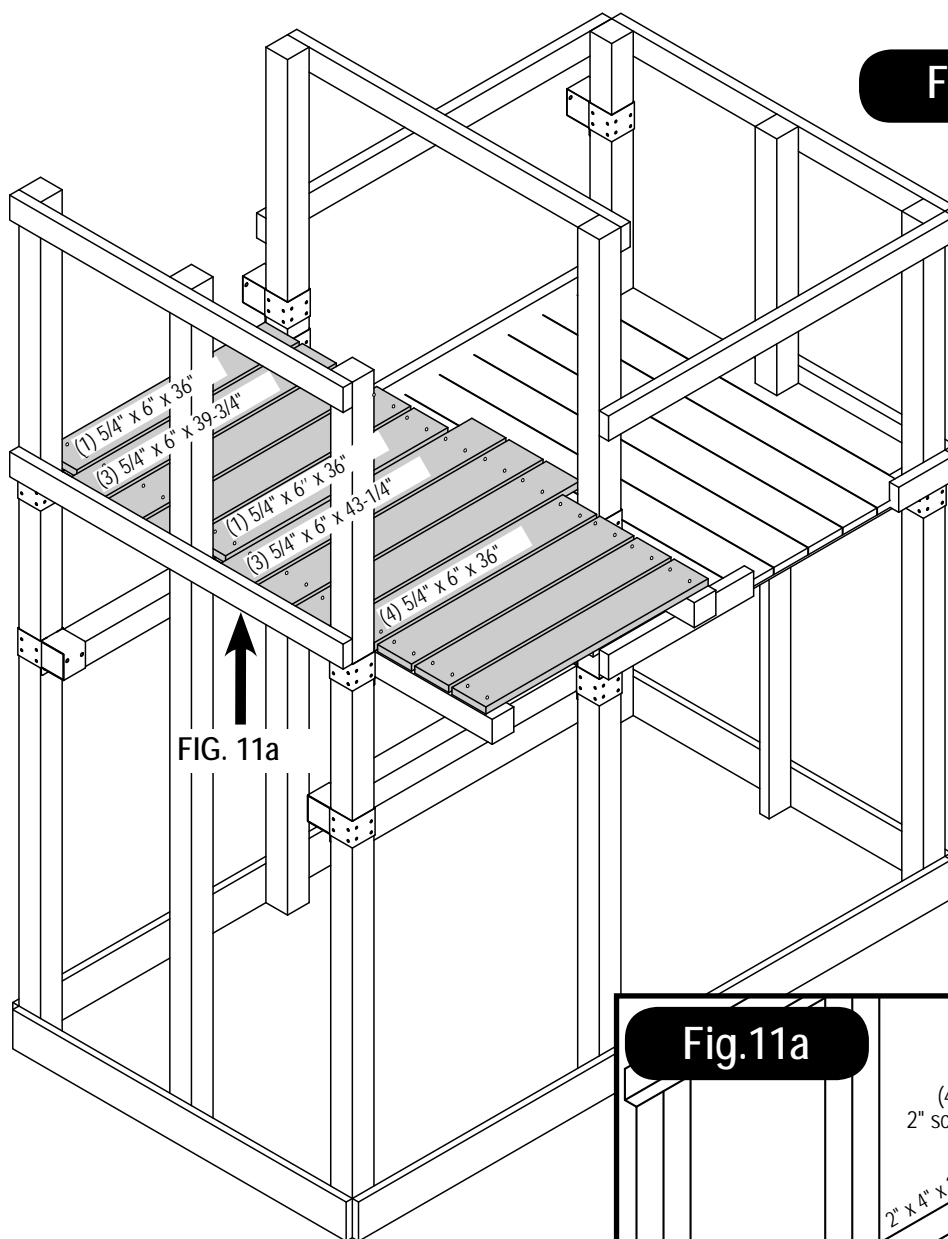
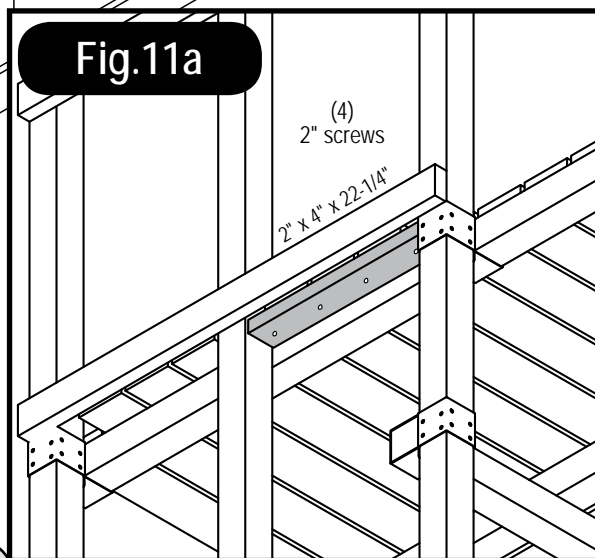

FIG. 11a



2-1/2" screw



L. Install Deck Boards

1. Install 5/4" deck boards to structure as shown (Fig. 11).
2. Use two 2-1/2" screws at each end of deck boards. Where shelf bracket blocks screw path, center board and place one screw on either side.
3. Attach under deck support board as shown in (Fig. 11a).

Fig.12

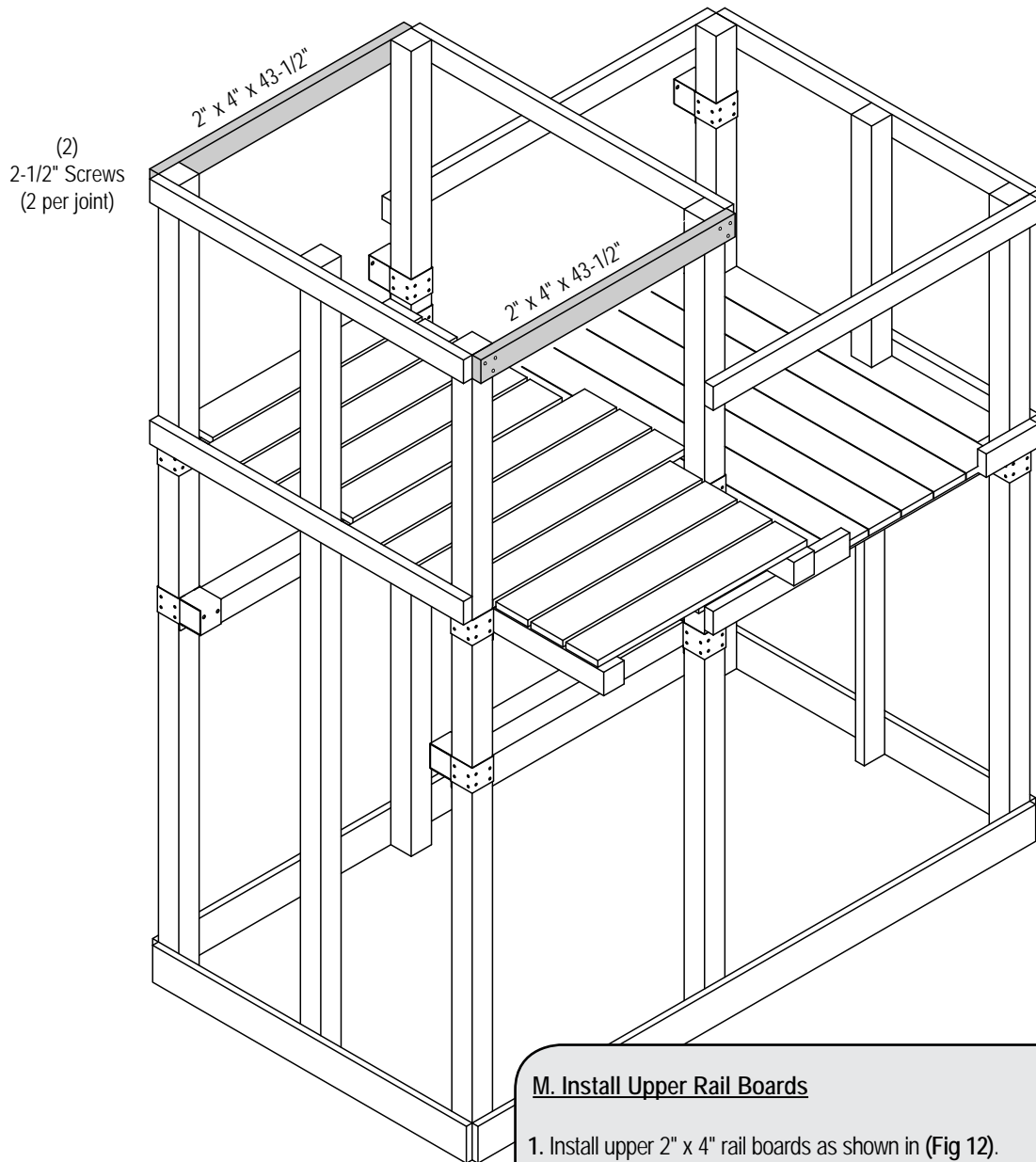

2-1/2" screw



M. Install Upper Rail Boards

1. Install upper 2" x 4" rail boards as shown in (Fig 12).
Flush with the top of 4" x 4" deck supports.

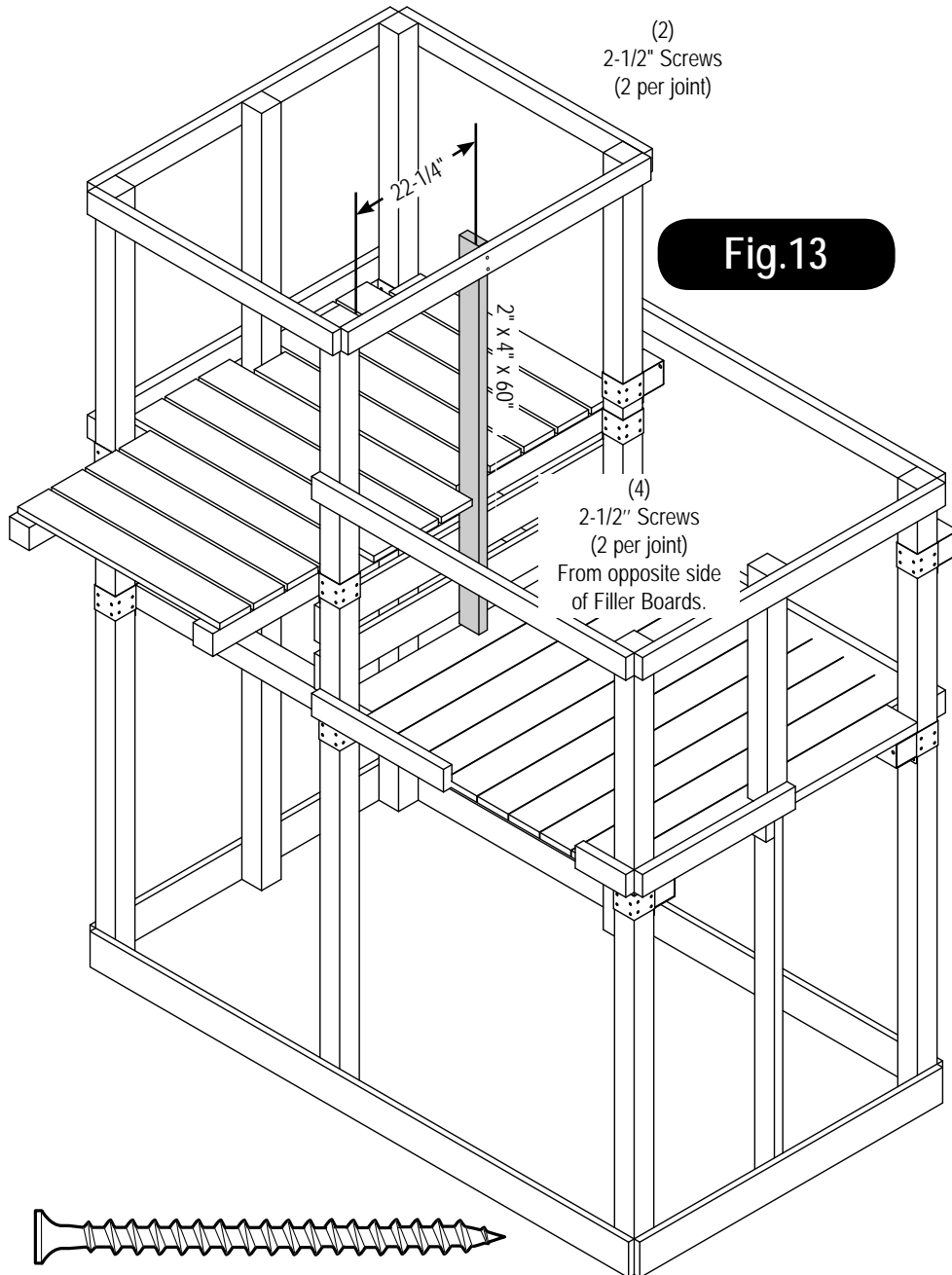

N. Install supports

1. Install 2" x 4" as shown in (Fig 13)

Fig.14

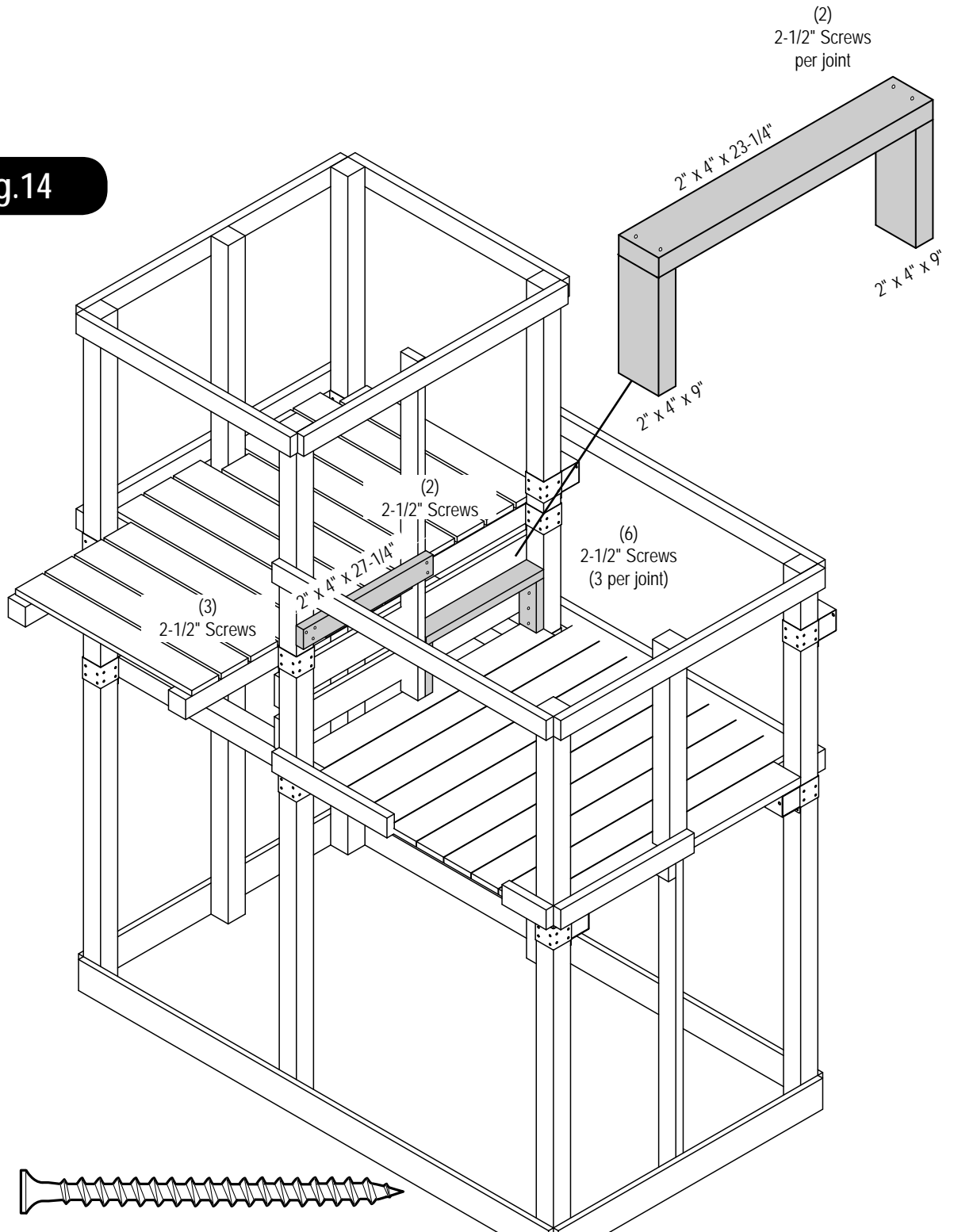

2-1/2" screw



N. Install supports cont.

1. Install 2" x 4" flush with top of Shelf-Loc Bracket as shown in (Fig 14)
2. Install step as shown in (Fig 14).

Fig.15

Flex brackets to make installation of 4" x 4" easier

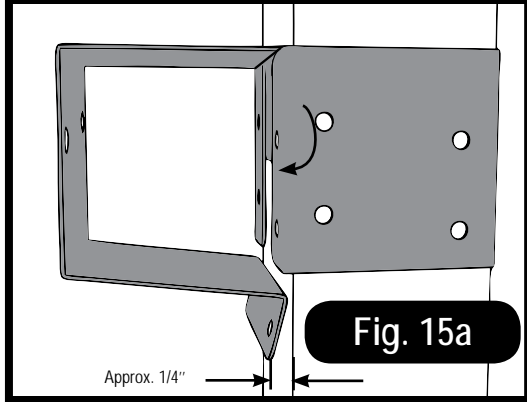

Fig. 15a

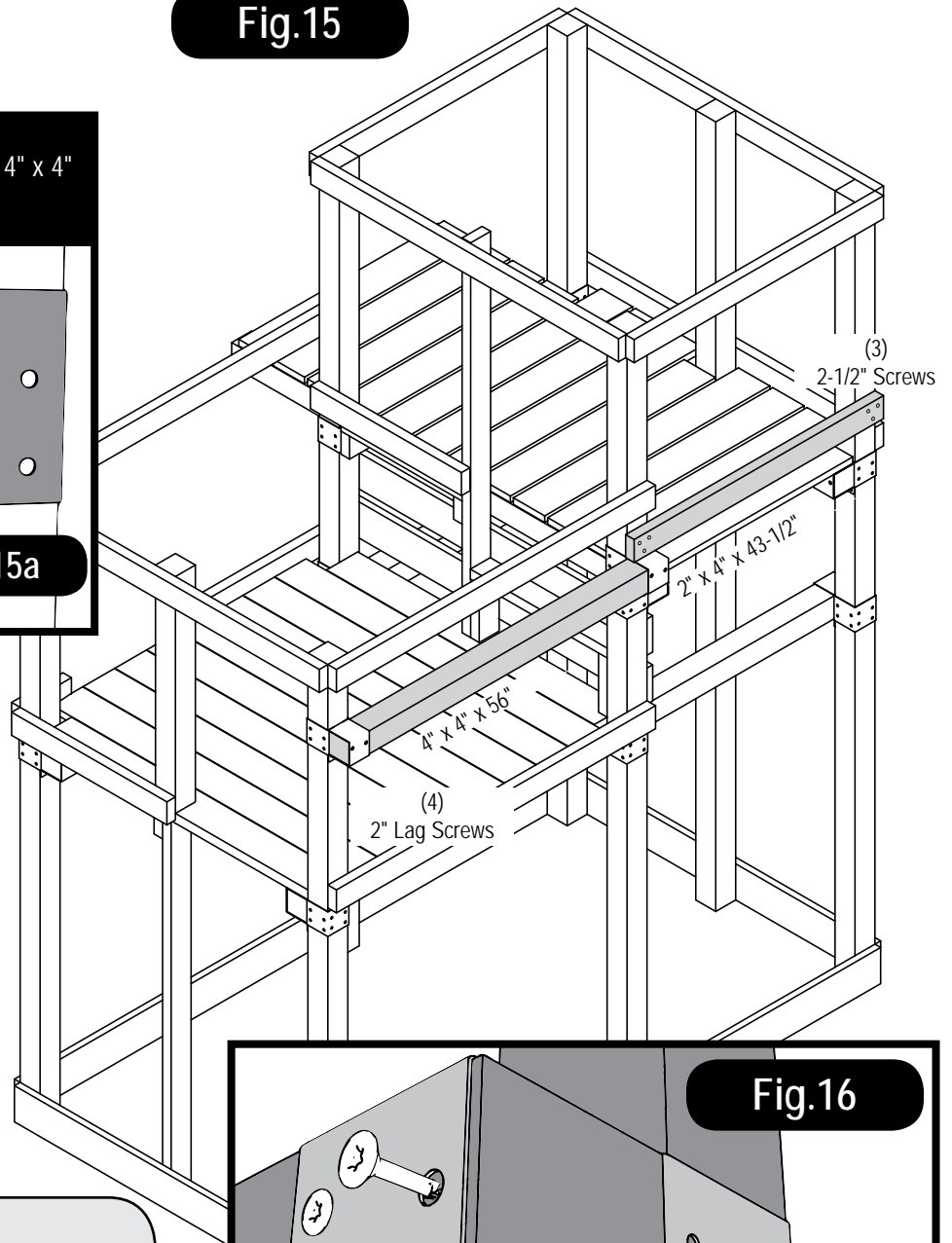
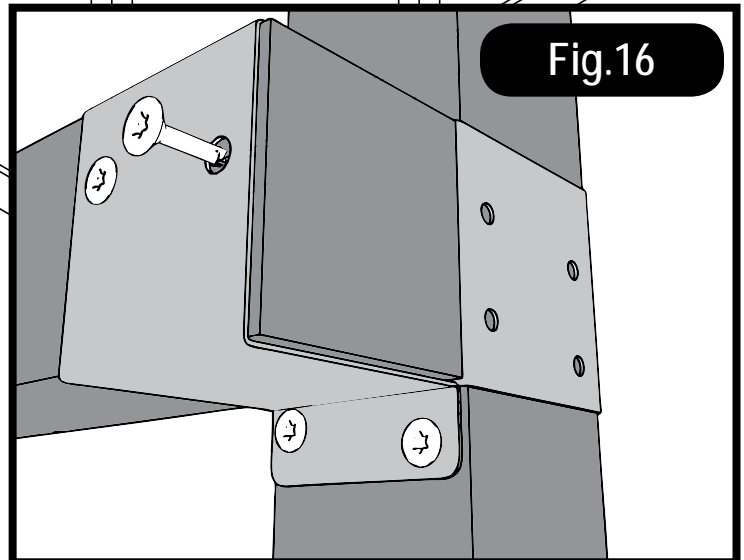
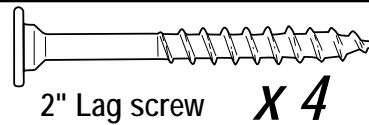

Fig.16



O. Install accessory 4x4

1. Work (1) 4" x 4" into brackets as shown in (Fig. 15a), (Fig 15).
2. Secure brackets (Fig. 16).
3. Install 2" x 4" x 43-1/2" as shown in (Fig 15).



Optional Laminated Beam

NOTE: Lay the lumber on a flat surface before beginning laminated beam assembly.

Fig. 17

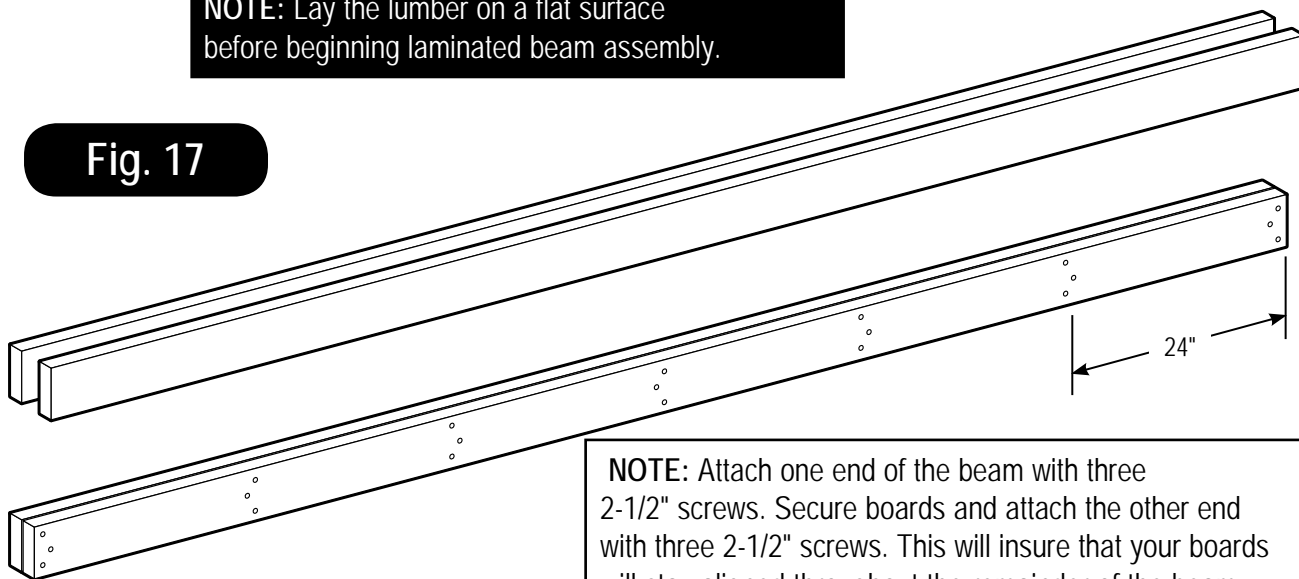

NOTE: Attach one end of the beam with three 2-1/2" screws. Secure boards and attach the other end with three 2-1/2" screws. This will insure that your boards will stay aligned throughout the remainder of the beam assembly.

Fig. 17a

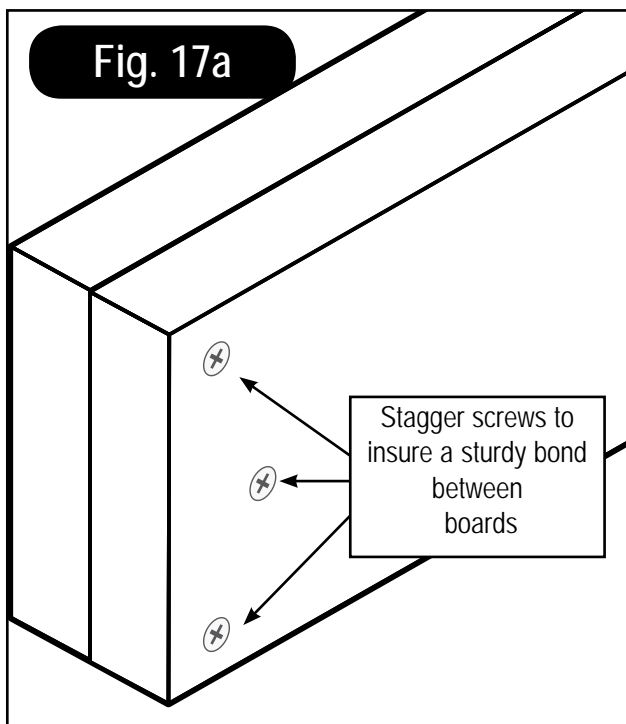

P. Laminated Beam Instructions

1. If 4" x 6" lumber is not available, you may laminate two 2" x 6" x 144" pieces of lumber together to create the beam.
2. Lay the lumber on a flat surface and align all of the edges. **NOTE:** Make sure each piece of lumber is the same length. If it is not, trim board(s).
3. From the end of each board, measure and place a mark at 24" intervals (**Fig. 17**).
4. Assemble the beam by attaching each end together using three 2-1/2" screws (**Fig. 17a**).

Note: Stagger the screws as shown in (**Fig. 17a**) to insure a sturdy bond. Repeat every 24" along the entire length of the beam. When beam is complete, measure, drill holes, and attach beam clamps and nylon bushing swing hangers

Fig. 19

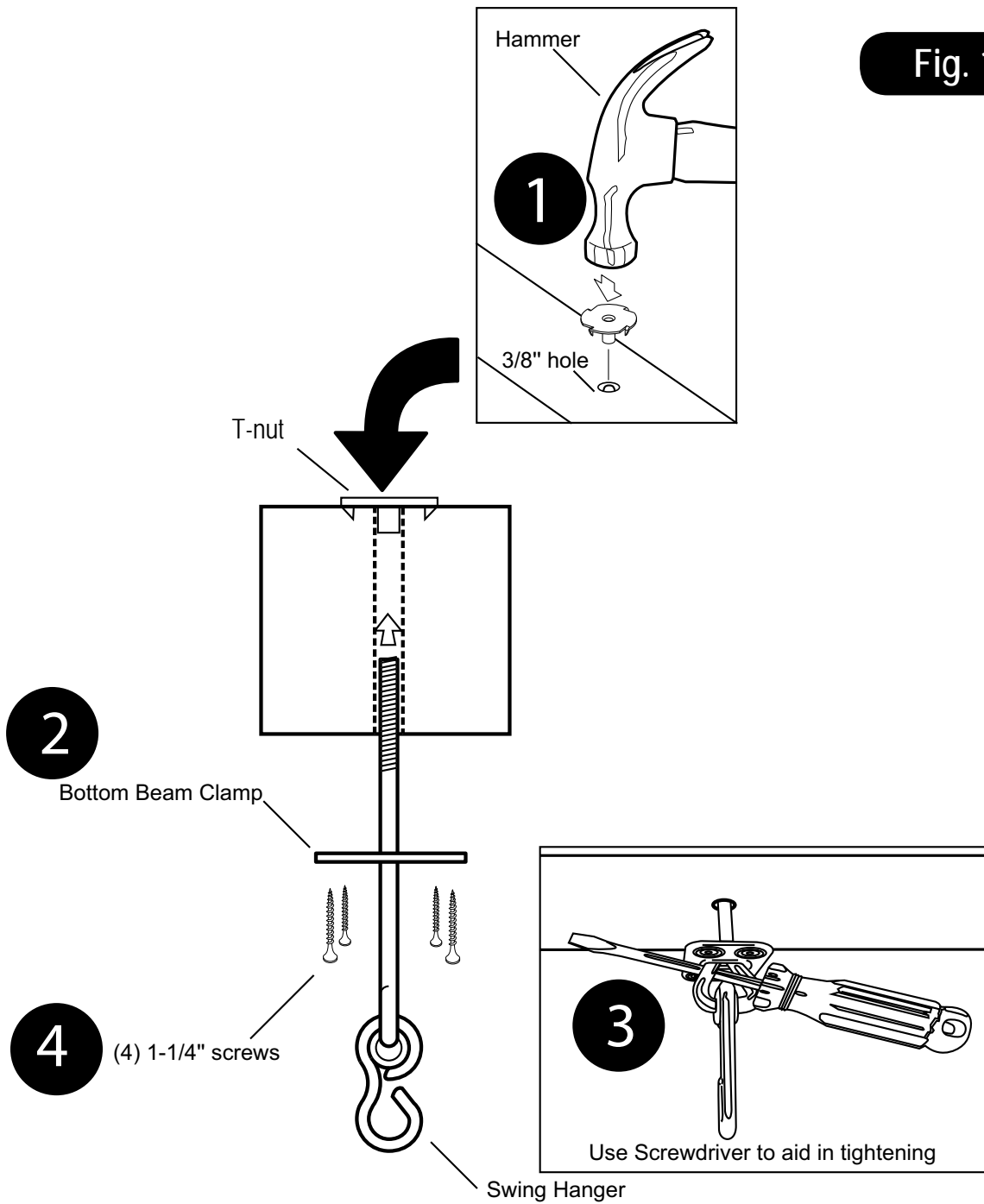

R. Swing Hanger Installation

1. Tap t-nut into 3/8" hole as shown in (Fig. 19)
2. Place a bottom beam clamp over the swing hanger as shown in (Fig. 19)
3. Insert the swing hanger into the beam and thread it into the T-nut until it is flush or near flush with the top of the T-nut. A screwdriver may be used to twist the hanger (Fig. 19). Orient swing hanger as shown in (Fig 19).
4. Use (4) 1-1/4" screws to secure beam clamp.
5. Check hanger to ensure it does not spin.
6. Repeat for both swing hangers.

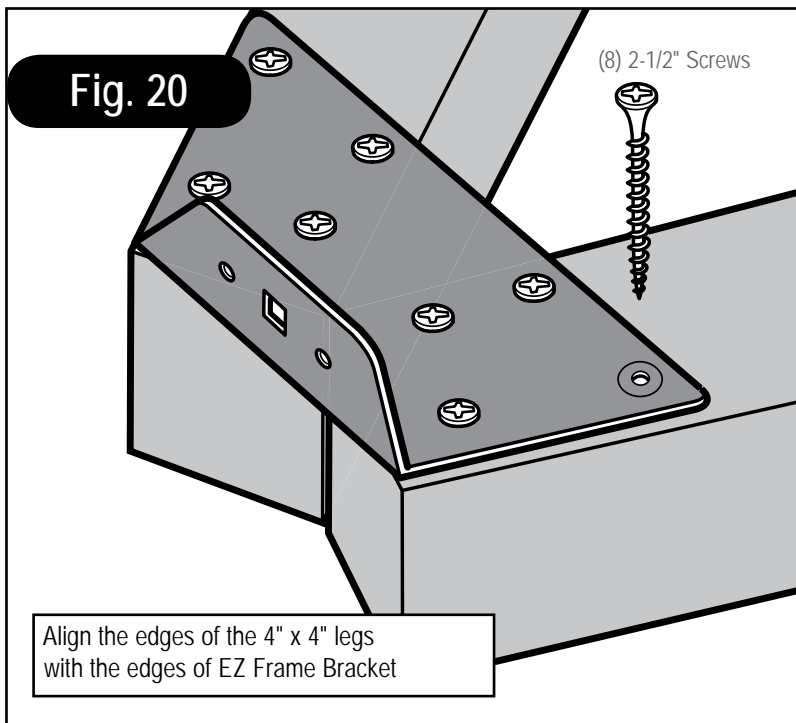

S. A-Frame Assembly

1. layout 4" x 4"s as shown in (Fig. 20)
2. Align EZ Frame Bracket with face of 4" x 4"s.
3. Secure EZ Frame Bracket with (8) 2-1/2" screws to 4" x 4"s making sure they are flush with each other.
4. Secure 5/4" x 6" to 4" x 4"s as shown in (Fig. 21)
5. Flip over and add 2nd bracket. Repeat steps 2 and 3.

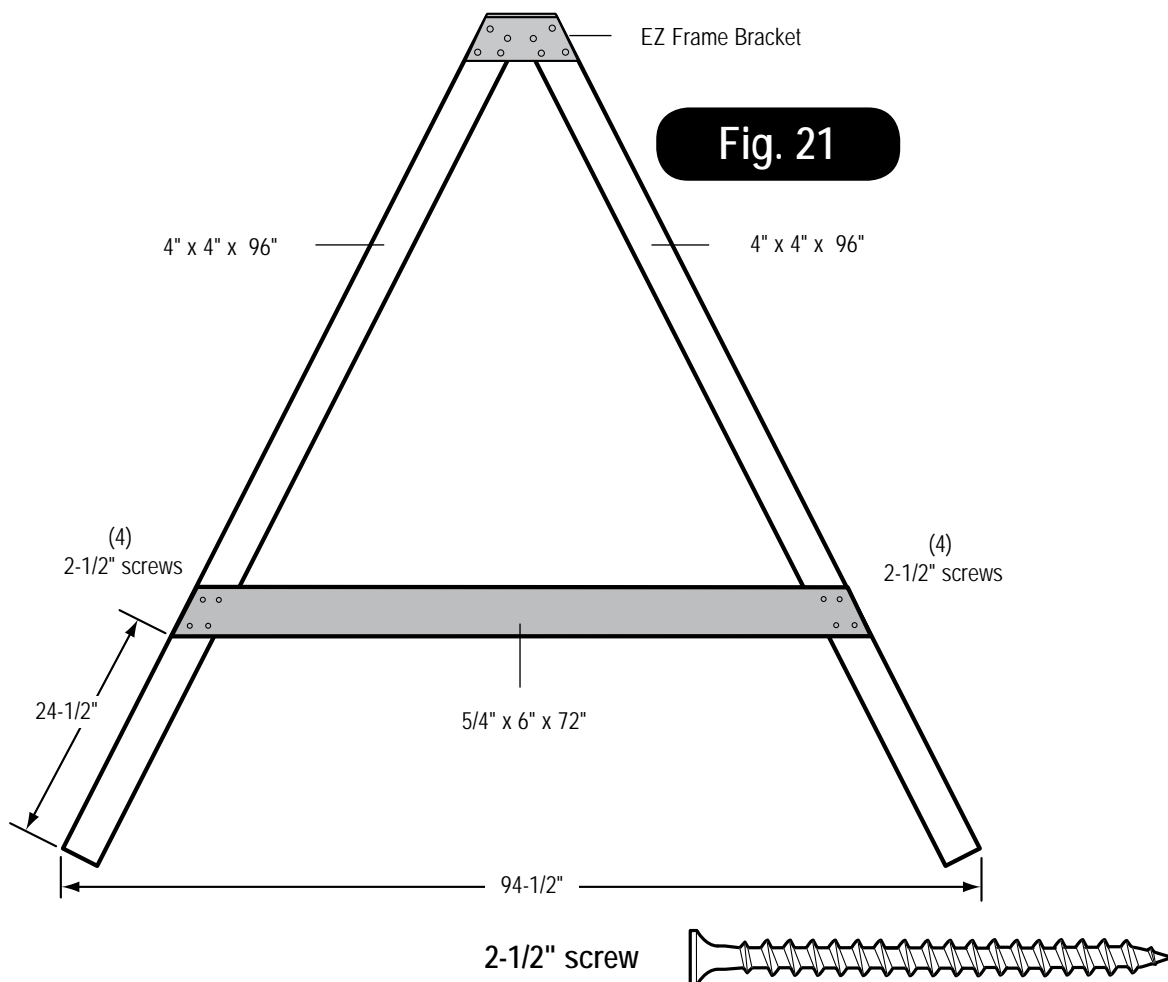
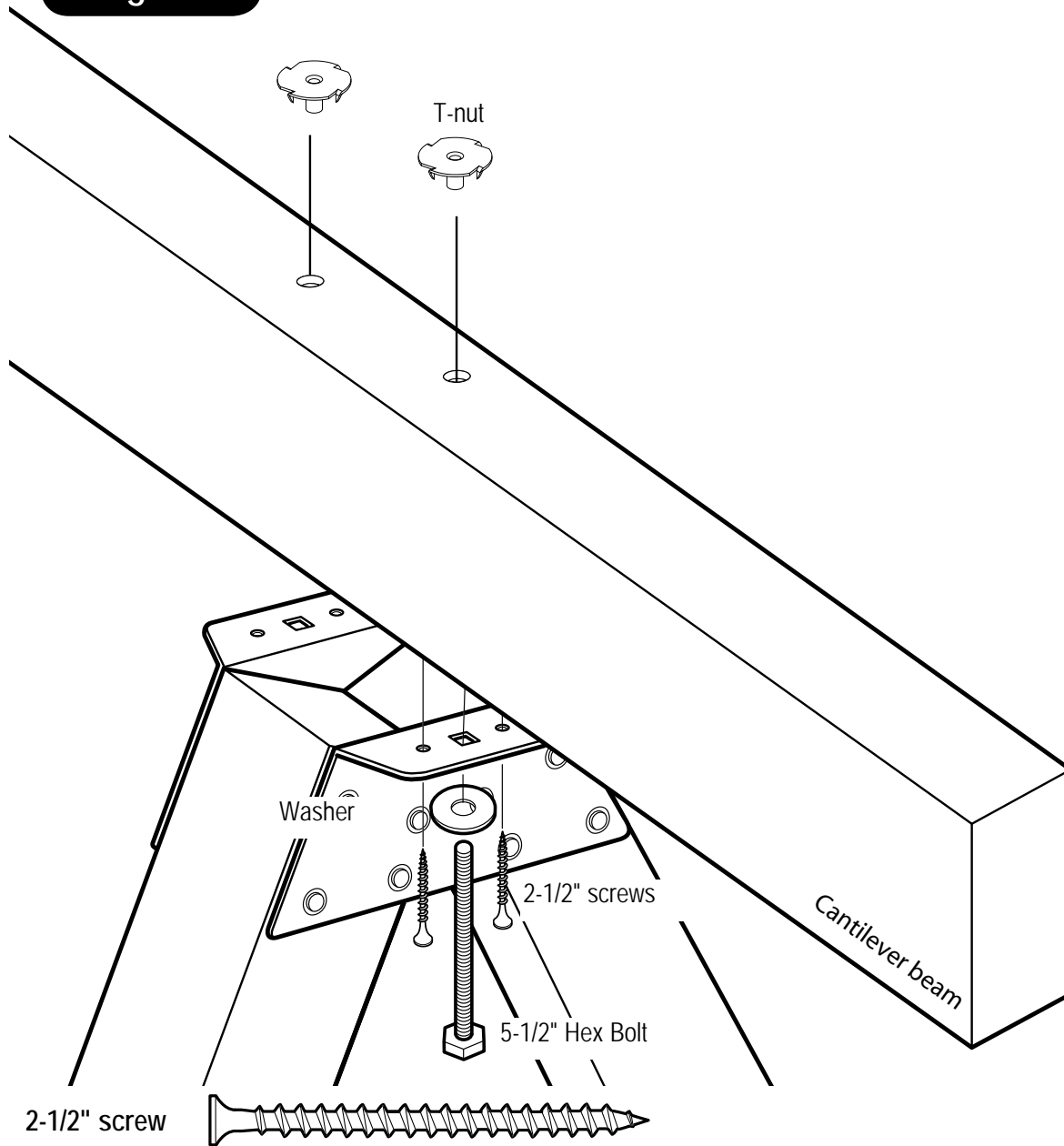

Fig. 22



T. A-Frame Assembly cont.

1. Tap T-nut into 3/8" hole as shown in (Fig. 22)

Note: If using Laminated Swing Beam, make sure T-nut teeth do not fall between seams of 2" x 6"s.

2. Attach A-Frame beam to Swing Beam using (2) 5-1/2" hex bolts and 4 screws.
3. Tighten hex bolt to flush with top of T-nut. Repeat on other bracket.

U. A-Frame Assembly cont.

1. Position Split-Brackets on 4" x 4" x 56" (Fig 23).
2. With the help of others, lift A-Frame and Swing Beam Assembly and place on to unit as shown in (Fig. 23)
3. Secure as shown in (Fig 24).

**Fig. 24**

Fig. 25



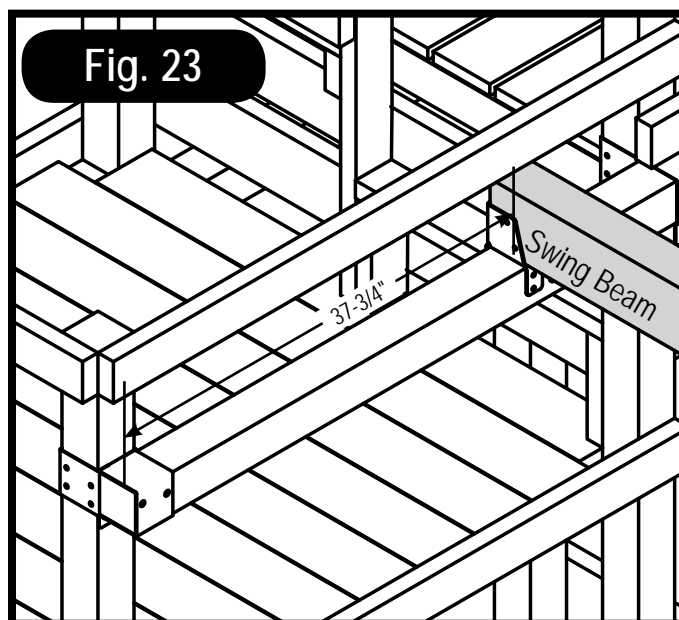
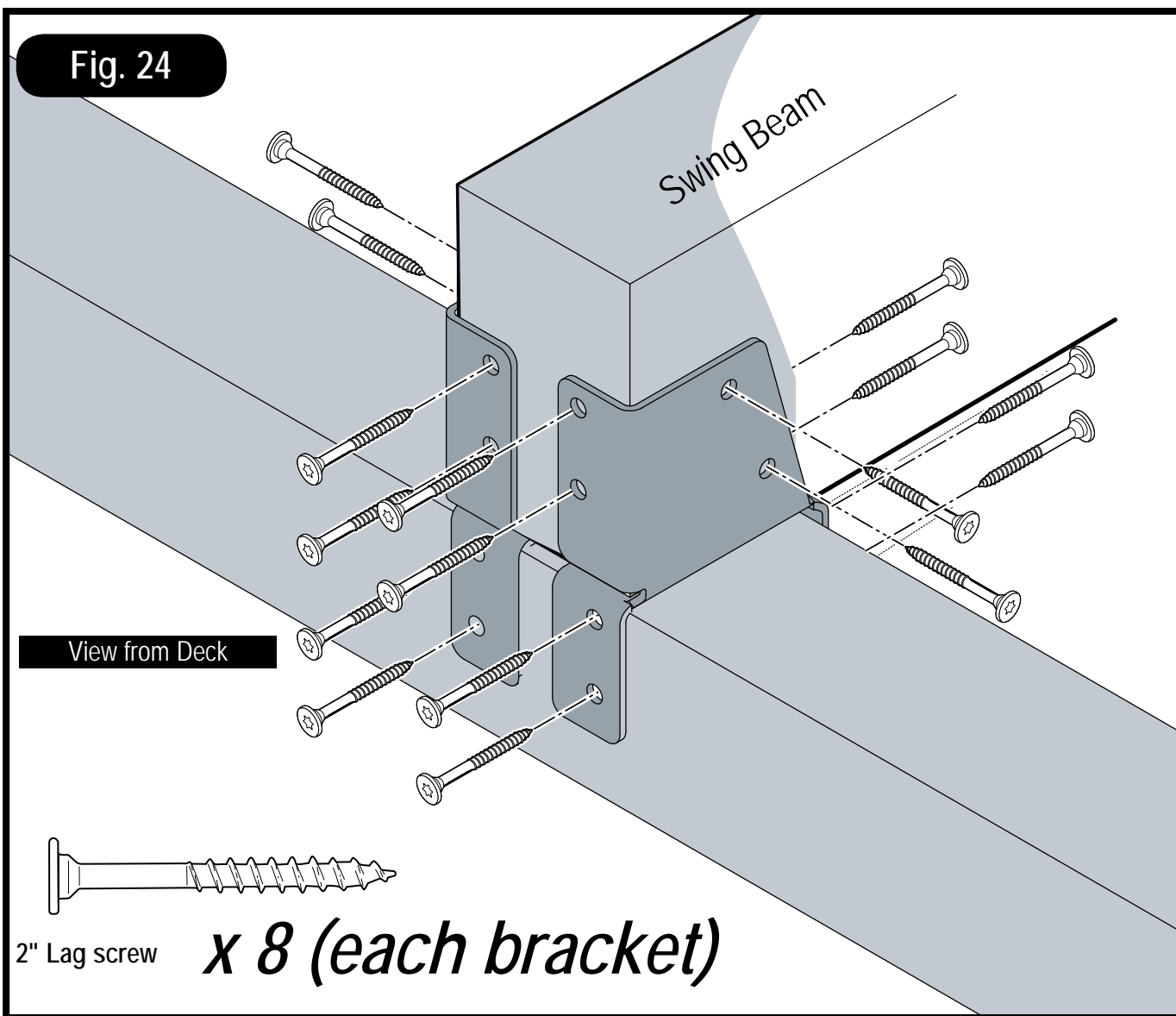
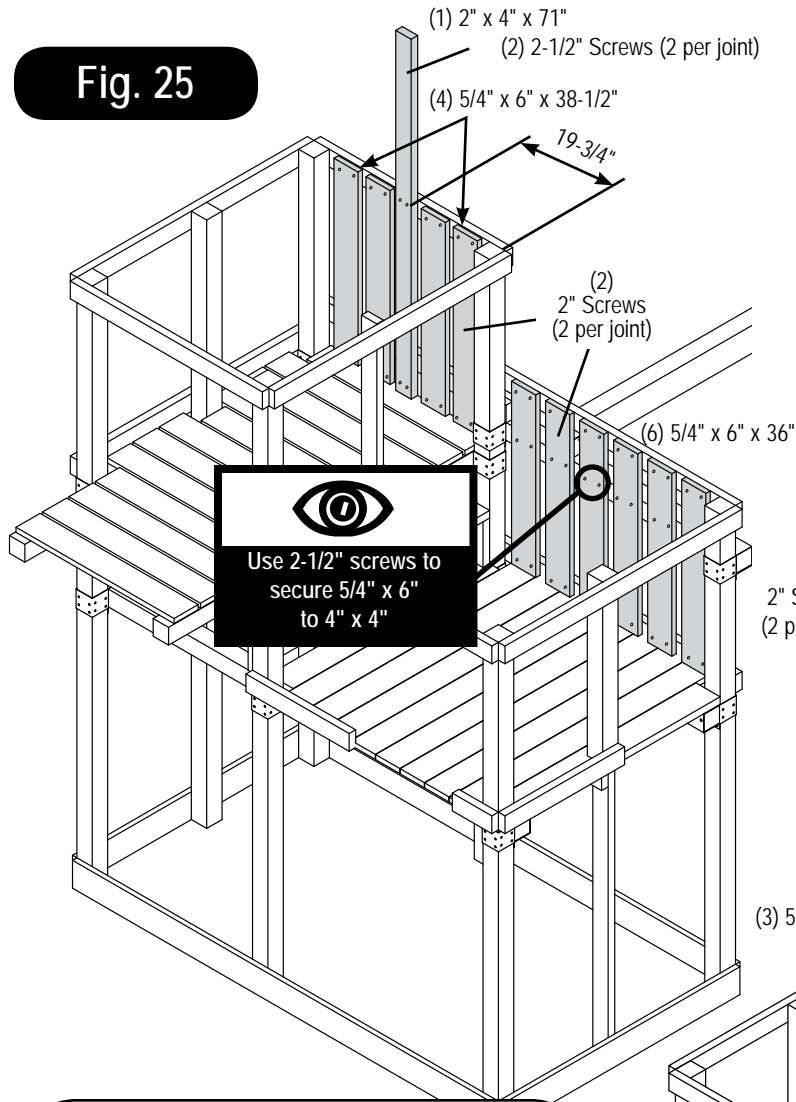

 Use 2-1/2" screws to secure 5/4" x 6" to 4" x 4"

Fig. 25b

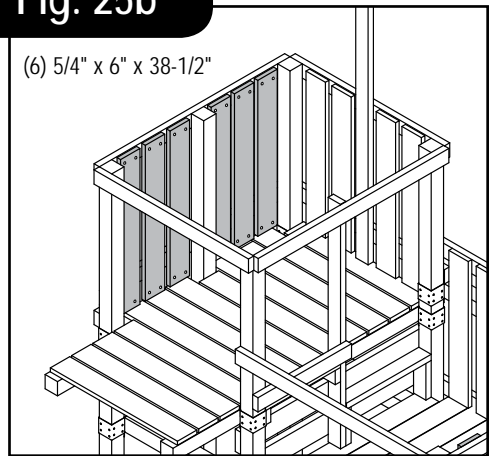
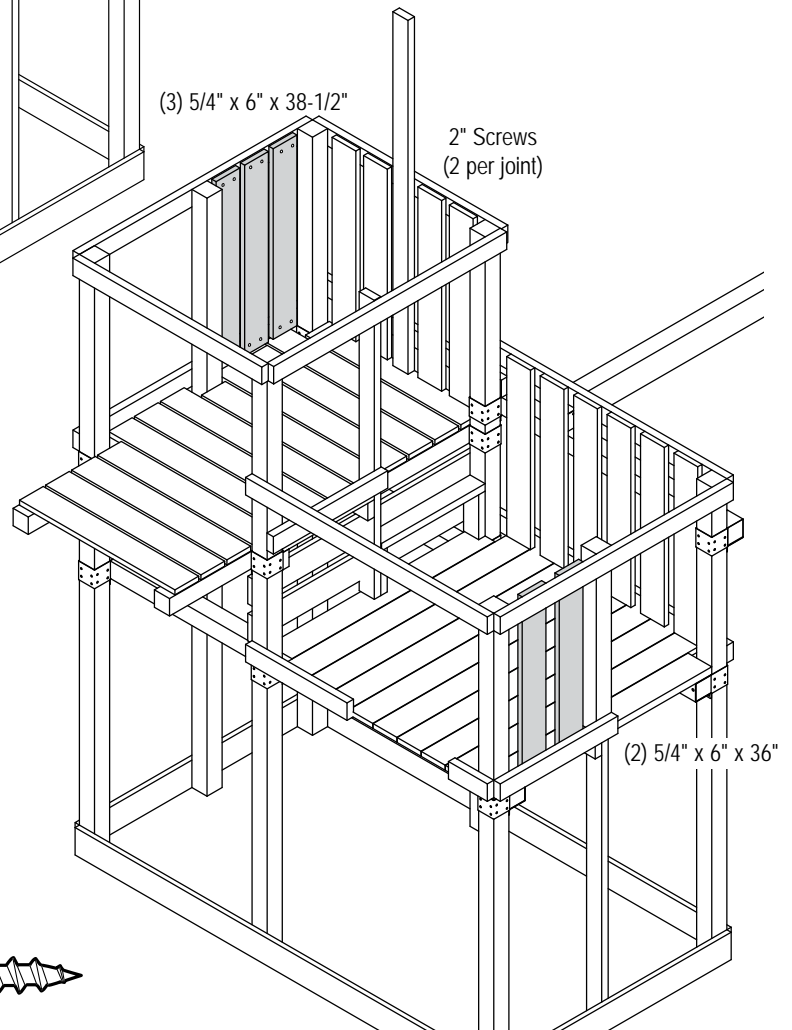

Fig. 25a



V. Barrier Boards

1. Install 5/4" barrier boards evenly spaced in the opening.
2. **OPTIONAL:** If an activity is not planned for this side of the unit, Install three additional 5/4" boards evenly spaced as shown in (Fig. 25b).

2" screw



2-1/2" screw



Fig. 26

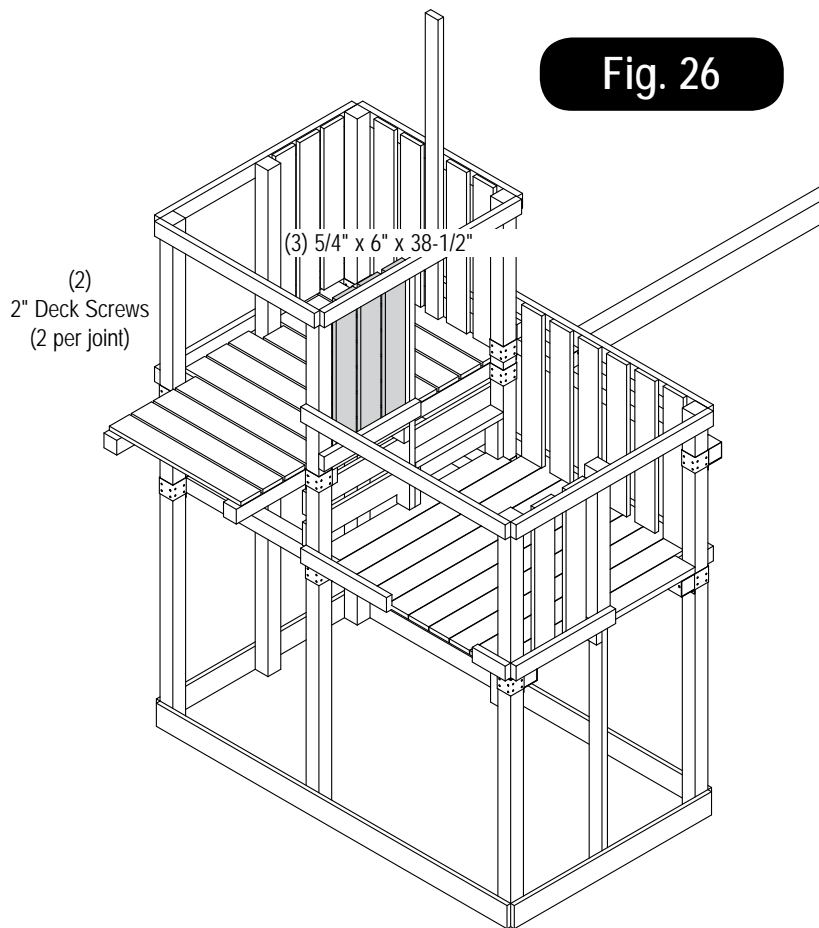

(2)
2" Deck Screws
(2 per joint)

(3) 5/4" x 6" x 38-1/2"

Fig. 26a

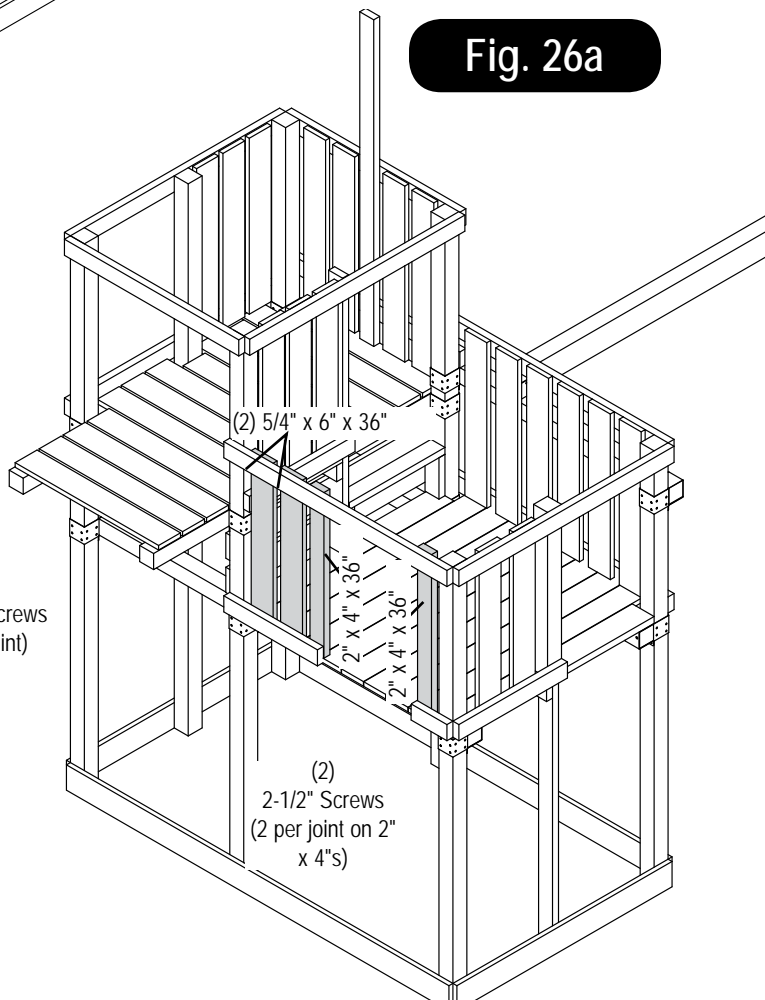

(2)
2" Deck Screws
(2 per joint)

(2) 5/4" x 6" x 36"

2" x 4" x 36"

2" x 4" x 36"

(2)
2-1/2" Screws
(2 per joint on 2"
x 4"s)

V. Barrier Boards cont.

1. Install 5/4" barrier boards evenly spaced in the opening.

2" screw



Fig.27

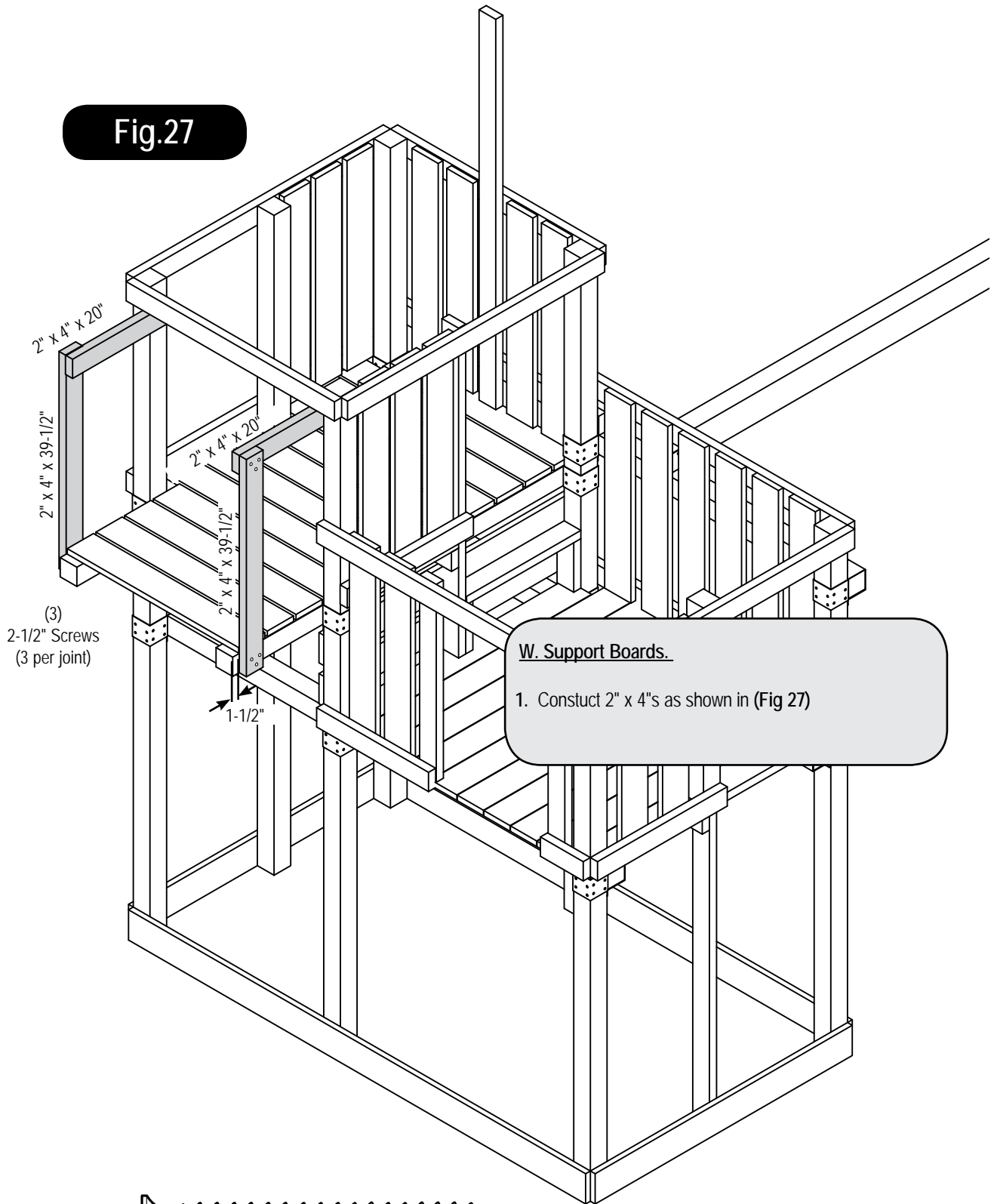

(3)
2-1/2" Screws
(3 per joint)

W. Support Boards.

1. Construct 2" x 4"s as shown in (Fig 27)

2-1/2" screw



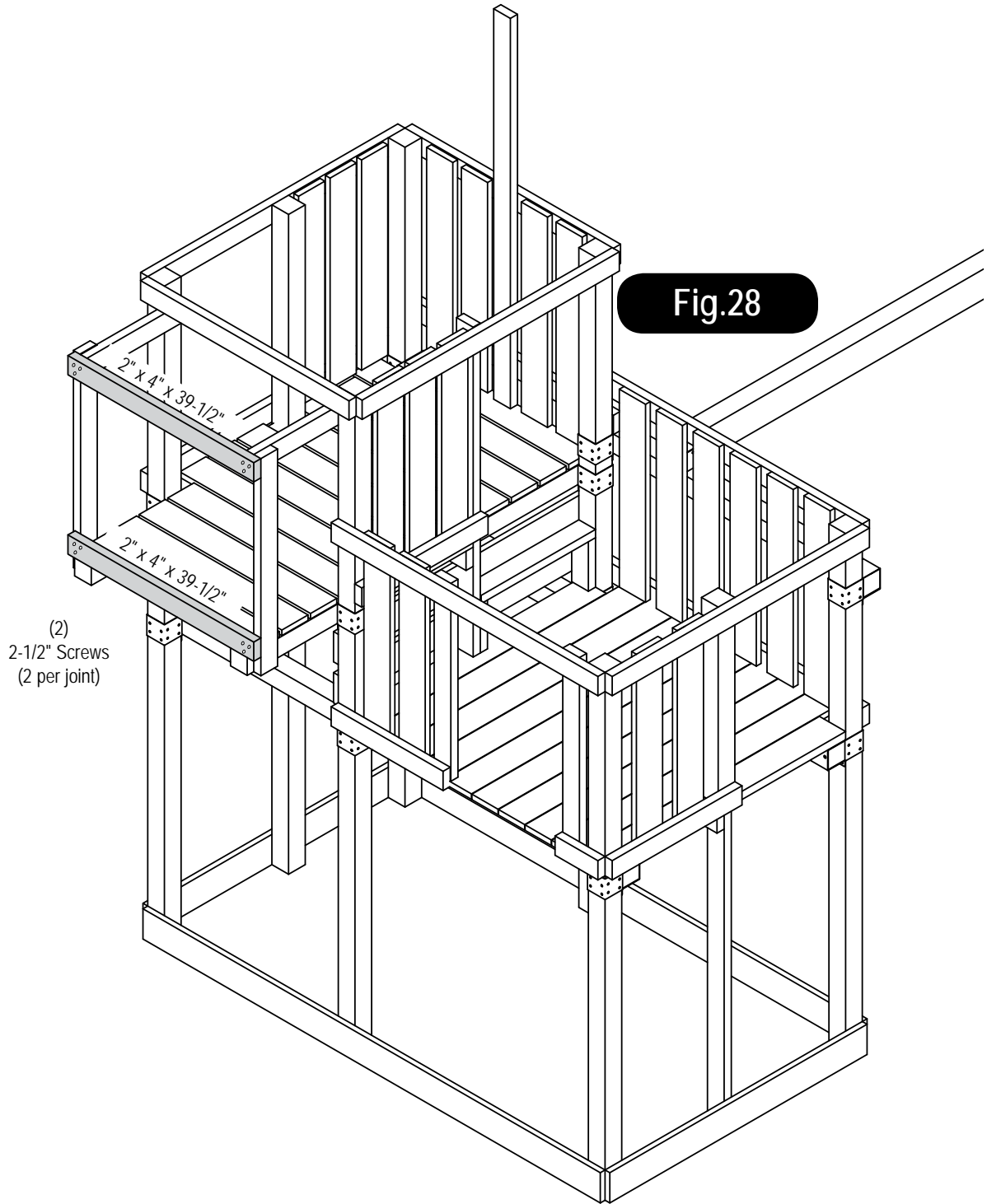

2-1/2" screw



W. Support Boards.

1. Construct 2" x 4"s as shown in (Fig 28)

Fig. 29

(4) 5/4" x 6" x 39-1/2"

(2)
2" Screws
(2 per joint)

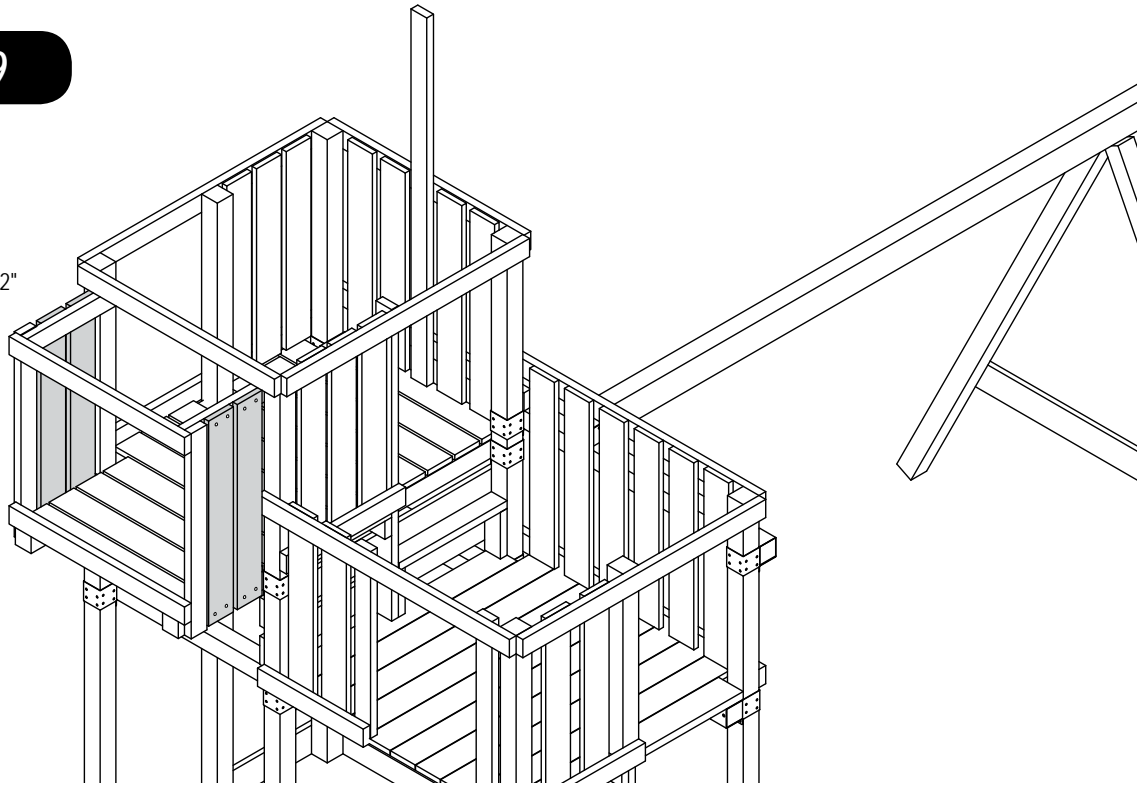
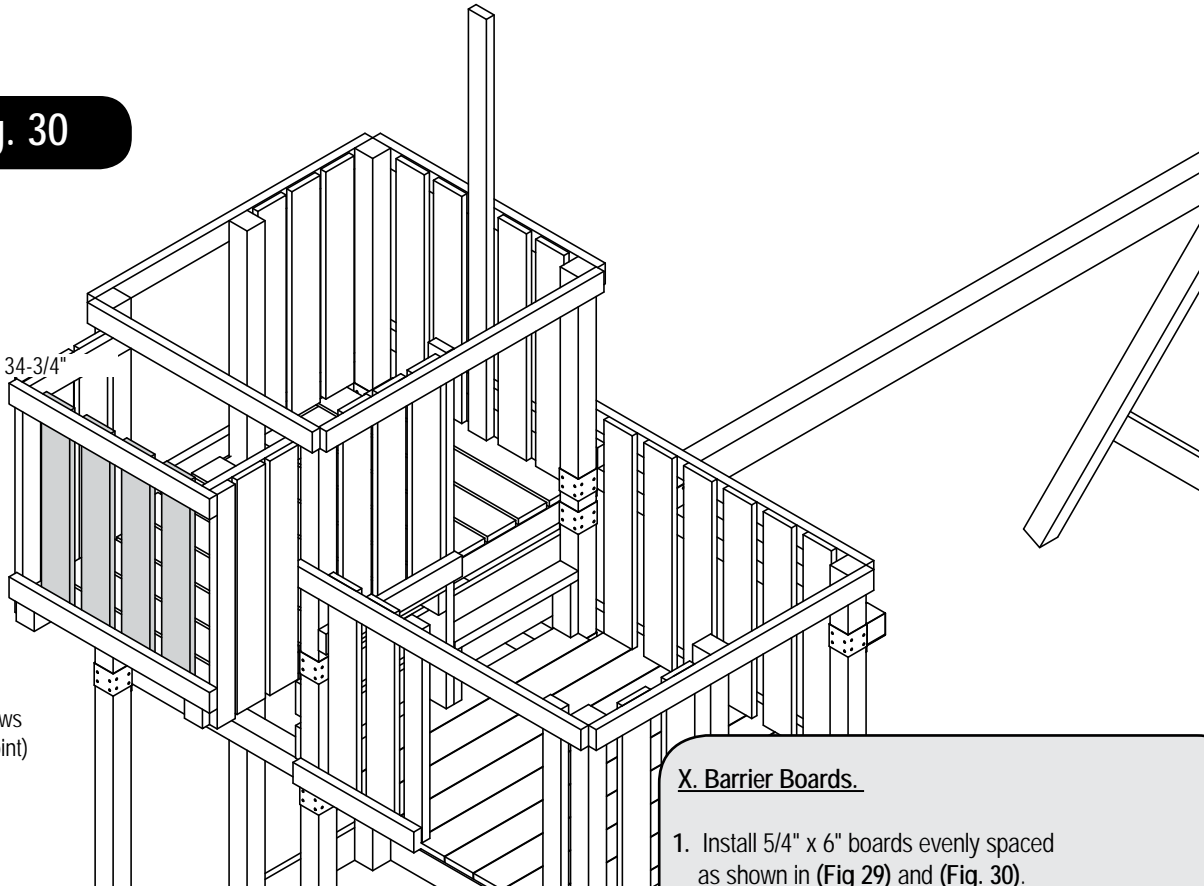

Fig. 30

(4) 5/4" x 6" x 34-3/4"

(2)
2" Screws
(2 per joint)



2" screw



X. Barrier Boards.

1. Install 5/4" x 6" boards evenly spaced as shown in (Fig 29) and (Fig. 30).

SIDE OPENING OPTION 1

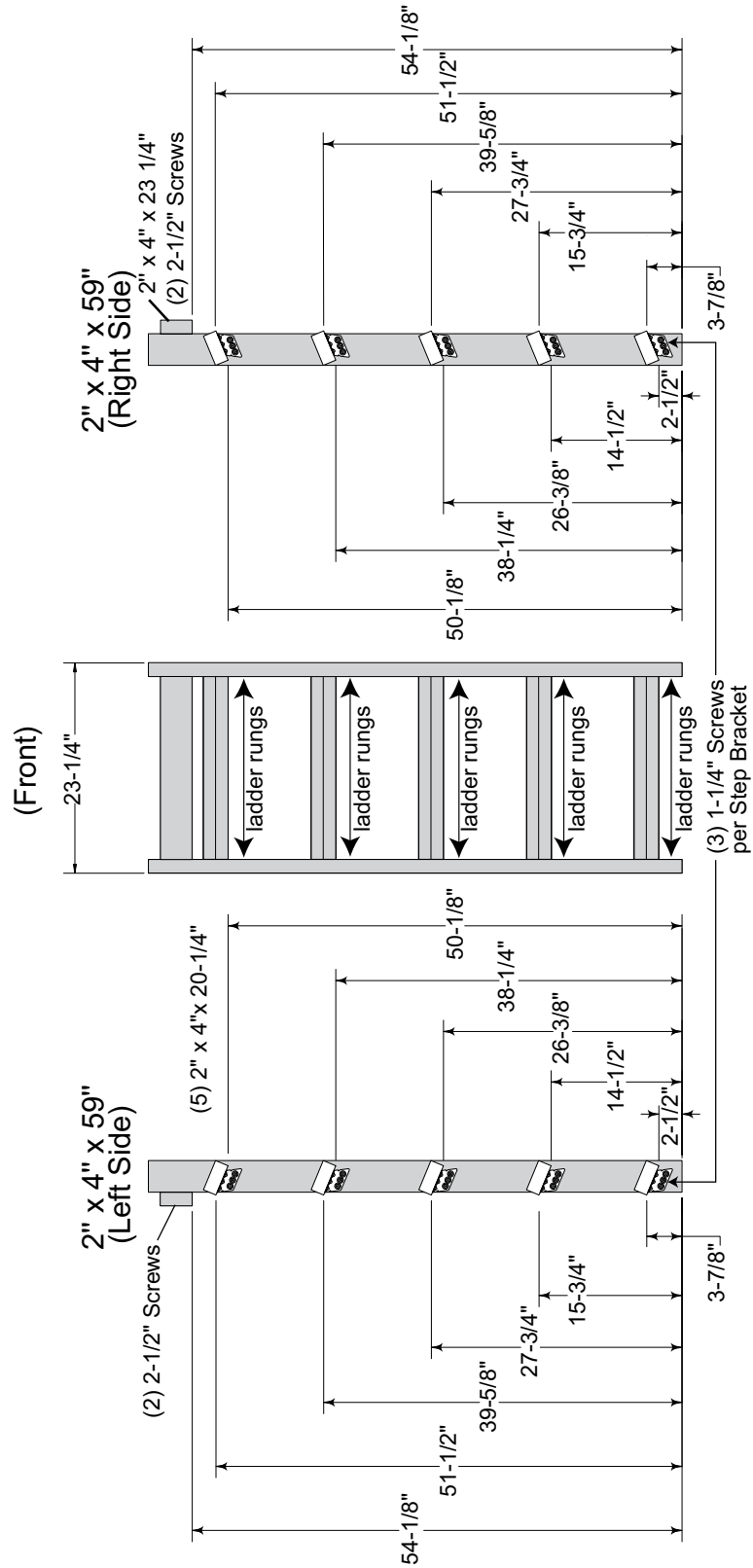

Fig. 31

SIDE OPENING OPTION 1

EXAMPLE OF LADDER RUNG INSTALLATION

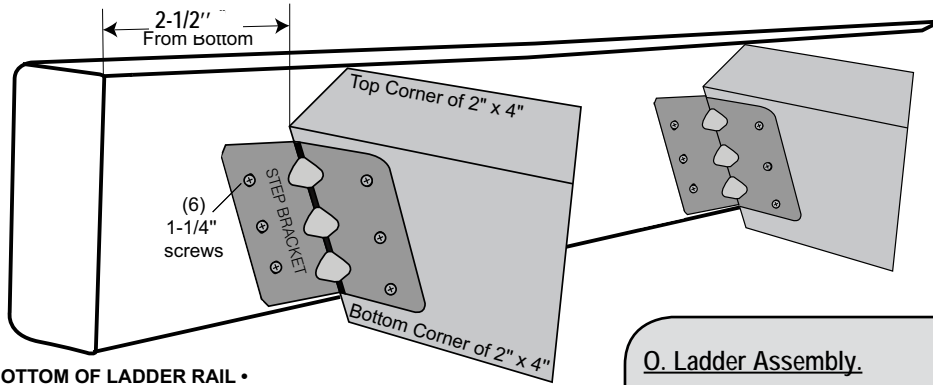

Fig. 32

O. Ladder Assembly.

1. On ladder rails, mark all measurement locations for each side with a pencil. Draw an angle line connecting measurements for each ladder rung alignment. (Fig. 31)
2. Align top of step bracket with line and screw in place. Install a ladder rung at each of the five locations. (Fig. 31) and (Fig. 32) Repeat on other ladder rail.
3. Attach 2" x 4" x 23-1/4" to siderails using (2) 2-1/2" screws per side.
4. Secure ladder to unit. (Fig. 33) and (Fig. 33a) Note: The top step should be 11" below the deck and all steps should be level.
5. Screw (2) 2-1/2" screws into the ends of each ladder rung through the left and right side rails. (Fig. 33a)

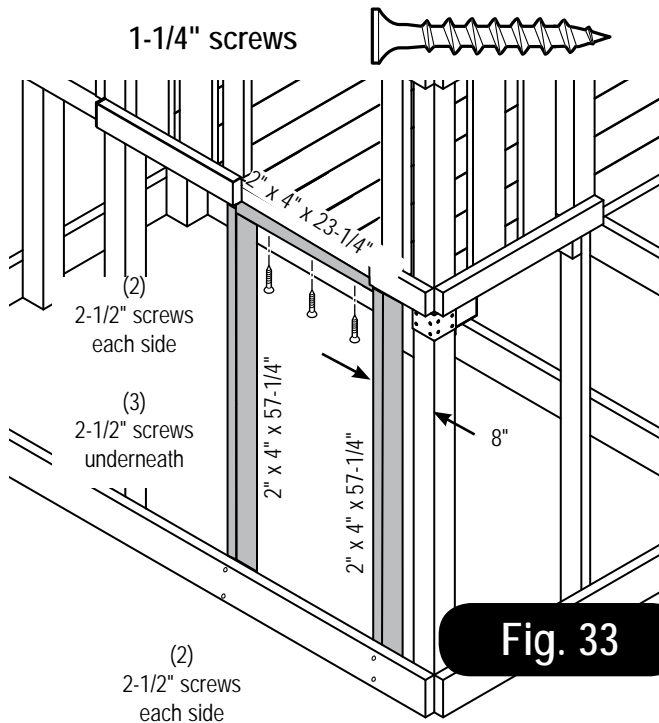

Fig. 33

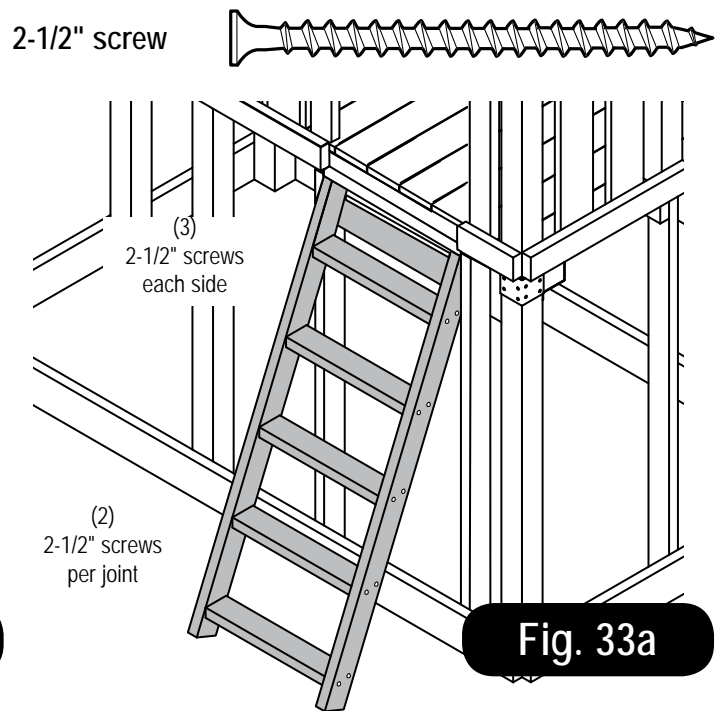
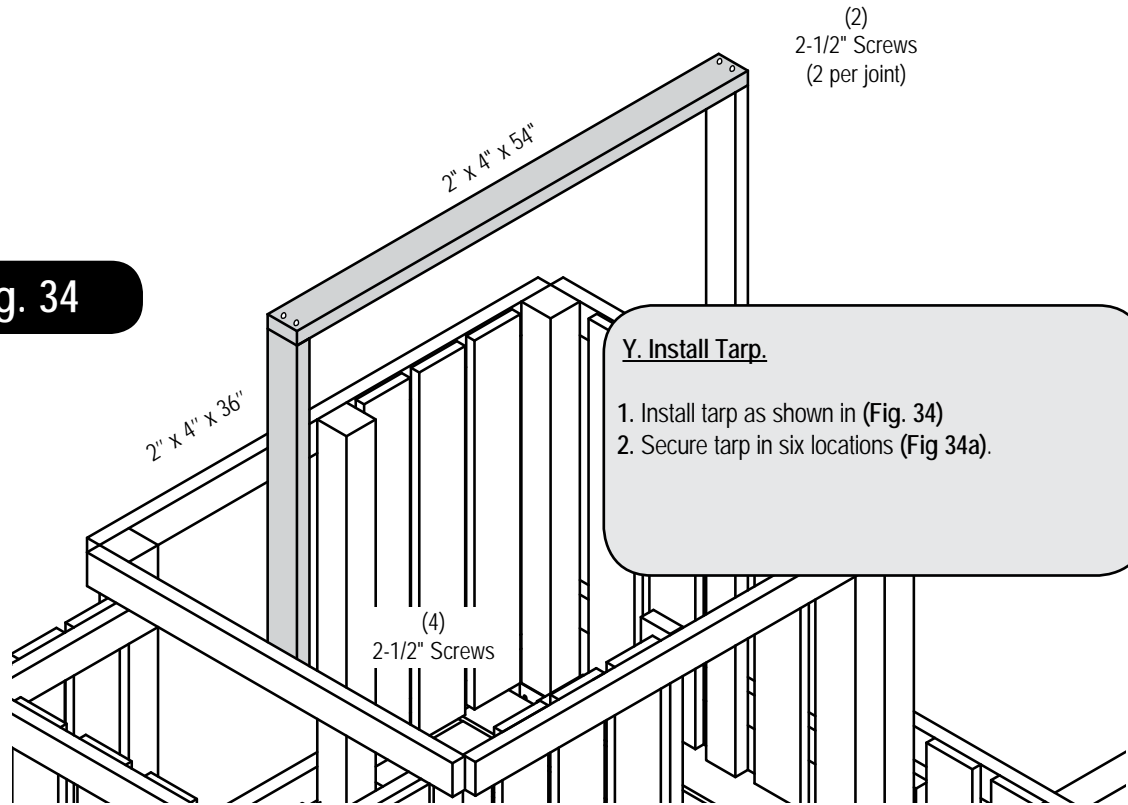

Fig. 33a

Fig. 34



Y. Install Tarp.

1. Install tarp as shown in (Fig. 34)
2. Secure tarp in six locations (Fig 34a).

2-1/2" screw



Fig. 34a

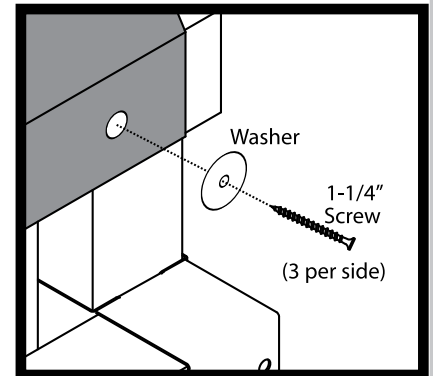

1-1/4" screw

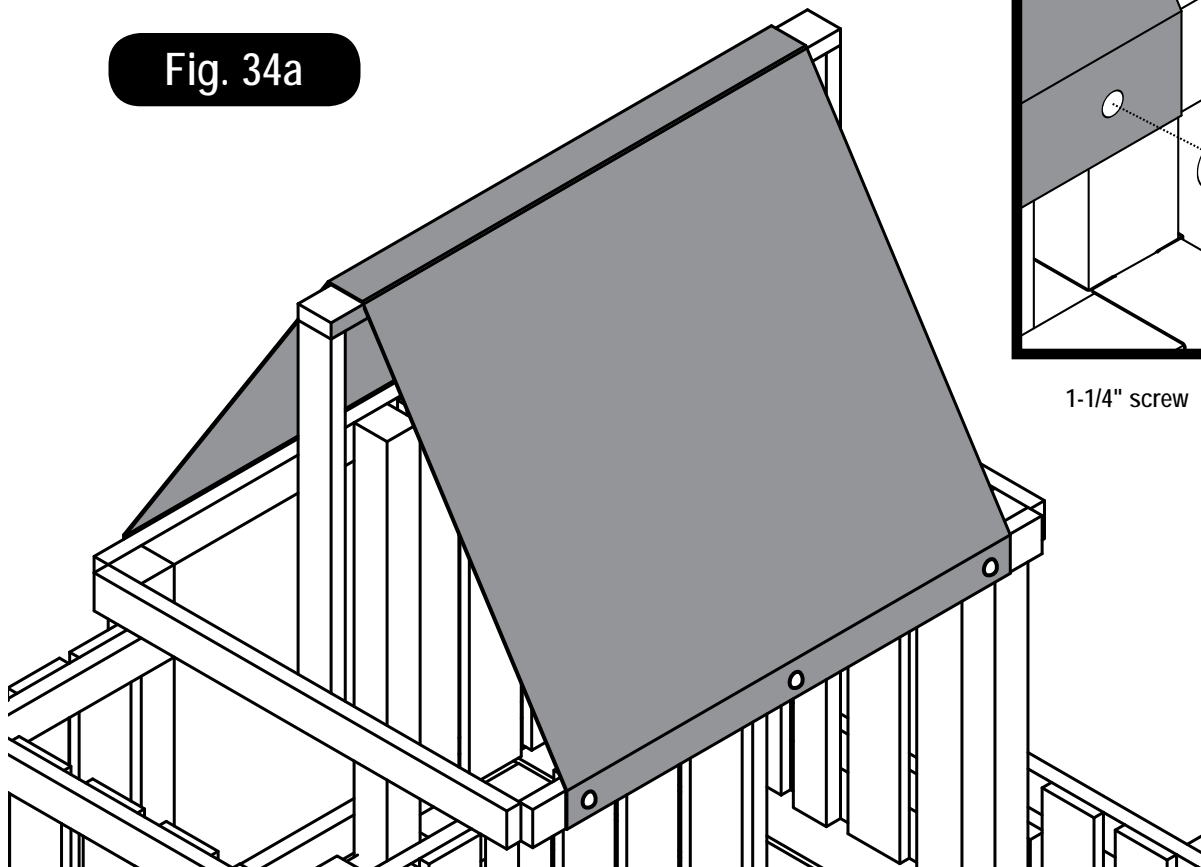
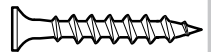
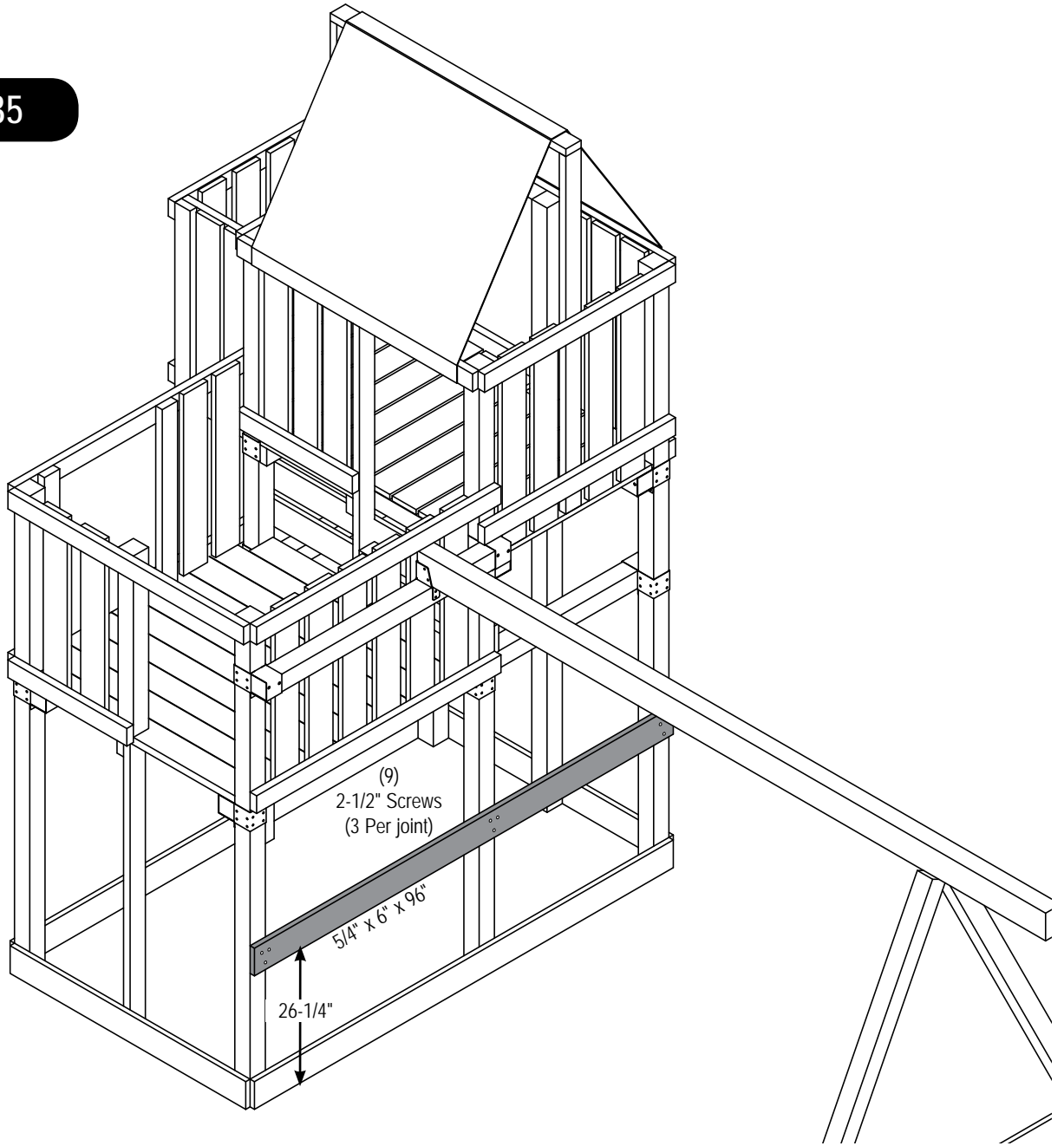

Fig. 35



2-1/2" screw



Z1. Install Protective Barrier Board

1. Secure protective 5/4" barrier board as shown in (Fig 35).

Fig. 36

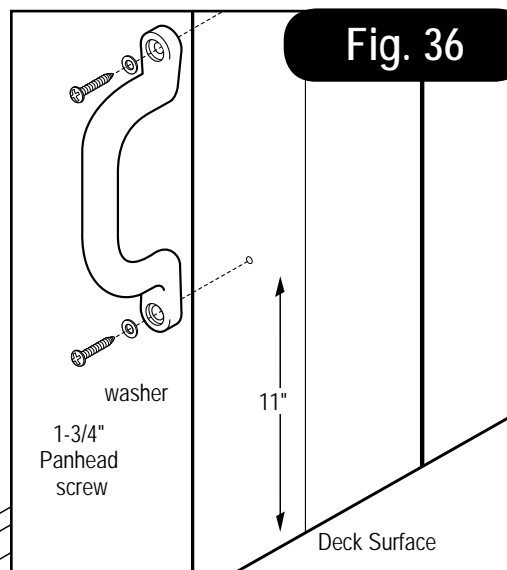
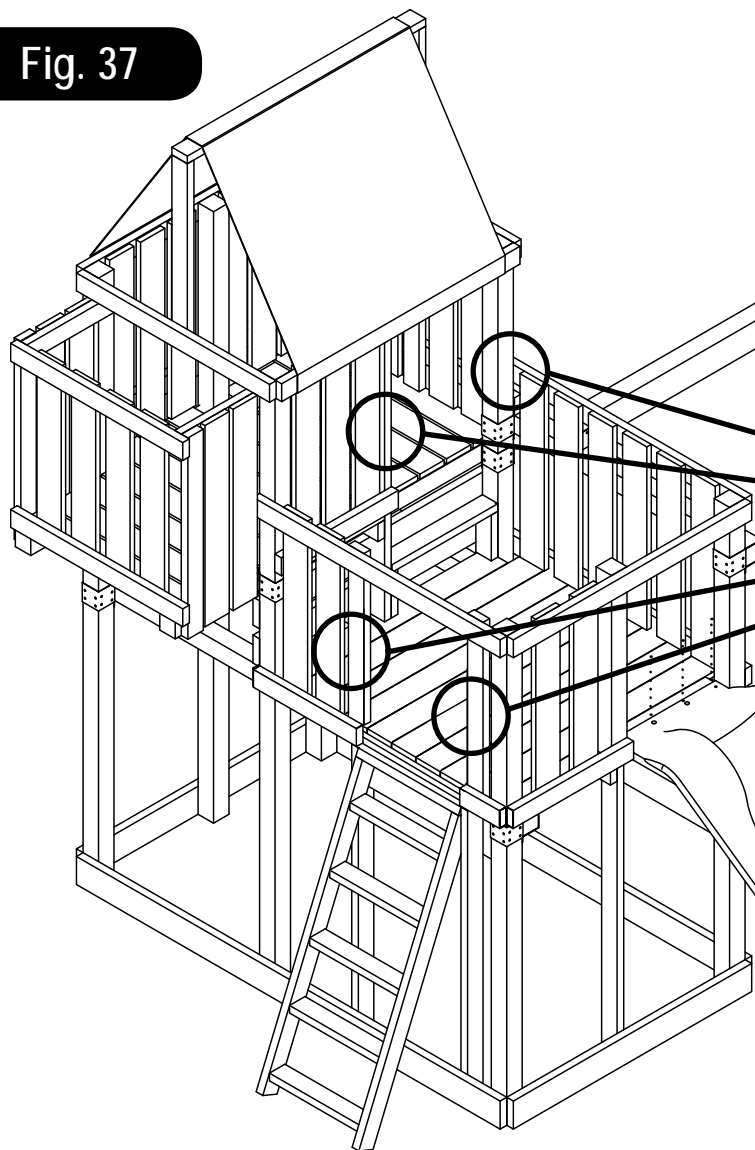
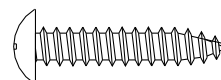

Fig. 37



INSTALL PLAY HANDLES
HERE



1" Truss Screw
Use truss head screws to secure slide to deck.

Slide/Safety Handle Installation.

1. Mount safety handles in the ladder opening approximately 11" above the deck surface (Fig. 36).
2. Install Slide as shown in (Fig. 37)

Important:

Do not use hardware provided with slide. Use Truss head screws included with Kit.

THIS PRODUCT IS
INTENDED FOR USE
BY CHILDREN FROM
AGES 2-10 YEARS
For Home / Residential
Use ONLY
Swing-A-Slide
1212 Barbary Drive
Janesville, WI 53545
1-800-888-1232
www

Secure your product ID tag onto easy to read location of any 4" x 4" using (2) 1/2" screws

Anchor-It (Sold Separately)

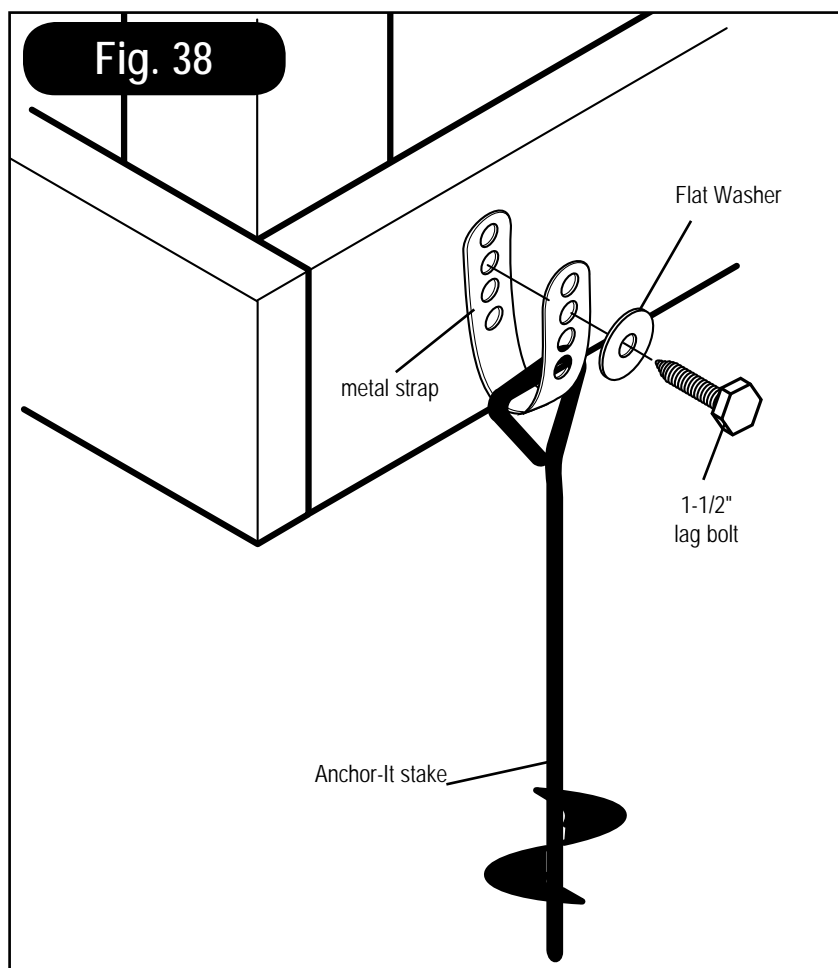
**S. Anchor-It Installation (optional).****Instructions for Anchoring Swing-N-Slide Activity Centers**

1. Determine the final location of your activity center.
2. Place the Anchor-It stakes adjacent to the base and near the corners of your activity center (at the bottom of the legs on swing sets) and twist the auger-style stakes into the ground until only the loop is exposed.
3. Place the metal strap through the loop of the Anchor-It stake and secure it to the unit with a lag screw and washer as illustrated to the right. Note: Attach the strap to the unit with as little play as possible using whatever holes in the strap that work best.

Fig. 39

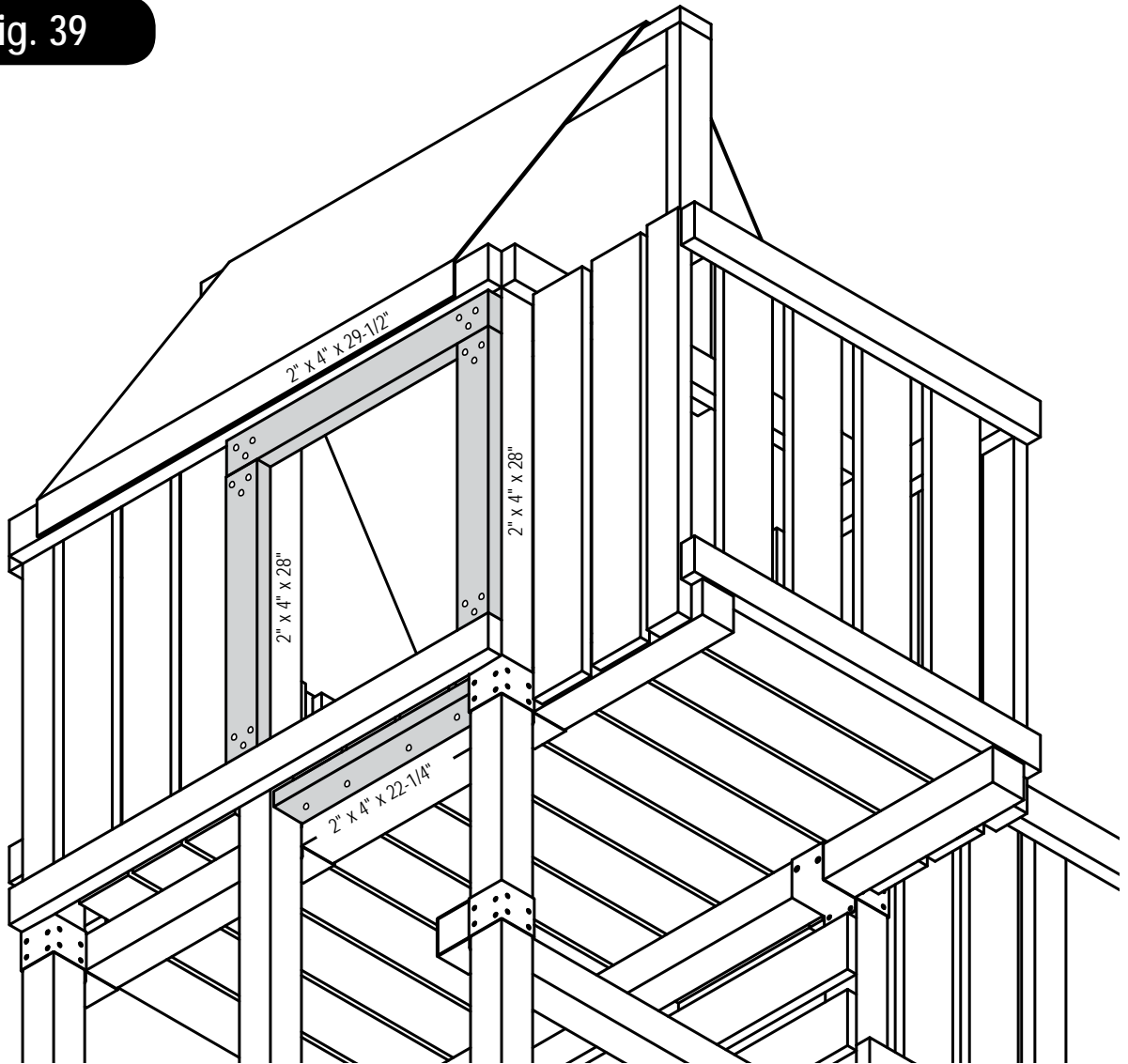

2-1/2" screw

**A2. Unit Modification cont.**

(1) Install 2" x 4" frame and support as shown in (Fig. 39).

PROJECT 515

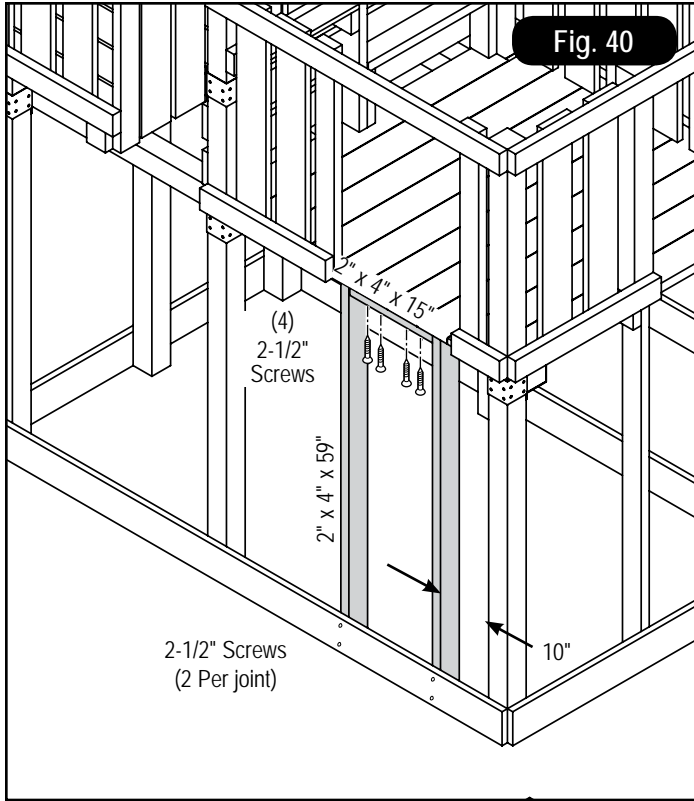

2-1/2" screw

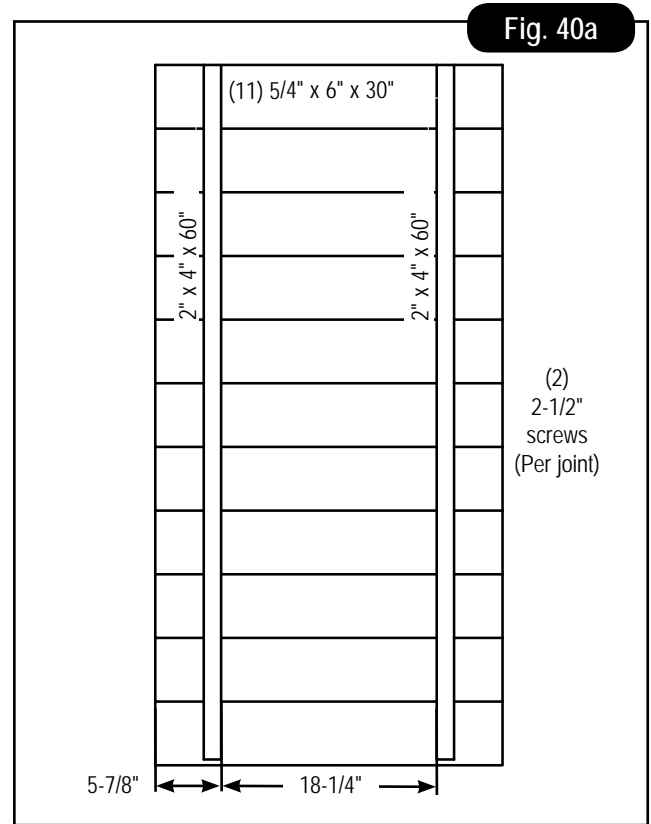
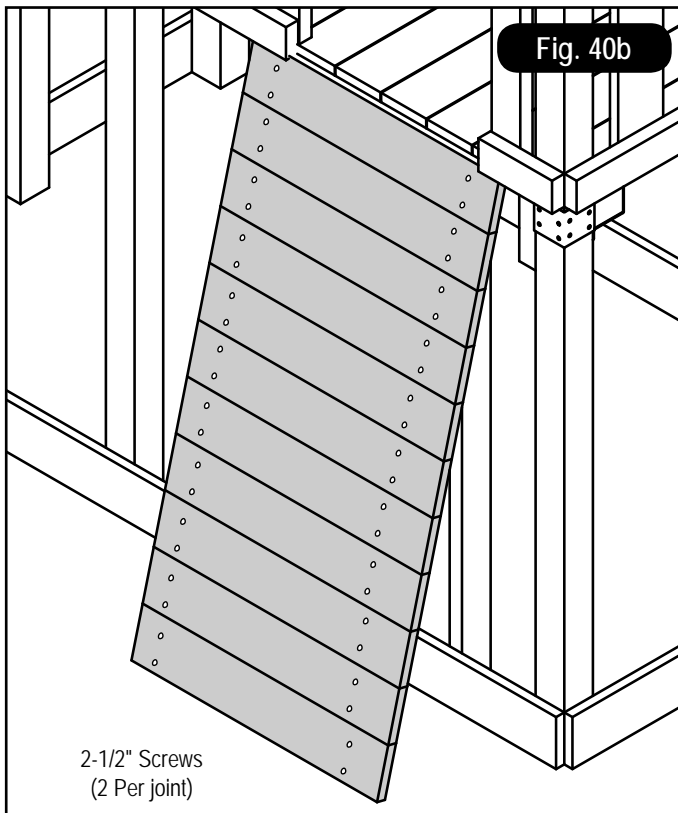

NOTE:
5' Climbing Rock Wall will require
Min. 12 Climbing Rocks
(3) Bags of NE 4543S Climbing Rocks.

Climbing Wall Lumber Cut List.

- (1) 2x4x96 ----- (1) 2x4x59 (1) 2x4x15
- (1) 2x4x96 ----- (1) 2x4x59
- (1) 2x4x120 ---- (2) 2x4x60
- (3) 5/4x6x120 - (4) 5/4x6x30

1. Assemble and install Climbing Wall Frame as shown in (Fig. 40), (Fig. 40a).
2. Attach (11) 5/4" x6" boards to (2) 2" x 4" boards and install on unit as shown in (Fig. 40b).
3. Secure Rock Wall to unit using (3) 2-1/2" screws per side.

Note: Make sure the 2" x 4" supports do not interfere with the mounting of the climbing rocks.

BACK OPENING OPTION 2

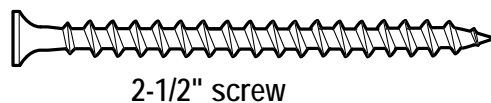
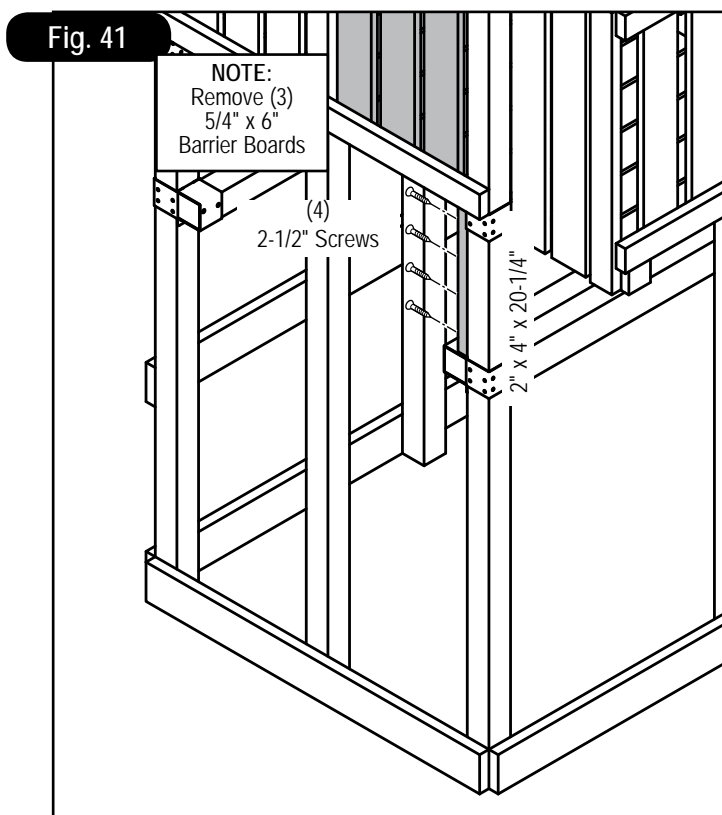
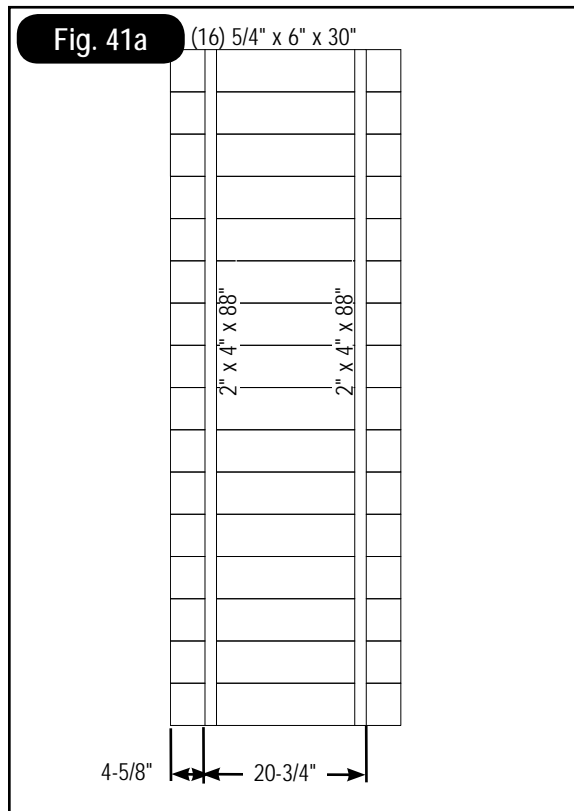

2-1/2" screw

NOTE:
7' Climbing Rock Wall will require
16 Climbing Rocks
(4) Bags of NE 4543S Climbing Rocks.

Climbing Wall Lumber Cut List.

- (1) 2x4x96 ----- (1) 2x4x88
- (1) 2x4x120 ----- (1) 2x4x88 (1) 2x4x20-1/4
- (4) 5/4x6x120 --- (4) 5/4x6x30

1. Assemble and install Climbing Wall Frame as shown in (Fig. 41), (Fig. 41a).
2. Attach (16) 5/4" x 6" boards to (2) 2" x 4" boards and install on unit as shown in (Fig. 41b).
3. Secure Rock Wall to unit using (3) 2-1/2" screws per side.

Note: Make sure the 2" x 4" supports do not interfere with the mounting of the climbing rocks.

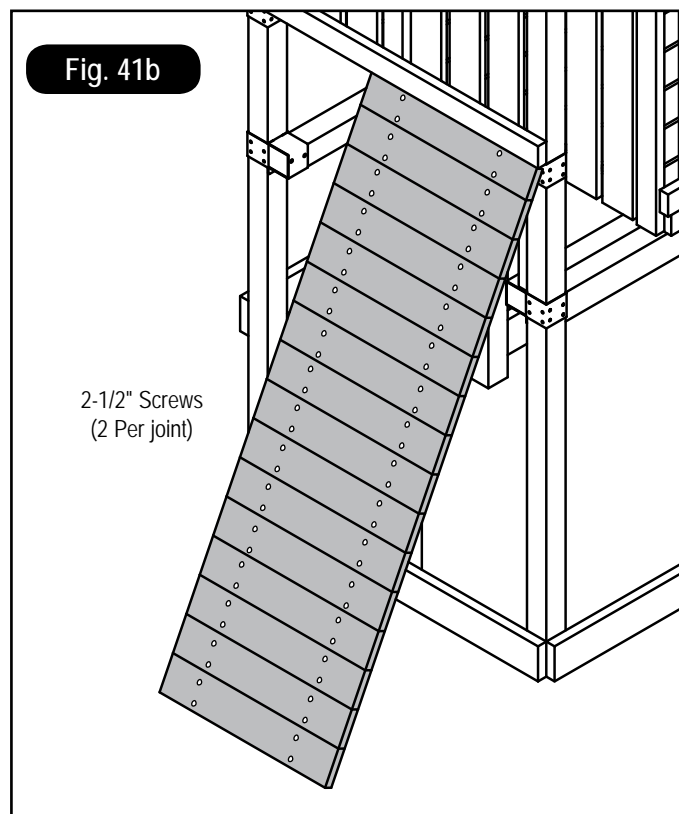

Climbing Rock

Fig. 42

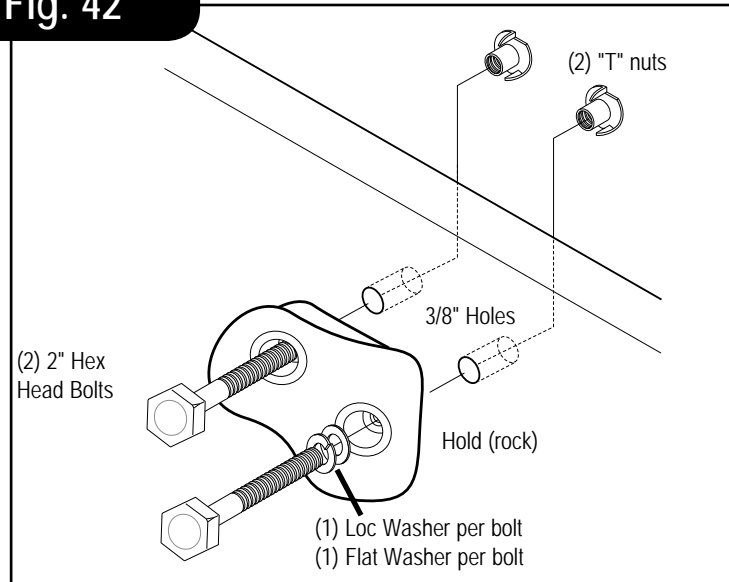

Climbing Rock Installation

1. Mark locations of Climbing Rocks on the Climbing Wall in a pattern that will easily allow your child to climb to the deck. Make sure the bolt hole locations are clear of wall supports before drilling.
2. Drill holes through the wall at the desired locations using a 3/8" drill bit. Install Climbing Rocks as shown in (Fig. 42).
3. Make sure the Climbing Wall and Climbing Rock connections are secure before allowing any children to play on the Climbing Wall.

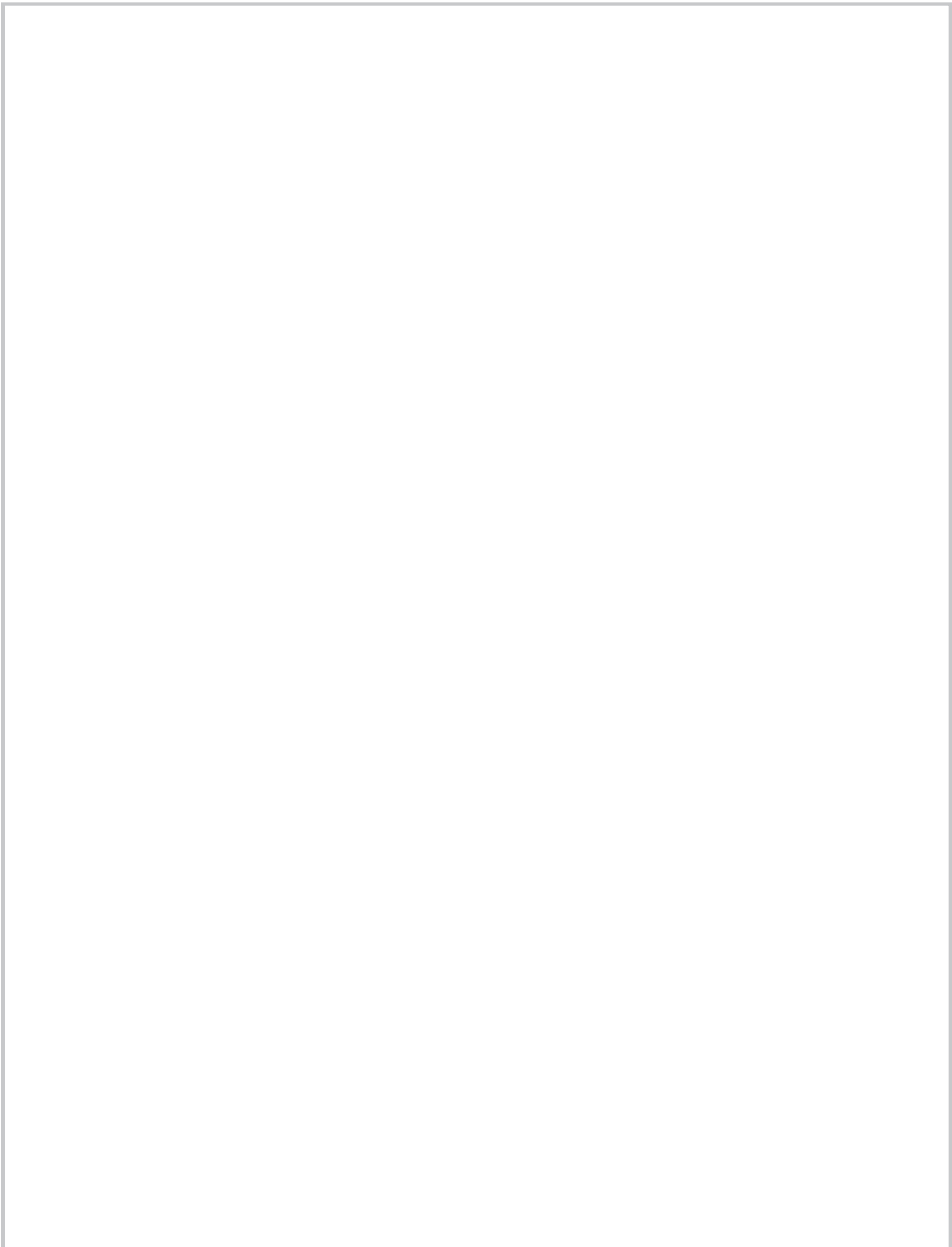



WE PUT Kids FIRST!

Questions???
Call our Customer Service Department
at 1-800-888-1232

Swing-N-Slide®

WE PUT *Kids* FIRST!

NE 5010

INSTRUCCIONES DE ENSAMBLAJE INSTRUCTIONS D'ASSEMBLAGE

Kodiak™

PROYECTO 515/PROJET 515

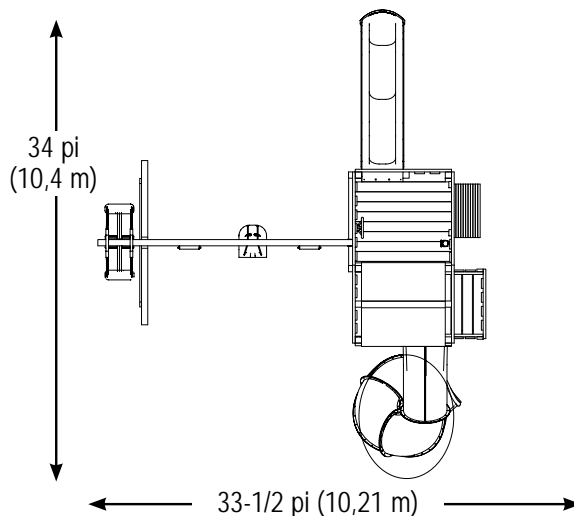
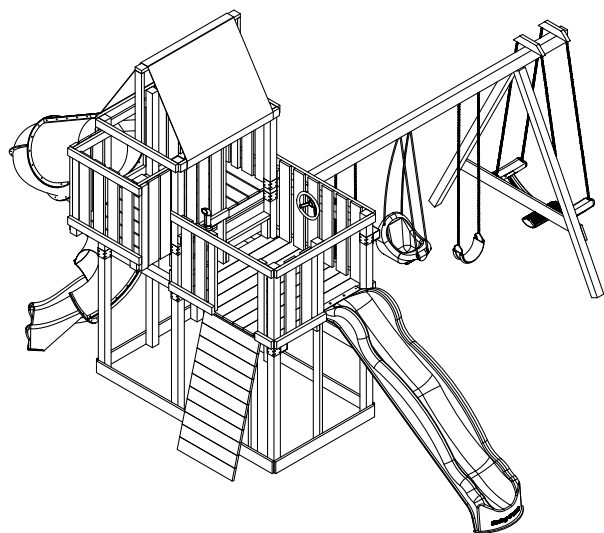

Cant. de niños: hasta 10
Zona mín. de uso: 34 x 33-1/2 pi (10,4 x 10,21 m)
Dimensiones del juego: 22 pi (6,71 m) W x 21-1/2 pi (6,55 m) L x 14 pi (4,26 m) H
Tiempo estimado de construcción: 5-10 h
Nombre d'enfants : Jusqu'à 10
Zone d'utilisation min. : 34 x 33-1/2 pi (10,4 x 10,21 m)
Dim. de l'ensemble : 22 pi (6,71 m) W x 21-1/2 pi (6,55 m) L x 14 pi (4,26 m) H
Temps de construction estimé : 5 à 10 heures

¡IMPORTANTE!

¡LEA ANTES DE COMENZAR EL ENSAMBLAJE!

Asegúrese de que todas las piezas de madera, los herrajes y los accesorios estén incluidos. Si falta algo, **NO DEVUELVA EL KIT** a la tienda donde lo compró. Llame a nuestro Departamento de Servicio al Cliente, al número que aparece abajo.

IMPORTANT!

VEUILLEZ LIRE AVANT DE COMMENCER L'ASSEMBLAGE!

Veillez vous assurer que toutes les pièces de bois, toute la quincaillerie et tous les accessoires sont présents. S'il manque quoi que ce soit, **NE RETOURNEZ PAS** l'article au magasin où vous l'avez acheté. Veuillez communiquer avec notre service à la clientèle au numéro ci-dessous.

Para registrar su producto, visite:

<http://www.swing-n-slide.com>

Se incluyen otros beneficios, como información sobre las garantías del producto, actualizaciones del plan de ensamblaje, unirse a nuestra lista de correo para nuevos productos y promociones, recibir nuestro boletín de noticias y proporcionar comentarios sobre los productos.

Pour enregistrer votre produit, visitez :

<http://www.swing-n-slide.com>

Vous y trouverez également de l'information sur les garanties de produit, des plans d'assemblage actualisés, la possibilité de vous abonner à notre liste d'envoi pour nouveaux produits et promotions, et pour la réception de notre bulletin d'information, et de nous envoyer des commentaires sur les produits.

Swing-N-Slide • 1212 Barberry Drive • Janesville, Wisconsin 53545

Visite nuestro sitio web en www.swing-n-slide.com o llámenos al

Visitez notre site Web au www.swing-n-slide.com ou appelez-nous au

1-800-888-1232

L'observation des déclarations et des avertissements suivants réduit les risques de blessures graves ou mortelles

Installation sécuritaire - Avez-vous :

- Noté que cet accessoire convient uniquement aux unités de jeu Swing-N-Slide approuvées? (ne modifiez pas sa composition et n'ajoutez ni ne retirez de composantes);
- Vérifié que toute la quincaillerie est solidement fixée en place? (les capuchons protecteurs de boulons fournis doivent également être solidement fixés);
- Utilisé une scie à métaux pour couper les extrémités des boulons ou autres fixations qui dépassent, limé tous les bords tranchants avec une lime métallique et recouvert l'extrémité des attaches avec de la peinture sans plomb?
- Placé l'équipement sur une surface plane et de niveau à une distance d'au moins 6 pieds (1,8 m) de toute structure ou de tout objet, comme une clôture, un garage, une maison, des branches d'arbre surplombantes, une corde à linge ou des fils électriques?
- Vérifié que l'équipement de jeu n'est pas installé sur un sol en béton, en asphalte, en terre compactée ni sur toute autre surface dure? (une chute sur une surface dure peut entraîner de sérieuses blessures à l'utilisateur de cet équipement);
- Vérifié que les cordes d'escalade suspendues, les chaînes ou câbles sont solidement ancrés aux deux bouts et ne peuvent pas s'enrouler sur eux-mêmes?
- Consulté les directives d'assemblage du modèle afin de connaître les zones d'utilisation minimales?
- Utilisé un scellant hydrofuge pour protéger le bois et prévenir l'apparition de fissures et de déformation sur votre ensemble de jeu?
- Respecté toutes les exigences d'ancrage et de recouvrement amortissant pertinentes qui figurent au verso de cette feuille?
- Interdit aux enfants d'utiliser l'équipement tant que l'assemblage n'est pas complètement terminé?
- Veillé à ajuster toutes les balançoires, afin qu'il y ait une distance minimum de 8 po (200 mm) entre la balançoire et la surface du sol?

Précautions d'utilisation – Vous devez :

- Assurer qu'un adulte est présent pour surveiller les enfants de tous âges.
- Aviser les enfants de respecter les consignes qui suivent avant de leur permettre d'utiliser l'équipement.
 - Ne pas marcher près ni en face des éléments mobiles, ni derrière ceux-ci.
 - Ne pas tordre la balançoire ou toute autre chaîne et corde accessoires et ne pas les entortiller sur la barre de soutien supérieure, car cela réduirait la résistance de la chaîne ou de la corde.
 - Ne pas balancer les sièges de balançoire ou d'autres accessoires lorsqu'ils sont vides.
 - Ne pas glisser le long des chaînes de la balançoire.
 - Vous assurer d'être assis bien au centre du siège de la balançoire et des autres accessoires avec votre poids entier sur le siège.
 - Ne pas attacher d'objets sur l'équipement de jeu qui ne sont pas spécifiquement conçus pour cet équipement tels que, mais sans s'y limiter, cordes à sauter, cordes à linge, laisses d'animaux, câbles et chaînes. Ils pourraient présenter des risques de strangulation.
 - Ne pas grimper ou marcher sur le dessus des poutres, des rampes ou du toit de la balançoire.
 - Veiller à ne pas utiliser l'équipement à des fins autres que celles prévues.
 - Ne pas descendre de l'équipement lorsqu'il est en mouvement.
 - Ne pas grimper sur l'équipement lorsqu'il est mouillé.
 - Veiller à descendre les pieds devant.
- Vous assurer qu'un seul enfant à la fois, par siège, doit être permis sur cet équipement.
- Déterminé que les enfants doivent être habillés convenablement pour jouer. Évitez les vestes à capuchon, casques de bicyclette ou d'autres sports, les vêtements avec des cordons et les vêtements amples qui pourraient s'emmêler ou s'accrocher sur l'équipement.
- Déterminé que les cordes d'escalade suspendues, les chaînes ou câbles sont solidement ancrés aux deux bouts et ne peuvent pas s'enrouler sur eux-mêmes.
- Vous assurer que la glissoire est installée de façon à ne pas être exposée à un ensoleillement direct.

Entretien de sécurité – Suivez ces consignes d'entretien préventif aux intervalles de temps requis :

- Pour empêcher la détérioration des matériaux, retirez les sièges de balançoire en plastique et les autres accessoires en plastique lorsque les températures extérieures descendent jusqu'à ou en dessous de 0 °C (32 °F) et rentrez-les à l'intérieur. Réinstallez ces éléments en plastique au début de chaque saison de jeux à l'extérieur.
- Au début de chaque saison de jeux à l'extérieur, inspectez les pièces métalliques à la recherche de rouille. Si vous trouvez des parties rouillées, poncez-les et repeignez-les avec une peinture sans plomb conforme aux exigences de la norme 16 CFR 1303 ou SOR/2005-109.
- Au début de chaque saison de jeux à l'extérieur et une fois par mois pendant chaque saison, inspectez les pièces mobiles à la recherche d'usure, de rouille ou toute autre détérioration. Remplacez-les selon les besoins. Si une de ces conditions existe, appelez le 1 800 888-1232 pour commander les accessoires de rechange.
- Au début de chaque saison de jeux à l'extérieur et une fois par mois pendant chaque saison, lubrifiez les pièces métalliques mobiles.
- Au début de chaque saison de jeux à l'extérieur et deux fois par mois pendant chaque saison, inspectez toutes les protections couvrant les boulons, tuyaux, rebords et coins. Remplacez-les si elles sont desserrées, fissurées ou manquantes.
- Au début de chaque saison de jeux à l'extérieur et deux fois par mois pendant chaque saison, ratissez et vérifiez la profondeur du matériau particulière de revêtement de protection pour en prévenir le compactage et maintenir une profondeur appropriée. Remplacez si nécessaire.
- Au début de chaque saison de jeux à l'extérieur et deux fois par mois pendant chaque saison, resserrez toutes les pièces de quincaillerie.
- Au début de chaque saison de jeux à l'extérieur et deux fois par mois pendant chaque saison, inspectez tous les éléments en bois à la recherche de détérioration et d'échardes. Poncez les échardes pour les éliminer et remplacez les éléments en bois détériorés.

Instructions pour la mise au rebut

Lorsque l'équipement est mis hors service, il doit être démonté et conditionné de sorte qu'aucun danger justifié ne sera présent lors de la mise au rebut de l'ensemble.

Ce produit est destiné à un usage résidentiel et familial seulement et n'est pas conçu pour une utilisation dans un endroit public. L'installation de ce centre de jeu dans un endroit public constitue une mauvaise utilisation de ce produit.

IMPORTANT!

INSTRUCTIONS SUPPLÉMENTAIRES POUR UNE INSTALLATION SÉCURITAIRE

Les normes établies par l'organisme américain ASTM spécifient que toutes les unités de jeu doivent être ancrées solidement au sol et que si l'unité comprend une corde d'escalade, l'extrémité de celle-ci doit également être ancrée au sol. Si les conditions de sol permettent aux piquets d'ancrage d'être arrachés facilement, ceux-ci devront être encastrés dans du béton.

- Pour ancrer l'unité au sol, respectez les instructions incluses dans le présent plan concernant l'utilisation des ancrages « Anchor-It » à votre unité, ou utilisez des piquets en bois traité sous pression de 2 x 4 x 18 po (45 x 95 x 457 mm). Enfoncez les piquets dans le sol à au moins 12 po (305 mm) à chacun des coins intérieurs des poteaux (incluant les pattes des cadres en « A » et les poteaux des ensembles d'escalade). Fixer au moyen de quatre (4) clous galvanisés 16D de 3,5 po (89 mm) par piquet dans chaque montant de tour et/ou cadre en A.
- Si l'unité comporte une corde d'escalade, ancrez solidement cette corde aux deux bouts.
- Une fois le centre de jeu complètement assemblé et avant de permettre aux enfants d'y jouer, un matériau de surfacage pouvant absorber les chocs doit être installé. Cela peut être réalisé par l'utilisation d'un matériau de remplissage en vrac d'une épaisseur suffisante. Le manuel « Handbook for Public Playground Safety » de la commission de la sécurité des produits de consommation (Consumer Product Safety Commission, CPSC) fait l'énumération des matériaux suivants et définit les épaisseurs minimales pour des applications résidentielles. On peut trouver des informations complémentaires dans le document ASTM F1292. Pour une protection antichute allant jusqu'à 9 pi (2,74 m) [recommandée pour les ensembles Swing-N-Slide] :

MATÉRIEL DE REMPLISSAGE EN VRAC	PROFONDEUR REQUISE (NON COMPACTÉE) 1 PO (25 MM)
Paillis de bois	9" (229mm)
Paillis d'écorce à déchiquetage double	9" (229mm)
Copeaux de bois uniformes	12" (305mm)

Ces épaisseurs proviennent du manuel de la CPSC. Pour déterminer ces profondeurs, Swing-N-Slide n'a réalisé aucun test indépendant. Lorsqu'il est adéquatement installé, le matériau de surfacage pour absorption de choc devrait recouvrir complètement les bases de bois horizontales des ensembles d'escalade. Ces surfaces protectrices doivent s'étendre jusqu'à un minimum de 6 pi (1,828 m) dans toutes les directions à partir du périmètre de l'équipement ou de la limite extérieure de tout composant. Par exemple, une glissoire s'étendant au-delà de la plate-forme doit comporter une surface protectrice sur au moins 6 pi (1,828 m) sur les deux côtés, de même qu'à son extrémité. Pour les balançoires, la surface de protection doit s'étendre d'au moins 14 pi (6 m) à partir de l'avant et de l'arrière de la balançoire lorsqu'elle est en position de repos.

Pour de plus amples renseignements sur la sécurité des terrains de jeu, télécharger gratuitement le manuel

« Handbook for Public Playground Safety » de la commission de la sécurité des produits de consommation (CPSC) qui se trouve à l'adresse www.cpsc.gov. Une ressource supplémentaire est offerte par la spécification sur le rendement en matière de la sécurité des consommateurs des terrains de jeux résidentiels (ASTM F1148) de l'American Society of Testing and Materials (ASTM - société américaine pour les essais et les matériaux), que l'on peut acheter ou télécharger de www.astm.org.

GARANTIE LIMITÉE DU FABRICANT Swing-N-Slide®

Swing-N-Slide® est fière de la qualité et de la durabilité de ses produits. Notre garantie limitée du fabricant donne l'assurance et démontre notre engagement envers la fabrication d'articles pour terrain de jeu résidentiel de qualité.

GARANTIE LIMITÉE À VIE DU FABRICANT

Swing-N-Slide® garantit ses glissoires thermoformées et murs d'escalade contre toute défectuosité de matériaux et de fabrication, lorsqu'utilisés dans des conditions et pour un usage normal, pour la durée de vie du produit.

GARANTIE LIMITÉE DE CINQ (5) ANS DU FABRICANT

Swing-N-Slide® garantit ses ensembles et accessoires de jeu personnalisés prêt-à-monter contre toute défectuosité de matériaux et de fabrication, lorsqu'utilisés dans des conditions et pour un usage normal, pour une période de cinq (5) ans.

GARANTIE LIMITÉE DE CINQ (5) ANS DU FABRICANT

Swing-N-Slide® garantit les composants structurels en bois de ses ensembles et accessoires de jeu sans coupe et tout bois contre les dommages causés par la pourriture et les termites, et contre toute défectuosité de matériaux et de fabrication, lorsqu'utilisés dans des conditions et pour un usage normal, pour une période de cinq (5) ans.

Les défauts de fabrication apparents qui n'influencent pas l'intégrité structurale du produit, ou les défauts naturels du bois tels que la déformation, les fissures, les gerçures, la torsion, le retrait, l'enflure ou d'autres propriétés physiques du bois qui ne constituent pas un danger pour la sécurité, ne sont pas couverts par cette garantie.

GARANTIE D'UN (1) AN DU FABRICANT

Swing-N-Slide® garantit ses bâches de toit et/ou ses bâches, et la toile protectrice pour bois Timber GLOVE contre toute défectuosité de matériaux et de fabrication, lorsqu'utilisés dans des conditions et pour un usage normal, pour une période d'un (1) an.

Swing-N-Slide® réparera, ou à sa discrétion, remplacera toute pièce présentant un défaut de matériaux et de fabrication au cours de la période de garantie mentionnée. Cette décision est sous réserve d'une vérification de la défectuosité à la livraison de la pièce défectueuse à Swing-N-Slide® à 1212 Barberry Drive, Janesville, Wisconsin, 53545 É.-U. Toute pièce retournée à Swing-N-Slide® doit être accompagnée d'un numéro d'autorisation de retour approuvé au préalable et d'une preuve d'achat datée. Cette garantie est valide uniquement si le produit est utilisé aux fins pour lesquelles il est conçu et s'il est installé sur un terrain unifamilial et résidentiel. Elle est nulle si le produit est à usage commercial ou collectif. Cette garantie ne couvre pas (a) les produits qui ont été endommagés par des calamités naturelles, de la négligence, une mauvaise utilisation ou par accident, ou qui ont été modifiés ou réparés par des personnes non autorisées; (b) le coût de la main-d'oeuvre; ou le coût de l'envoi du produit, de toute pièce ou de tout produit ou pièce de rechange.

Swing-N-Slide® RENONCE À TOUTES AUTRES REPRÉSENTATIONS ET GARANTIES DE TOUTES SORTES, EXPLICITES, IMPLICITES, RÉGLEMENTAIRES OU AUTRES, Y COMPRIS LES GARANTIES IMPLICITES DE QUALITÉ MARCHANDE ET D'ADÉQUATION À UN USAGE PARTICULIER. Swing-N-Slide® N'EST PAS RESPONSABLE DES DOMMAGES ACCESSOIRES OU INDIRECTS. Cette garantie n'est pas cessible, ni transférable à un propriétaire subséquent. Certains États interdisent les limitations sur les garanties implicites ou l'exclusion de dommages accessoires ou indirects, il est donc possible que ces restrictions ne s'appliquent pas dans le cas présent. Cette garantie vous donne des droits juridiques spécifiques. Vous pouvez également disposer d'autres droits, qui peuvent varier d'un État à l'autre.

De plus, cette garantie ne s'applique pas à :

- Des structures qui ne sont pas érigées, entretenues ou inspectées conformément aux plans d'installation de Swing-N-Slide®;
- Des structures auxquelles des pièces, ne respectant pas les plans d'installation de Swing-N-Slide®, ont été ajoutées ou substituées;
- Des pièces qui ont été modifiées ou mal utilisées;
- Des pièces qui n'ont pas été utilisées à des fins pour lesquelles elles ont été conçues;
- Des dommages dus à des calamités naturelles, au vandalisme, à un usage anormal ou abusif tel qu'établi par Swing-N-Slide®.

Atender los siguientes enunciados y advertencias reduce la posibilidad de lesiones graves o fatales.

Seguridad durante la instalación – Usted:

- ¿Ha consultado las instrucciones de ensamblaje suministradas con su modelo en particular?
- ¿Ha notado que este accesorio se debe usar solamente con diseños aprobados por Swing-N-Slide? (No altere su diseño ni añada/retire componentes).
- ¿Se ha asegurado de que todos los accesorios hayan sido ajustados firmemente? (Las cubiertas de los pernos suministradas también se deben asegurar firmemente).
- ¿Se ha asegurado de cortar con una sierra de mano todos los extremos roscados sobresalientes de los pernos y demás sujetadores, así como de haber eliminado cualquier borde filoso usando una lima para metales, según haya sido necesario, y recubierto los extremos de los sujetadores con pintura sin plomo?
- ¿Ha colocado el equipo a nivel del piso, a no menos de seis pies (1.8 metros) de cualquier estructura u obstrucción tal como una cerca, garaje, casa, ramas colgantes, sogas para tender la ropa o cables eléctricos?
- ¿Se ha asegurado de que el equipo de juego no haya sido instalado sobre concreto, asfalto, tierra prensada o cualquier otra superficie dura? (Una caída sobre una superficie dura puede provocar una lesión grave al usuario del equipo).
- ¿Ha verificado que las cuerdas para escalar, la cadena o el cable suspendidos estén sujetos en ambos extremos?
- ¿Ha consultado las zonas mínimas de uso en las instrucciones de ensamblaje de su modelo en particular?
- ¿Ha usado un sellador de agua en su conjunto de juego para proteger la madera y prevenir que se agriete y se tuerza?
- ¿Ha seguido todos los requisitos que se encuentran en el reverso de esta página relacionados con el anclaje y el recubrimiento amortiguador de golpes, según corresponda?
- ¿Se ha asegurado de no permitir que los niños usen los equipos hasta que éstos queden correctamente instalados?
- ¿Se ha asegurado de ajustar todos los columpios de manera que haya un espacio mínimo de 8" entre el columpio y la superficie del suelo?

Seguridad durante la operación – Usted:

- ¿Se ha asegurado de que en el sitio de juegos haya supervisión por parte de un adulto para los niños de todas las edades?
- Antes de permitirles usar los equipos, ¿les ha enseñado a los niños lo siguiente? No caminar cerca, enfrente, por detrás o entre objetos móviles.
 - No retorcer el columpio ni cualquiera de las cadenas o cuerdas accesorias ni enrollarlas sobre la barra de soporte superior, ya que esto reduciría la fuerza de la cadena o la cuerda.
 - No columpiar los asientos vacíos u otros accesorios.
 - No deslizarse hacia abajo por las cadenas de los columpios.
 - Asegurarse de sentarse en el centro del columpio y en los otros accesorios, con todo el peso sobre el asiento.
 - No unir accesorios al equipo de juego que no estén diseñados específicamente para el mismo, como los siguientes, entre otros: cuerdas para saltar, sogas para tender la ropa, correas para mascotas, cables y cadenas. Éstos pueden provocar peligro de estrangulamiento.
 - No trepar ni caminar sobre la parte superior de las vigas de los columpios, los pasamanos o el techo.
 - No usar los equipos de manera diferente a aquella para la cual fueron diseñados.
 - No saltar de los equipos cuando están en movimiento.
 - No subirse a los equipos cuando estén mojados.
 - Asegurarse de bajar por los toboganes con los pies por delante.
- ¿Ha determinado que sólo se puede permitir un niño por asiento en un mismo momento?
- ¿Has determinado que los niños deben estar vestidos en forma adecuada para el juego? Evita chaquetas con capucha, cascos para bicicletas u otros deportes, ropa con cordones y suelta que podría hacer que se enreden o se enganchen en el equipo.
- ¿Has determinado que las sogas, cadenas o cables para escalar están anclados firmemente en ambos extremos y no pueden entrelazarse?
- ¿Se ha asegurado de que el tobogán se ubique de manera que no esté bajo la luz directa del sol?

Mantenimiento de Seguridad—Sigue estas instrucciones preventivas de mantenimiento en los intervalos requeridos:

- Para evitar el deterioro de los materiales, retira los asientos de plástico de los columpios y otros accesorios de plástico cuando la temperatura exterior baje a 32° F o menos y llévalos a un lugar bajo techado. Reinstala estos elementos plásticos al inicio de cada temporada de juego.
- Al inicio de cada temporada de juego verifica que las piezas de metal no se hayan oxidado. Si se encuentran indicios de corrosión, lija y vuelve a pintar usando una pintura que no sea a base de plomo y que cumpla con los requisitos 16 CFR 1303 o SOR/2005-109.
- Al inicio de cada temporada de juego y una vez al mes durante la misma, verifica que las piezas móviles no se hayan desgastado, oxidado o deteriorado de otra manera. Reemplázala si es necesario. Si existe alguna de estas condiciones, llama al 1-800-888-1232 para ordenar los accesorios de repuesto.
- Al inicio de cada temporada de juego y una vez al mes durante la misma, lubrica las piezas de metal en movimiento.
- Al inicio de cada temporada de juego y dos veces al mes durante la misma, revisa todas las cubiertas protectores de pernos, tubos, bordes y esquinas. Reemplázalas si están sueltas, rotas o si faltan.
- Al inicio de cada temporada de juego y dos veces al mes durante la misma, rastrilla y verifica la profundidad del material protector de relleno de superficies para que no esté flojo, evitar la compactación y mantener la profundidad adecuada. Reemplaza según sea necesario.
- Al inicio de cada temporada de juego y dos veces al mes durante la misma, ajusta todos los herrajes.
- Al inicio de cada temporada de juego y una vez al mes durante misma, verifica que las piezas de madera no estén deterioradas y astilladas. Lija las astilladuras y reemplaza las partes de madera deterioradas.

Instrucciones de desecho

Cuando el equipo sea retirado de servicio, se debe desarmar y desechar de tal manera que no presente peligros no razonables al momento de desecharlo.

¡Importante! Instrucciones de seguridad adicionales para todos los equipos de juego Swing-N-Slide.
 Guardar esta hoja de instrucciones en caso de que se requiera contactar al fabricante.

Este producto ha sido ideado para su uso en una residencia u hogar de una sola familia y no para usarse en lugares públicos. Su uso en lugares públicos constituye una mala utilización de este producto.

¡IMPORTANTE!

INSTRUCCIONES ADICIONALES DE SEGURIDAD PARA LA INSTALACIÓN

Según establece la Sociedad Americana de Pruebas y Materiales (American Society for Testing and Materials, ASTM), todos los equipos deben anclarse al suelo y, si la unidad tiene además una cuerda para escalar, el extremo de la cuerda deberá anclarse al suelo. Si las condiciones del terreno permiten que las estacas se salgan con facilidad, será entonces necesario cementarlas al suelo.

- Para anclar la unidad al suelo, siga las instrucciones contenidas en el presente plan para aplicar los dispositivos de anclaje a su unidad, o utilice estacas tratadas a presión de 2" x 4" x 18"(45mm x 95mm x 457mm). Martille las estacas en el suelo a una profundidad de al menos 12" (305 mm) en todas las esquinas internas de los postes (incluidas las patas del marco en A y los postes de la unidad para escalar). Fije con cuatro (4) clavos galvanizados de 16D (3-1/2") por estaca en cada poste de la torre y/o del marco en "A".
- Si la unidad incluye una soga para escalar, ancla la soga en ambos extremos.
- Una vez que la unidad esté completamente armada y antes de que se le permita a los niños jugar en ella, se debe instalar una superficie de material adecuado para amortiguar golpes. Esto se consigue usando materiales de relleno suelto a una profundidad adecuada. La "Guía para la seguridad en las zonas de recreo públicas" (Handbook for Public Playground Safety) publicada por la Comisión de Seguridad para los Productos de Consumo (Consumer Product Safety Commission, CPSC) cita los siguientes materiales y las profundidades requeridas que se consideran suficientes para uso en residencias y hogares. Información adicional puede encontrarse en ASTM F1292. Para protegerse de caídas de hasta 9 pies (2.742m) de altura [recomendado para los equipos Swing-N-Slide]:

MATERIALES DE RELLENO SUELTO	PROFUNDIDAD (SIN COMPRIMIR) REQUERIDA ¹ pulgada (mm)
Mantillo de madera	9" (229 mm)
Mantillo de corteza de doble trituración	9" (229 mm)
Viruta de madera uniforme	12" (305 mm)

Estas profundidades se han extraído de la Guía de la CPSC. Swing-N-Slide no ha realizado estudios independientes para determinar estas profundidades recomendadas.

Cuando el material para amortiguar golpes se instala adecuadamente, éste cubre completamente todas las superficies horizontales de las unidades para escalar. Esta superficie protectora deberá extenderse al menos 6 pies (1.828mm) en todas las direcciones, desde el perímetro del equipo o desde los bordes externos de cualquiera de los componentes. Por ejemplo, un tobogán que se extiende por fuera de la plataforma deberá tener una superficie protectora de al menos 6 pies (1.828mm) a ambos lados y en el extremo. Para columpios, la superficie protectora se debe extender por lo menos 14 pies (4 m) a partir de tanto la parte trasera como delantera del columpio cuando éste se encuentre en posición de reposo.

Para obtener información adicional sobre seguridad en las zonas de recreo, la Comisión de Seguridad para los Productos de Consumo (Consumer Product Safety Commission, CPSC) publica el Manual para la seguridad en las zonas de recreo domésticas al aire libre (Outdoor Home Playground Safety Handbook) que se puede descargar en forma gratuita de www.cpsc.gov. Un recurso adicional es la Especificación Estándar de Rendimiento de la Seguridad del Consumidor de la Sociedad de EE. UU. de Pruebas y Materiales (ASTM) Para Equipos de Patios de Recreo en el Hogar (ASTM F1148) que se puede adquirir y descargar en www.astm.org.

GARANTÍA LIMITADA DEL FABRICANTE DE Swing-N-Slide®

Swing-N-Slide® se enorgullece de la calidad y la durabilidad de nuestros productos. Nuestra garantía limitada del fabricante ofrece confianza y demuestra nuestro compromiso con la entrega de productos de calidad para zonas de recreo residenciales.

GARANTÍA LIMITADA DE POR VIDA DEL FABRICANTE

Swing-N-Slide® garantiza que sus toboganes termoformados y montañas para escalar estarán libres de defectos de mano de obra y materiales, bajo condiciones y uso normales, durante la vida útil del producto.

GARANTÍA LIMITADA DE 5 A—OS DEL FABRICANTE

Swing-N-Slide® garantiza que sus kits de conjunto de juegos personalizados listos para armar y sus accesorios permanecerán libres de defectos de mano de obra y materiales, bajo condiciones y uso normales, durante un período de 5 años.

GARANTÍA LIMITADA DE 5 A—OS DEL FABRICANTE

Swing-N-Slide® garantiza que sus kits de conjunto de juegos No-Cut and Wood Complete Ready-to-Assemble Play Set no experimentarán deterioro debido a putrefacción de la madera o termitas, y que permanecerán libres de defectos de mano de obra y materiales, bajo condiciones y uso normales, durante un período de 5 años en el caso de los componentes estructurales de madera.

Los defectos estéticos que no afecten la integridad estructural del producto o los defectos naturales de la madera como la torsión, la rajadura, la fisuración, el pandeo, contracción, hinchamiento o cualquier otra propiedad física de la madera que no presente un riesgo de seguridad, no están cubiertos por esta garantía.

GARANTÍA DE UN A—O DEL FABRICANTE

Swing-N-Slide® garantiza que sus techos y/o lonas impermeabilizadas de cubierta y envoltura para madera Timber-GLOVE permanecerán libres de defectos de mano de obra y materiales, bajo condiciones y uso normales, durante un período de un año.

Swing-N-Slide® reparará, o según su criterio, reemplazará, dentro del período de garantía señalado, cualquier pieza que presente defectos de mano de obra o materiales. Esta decisión está sujeta a verificación del defecto luego del envío de la pieza defectuosa a Swing-N-Slide® a 1212 Barberry Drive, Janesville, Wisconsin, 53545. Toda pieza devuelta a Swing-N-Slide® primero debe tener un Número de autorización de devolución aprobado y una prueba de compra, incluida la fecha de compra. Esta garantía es válida sólo si el producto se utiliza para el objetivo que se diseñó y se instala en una vivienda unifamiliar residencial. Esta garantía queda nula si al producto se le da un uso comercial o institucional. Esta garantía no cubre (a) productos que hayan sido dañados por hechos de la naturaleza, negligencia, uso indebido o accidente, o que hayan sido modificados o reparados por personas no autorizadas; (b) el costo de la mano de obra o el costo de envío del producto, alguna pieza o un producto o pieza de reemplazo.

Swing-N-Slide® DESCONOCE TODAS LAS DEMÁS DECLARACIONES Y GARANTÍAS DE CUALQUIER TIPO, EXPRESAS, IMPLÍCITAS, ESTATUTARIAS U OTRAS, INCLUIDAS LAS GARANTÍAS IMPLÍCITAS DE COMERCIABILIDAD Y APTITUD PARA UN FIN ESPECÍFICO. Swing-N-Slide® NO SERÁ RESPONSABLE DE NINGÚN DA—O FORTUITO O CONSECUENTE. Esta garantía no es transferible y no se extiende a los propietarios del producto posteriores al comprador original. Algunos estados no permiten limitaciones en las garantías implícitas ni la exclusión de daños fortuitos o consecuentes, por tanto es posible que estas restricciones no se apliquen en su caso. Esta garantía le otorga derechos legales específicos. Es posible que tenga otros derechos, que pueden variar de un estado a otro.

Esta garantía tampoco se aplica a:

- Estructuras no levantadas, mantenidas ni inspeccionadas en conformidad con los planos de instalación de Swing-N-Slide®
- Estructuras en las que se ha agregado o sustituido piezas que no están en conformidad con los planos de instalación de Swing-N-Slide®
- Piezas que se han modificado, alterado o usado indebidamente
- Piezas que no se han usado según su diseño u objetivo
- Daño debido a hechos de la naturaleza, vandalismo, uso anormal o abuso según lo determine Swing-N-Slide®

PROYECTO 515/PROJET 515

HERRAMIENTAS NECESARIAS/OUTILS REQUIS

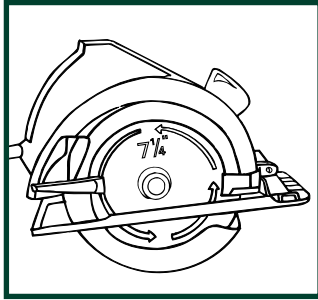

SIERRA CIRCULAR
SCIE CIRCULAIRE

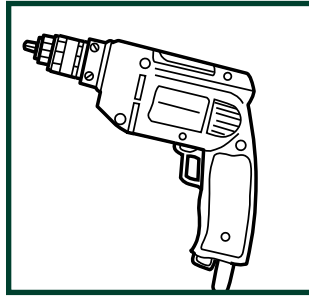

TALADRO ELÉCTRICO
PERCEUSE ÉLECTRIQUE

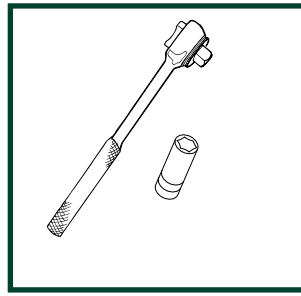

DADO Y LLAVE DE 1/2 po (13 mm)
CLÉ ET DOUILLE DE 1/2 po (13 mm)

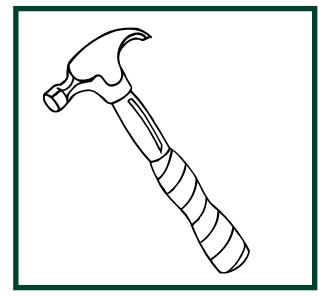

MARTILLO
MARTEAU

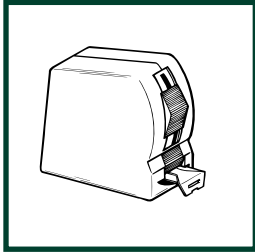

CINTA MÉTRICA
RUBAN À MESURER

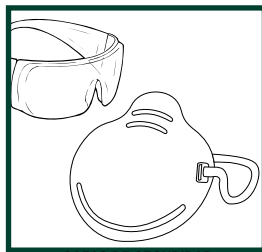

GAFAS DE SEGURIDAD
Y MÁSCARA ANTIPOLVO
LUNETTES DE SÉCURITÉ
ET MASQUE PROTECTEUR CONTRE LA
POUSSIÈRE

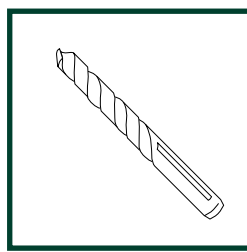

BROCA DE TALADRO
DE 3/8 po (1 cm)
(6 po min. [1 cm])
PERCEUSE ET MÈCHE DE 3/8 po
(1 cm) (min. 6 po [15 cm])

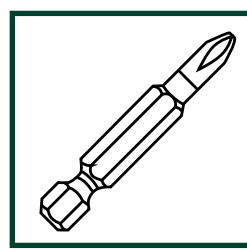

BROCA DE ESTRELLA
MÈCHE CRUCIFORME

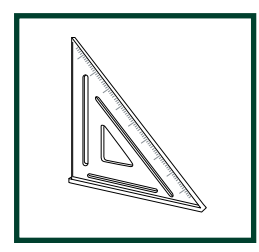

ESCUADRA DE CARPINTERO
ÉQUERRE DU CHARPENTIER

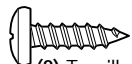

- (2) Tornillos con cabeza redonda aplanada de 1/2 po (13 mm)
- (2) Vis à tête cylindrique bombée de 1/2 po (13 mm)

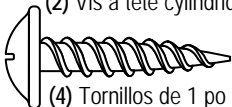

- (4) Tornillos de 1 po (2,5 cm)
- (4) Vis de poutrelle 1 po (2,5 cm)

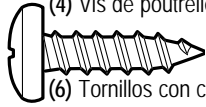

- (6) Tornillos con cabeza redonda aplanada de 3/4 po (19 mm)
- (6) Vis à tête cylindrique bombée de 3/4 po (19 mm)

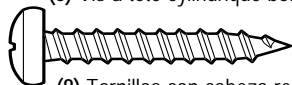

- (8) Tornillos con cabeza redonda aplanada de 1-3/4 po (4,4 cm)
- (8) Vis à tête cylindrique bombée de 1-3/4 po (4,4 cm)

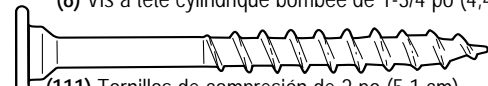

- (111) Tornillos de compresión de 2 po (5,1 cm)
- (111) Tire-fonds de 2 po (5,1 cm)

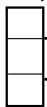

- (2) Pernos de 5-1/2 po (14 cm)
- (2) boulons de 5-1/2 po (14 cm)

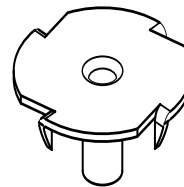

- (6) Tuercas en T
- (6) Écrous en T

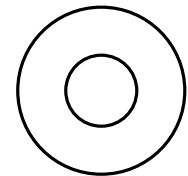

- (2) Arandelas planas de 5/16 po (8 mm)
- (2) Rondelles plates de 5/16 po (8 mm)



- (8) Arandelas planas de 1/4 po (6,4 mm)
- (8) Rondelles plates de 1/4 po (6,4 mm)

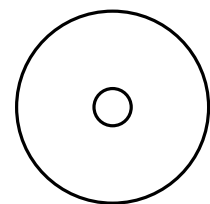

- (6) Arandelas para techo de lona
- (6) Rondelles à bâche

comprado por separado
acheté séparément

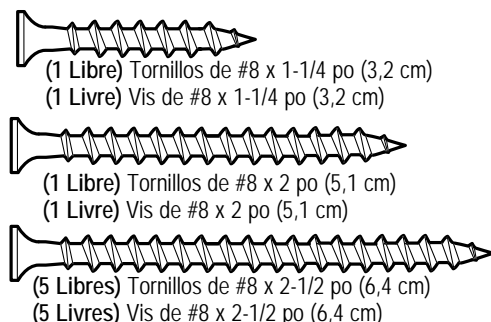

- (1 Livre) Tornillos de #8 x 1-1/4 po (3,2 cm)
- (1 Livre) Vis de #8 x 1-1/4 po (3,2 cm)
- (1 Livre) Tornillos de #8 x 2 po (5,1 cm)
- (1 Livre) Vis de #8 x 2 po (5,1 cm)
- (5 Libras) Tornillos de #8 x 2-1/2 po (6,4 cm)
- (5 Livres) Vis de #8 x 2-1/2 po (6,4 cm)

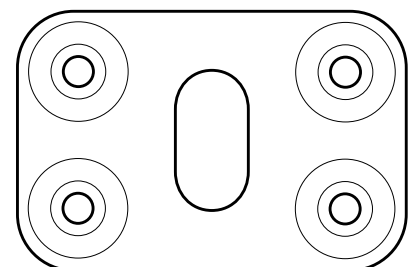

- (4) Agarraderas de viga SQ
- (4) attaches-supports carrées

PROYECTO 512/PROJET 512

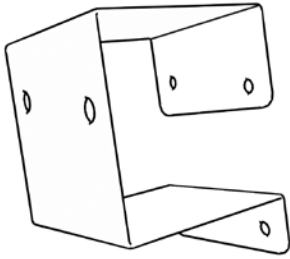

(12) abrazaderas de estante
(12) Connecteurs Shelf-Loc

**Rapid
Loc™**
System

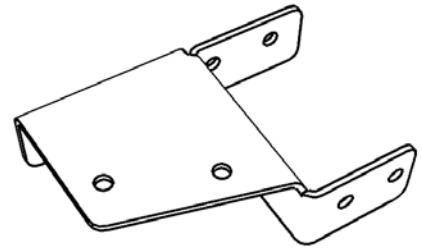

(2) abrazaderas divididas para viga
(2) Supports à poutre fendu

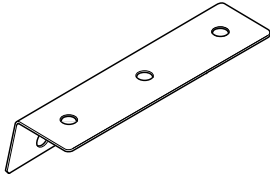

(10) Abrazaderas de peldaño
Nota: (5 izquierdas, 5 derechas)
(10) Supports de marche
Remarque : (5 gauche, 5 droit)

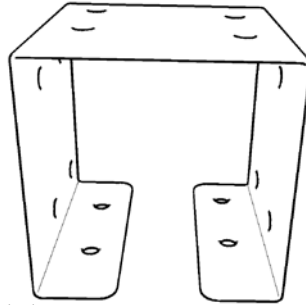

(12) abrazaderas de bloqueo
(12) Connecteurs Cup-Loc

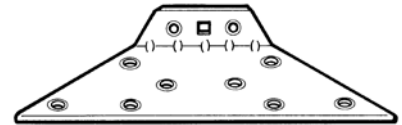

(2) soportes del marco EZ
(2) Connecteurs EZ Frame

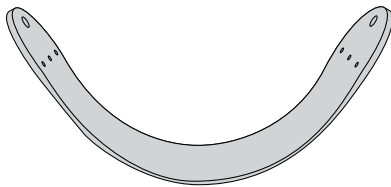

(2) asientos del columpio WS 4518
Límite de peso: 115 libras
(2) sièges de balançoire WS 4518
Poids limite : 115 livres

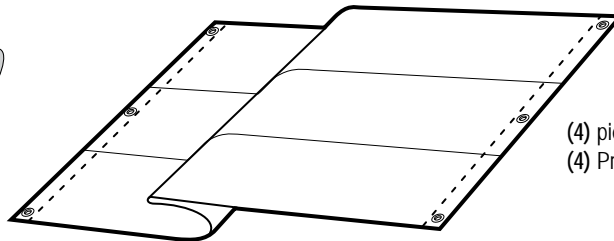

(1) Cubierta
(1) Toit

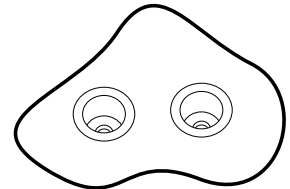

(4) piedras para escalar con piezas
(4) Prises d'escalade avec quincaillerie

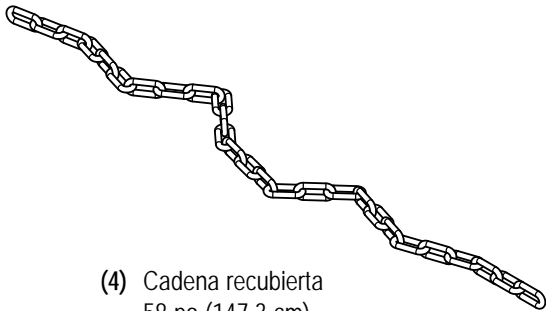

(4) Cadena recubierta
58 po (147,3 cm)
(4) Chaîne couché
58 po (147,3 cm)

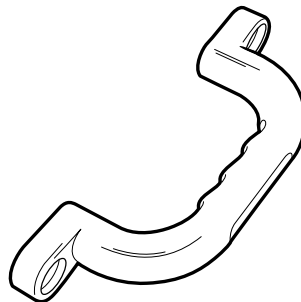

(4) manija de seguridad
(4) Poignée de sécurité



(4) Colgaderos de columpio
(4) Supports de balançoire

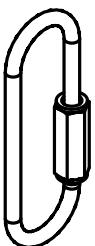

(4) Eslabón rápido
(4) Maillon rapide

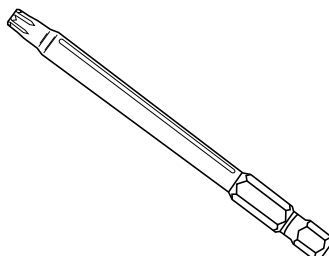

(1) broca T30 Torx®
(1) Foret Torx® T30



(1) placa del nombre
(1) Plaque d'identification

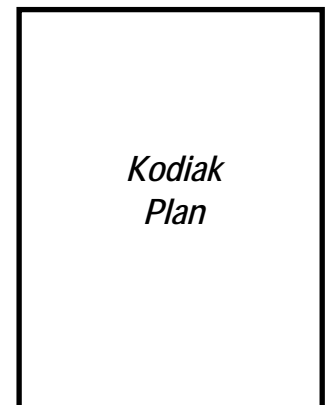

(1) plano
(1) Plan

KODIAK 515

- 8 - 2 x 4 x 96 po (5,1 x 10,2 x 243,8 cm)
- 6 - 2 x 4 x 120 po (5,1 x 10,2 x 304,8 cm)
- 12 - 5/4 x 6 x 120 po (3,2 x 15,2 x 304,8 cm)
- 10 - 5/4 x 6 x 144 po (3,2 x 15,2 x 365,8 cm)
- 9 - 4 x 4 x 96 po (10,2 x 10,2 x 243,8 cm)
- 5 - 4 x 4 x 120 po (10,2 x 10,2 x 304,8 cm)
- 1 - 4 x 6 x 144 po (10,2 x 15,2 x 365,8 cm)
- OR
- 2 - 2 x 6 x 144 po (5,1 x 15,2 x 365,8 cm)

ESCALA OPCIONAL ÉCHELLE FACULTATIVE

- 2 - 2 x 4 x 96 po (5,1 x 10,2 x 243,8 cm)
- 2 - 2 x 4 x 120 po (5,1 x 10,2 x 304,8 cm)

PARED OPCIONAL DE LA ROCA MUR FACULTATIF DE ROCHE

- 2 - 2 x 4 x 96 po (5,1 x 10,2 x 243,8 cm)
- 1 - 2 x 4 x 120 po (5,1 x 10,2 x 304,8 cm)
- 3 - 5/4 x 6 x 120 po (3,2 x 15,2 x 304,8 cm)

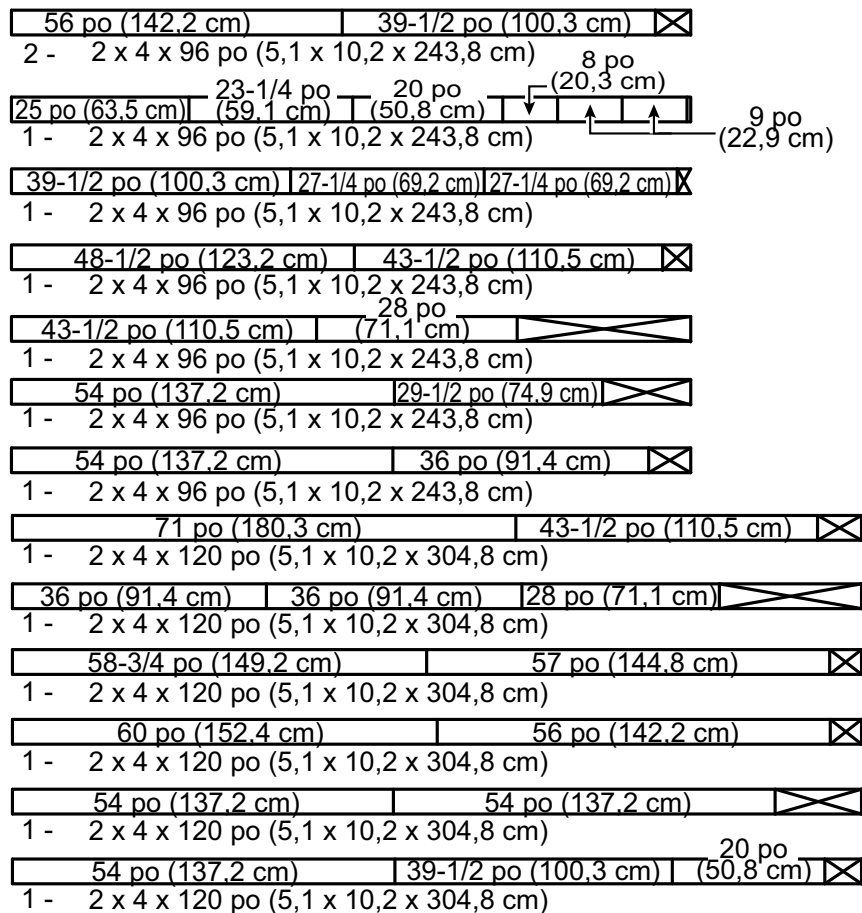

PROYECTO 515/PROJET 515

39-3/4 po (101 cm)	39-3/4 po (101 cm)	39-3/4 po (101 cm)	✕
--------------------	--------------------	--------------------	---

1 - 5/4 x 6 x 120 po (3,2 x 15,2 x 304,8 cm)

54 po (137,2 cm)	54 po (137,2 cm)	✕
------------------	------------------	---

6 - 5/4 x 6 x 120 po (3,2 x 15,2 x 304,8 cm)

39-1/2 po (100,3 cm)	39-1/2 po (100,3 cm)	39-1/2 po (100,3 cm)	✕
----------------------	----------------------	----------------------	---

1 - 5/4 x 6 x 120 po (3,2 x 15,2 x 304,8 cm)

39-1/2 po (100,3 cm)	36 po (91,4 cm)	36 po (91,4 cm)	✕
----------------------	-----------------	-----------------	---

1 - 5/4 x 6 x 120 po (3,2 x 15,2 x 304,8 cm)

38-1/2 po (97,8 cm)	38-1/2 po (97,8 cm)	38-1/2 po (97,8 cm)	✕
---------------------	---------------------	---------------------	---

3 - 5/4 x 6 x 120 po (3,2 x 15,2 x 304,8 cm)

43-1/4 po (109,9 cm)	43-1/4 po (109,9 cm)	43-1/4 po (109,9 cm)	✕
----------------------	----------------------	----------------------	---

1 - 5/4 x 6 x 144 po (3,2 x 15,2 x 365,8 cm)

72 po (182,9 cm)		36 po (91,4 cm)	36 po (91,4 cm)
------------------	---	-----------------	-----------------

1 - 5/4 x 6 x 144 po (3,2 x 15,2 x 365,8 cm)

96 po (243,8 cm)	38-1/2 po (97,8 cm)	✕
------------------	---------------------	---

3 - 5/4 x 6 x 144 po (3,2 x 15,2 x 365,8 cm)

47 po (119,4 cm)	47 po (119,4 cm)	38-1/2 po (97,8 cm)	✕
------------------	------------------	---------------------	---

1 - 5/4 x 6 x 144 po (3,2 x 15,2 x 365,8 cm)

36 po (91,4 cm)	36 po (91,4 cm)	36 po (91,4 cm)	36 po (91,4 cm)
-----------------	-----------------	-----------------	-----------------

3 - 5/4 x 6 x 144 po (3,2 x 15,2 x 365,8 cm)

34-3/4 po (88,3 cm)	34-3/4 po (88,3 cm)	34-3/4 po (88,3 cm)	34-3/4 po (88,3 cm)	✕
---------------------	---------------------	---------------------	---------------------	---

1 - 5/4 x 6 x 144 po (3,2 x 15,2 x 365,8 cm)

96 po (243,8 cm)

6 - 4 x 4 x 96 po (10,2 x 10,2 x 243,8 cm)

56 po (142,2 cm)	36 po (91,4 cm)	✕
------------------	-----------------	---

2 - 4 x 4 x 96 po (10,2 x 10,2 x 243,8 cm)

73 po (185,4 cm)	✕
------------------	---

2 - 4 x 4 x 96 po (10,2 x 10,2 x 243,8 cm)

120 po (304,8 cm)

5 - 4 x 4 x 120 po (10,2 x 10,2 x 304,8 cm)

144 po (365,8 cm)

1 - 4 x 6 x 144 po (10,2 x 15,2 x 365,8 cm) OR 2 - 2 x 6 x 144 po (5,1 x 15,2 x 365,8 cm)

ESCALA OPCIONAL ÉCHELLE FACULTATIVE

23-1/4 po (59,1 cm)	20-1/4 po (51,4 cm)	20-1/4 po (51,4 cm)	✕
---------------------	---------------------	---------------------	---

1 - 2 x 4 x 96 po (5,1 x 10,2 x 243,8 cm)

23-1/4 po (59,1 cm)	20-1/4 po (51,4 cm)	20-1/4 po (51,4 cm)	20-1/4 po (51,4 cm)	✕
---------------------	---------------------	---------------------	---------------------	---

1 - 2 x 4 x 96 po (5,1 x 10,2 x 243,8 cm)

57-1/4 po (145,4 cm)	59 po (149,9 cm)	✕
----------------------	------------------	---

2 - 2 x 4 x 120 po (5,1 x 10,2 x 304,8 cm)

PARED OPCIONAL DE LA ROCA MUR FACULTATIF DE ROCHE

59 po (149,9 cm)	15 po (38,1 cm)	✕
------------------	-----------------	---

2 - 2 x 4 x 96 po (5,1 x 10,2 x 243,8 cm)

60 po (152,4 cm)	60 po (152,4 cm)
------------------	------------------

1 - 2 x 4 x 120 po (5,1 x 10,2 x 304,8 cm)

30 po (76,2 cm)	30 po (76,2 cm)	30 po (76,2 cm)	30 po (76,2 cm)
-----------------	-----------------	-----------------	-----------------

3 - 5/4 x 6 x 120 po (3,2 x 15,2 x 304,8 cm)

Cómo seleccionar el sujetador apropiado Comment choisir le bon système d'attache

Utilice estas tres guías ilustradas para seleccionar el (los) sujetador(es) apropiado(s) para el ajuste de maderas que usted está haciendo. Cada diagrama resaltará el número correcto de sujetadores que debe usarse, y dónde fijarlos.

Utilisez ces 3 guides illustrés pour faciliter le choix du ou des système(s) d'attache(s) pour l'assemblage de pièces de bois concernées. Chaque diagramme mettra en évidence le bon nombre d'attaches à utiliser et indiquera l'emplacement de leur(s) point(s) d'attache.

5/4 x 6 po (3,2 x 15,2 cm) a 4 x 4 po (10,2 x 10,2 cm)
5/4 x 6 po (3,2 cm x 15,2 cm) à 4 x 4 po (10,2 x 10,2 cm)



(4) Tornillos de 2-1/2 po (6,4 cm)

Aplique los tornillos de 2-1/2 po (6,4 cm) para fijar las tablas de 5/4" (3,2 cm) a los parales de 4 x 4 po (10,2 x 10,2 cm) como se muestra.

(4) Vis de 2-1/2 po (6,4 cm)

Installez les vis de 2-1/2 po (6,4 mm) pour fixer les planches de 5/4 po (3,2 cm) montants de 4 x 4 po (10,2 x 10,2 cm) tel qu'illustré.

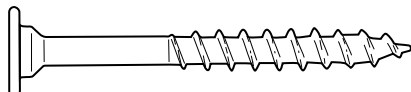

(1) Tornillo de compresión de 2 po (5,1 cm)

Luego de fijar los 2 tornillos de 1/2 po (1,27 cm), aplique el tornillo de compresión de 2 po (5,1 cm) como se indica, para brindar mayor soporte.

(1) Tire-fonds 2 po (5,1 cm)

Après avoir installé les vis de 2-1/2 (6,4 cm), serrez le (1) tire-fond de 2 po (5,1 cm) comme illustré pour un support supplémentaire.

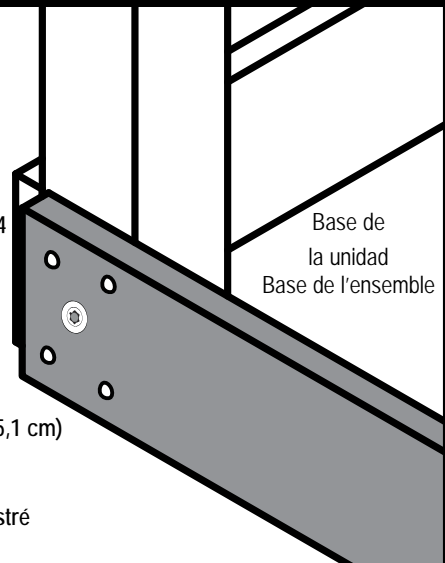

2 x 4 po (5,1 x 10,2 cm) a 4 x 4 po (10,2 x 10,2 cm)
2 x 4 po (5,1 x 10,2 cm) à 4 x 4 po (10,2 x 10,2 cm)



(3) Tornillos de 2-1/2 po (6,4 cm)

Aplique los tornillos de 2-1/2 po (6,4 cm) a las tablas de 2 x 4 po (5,1 x 10,2 cm) cuando se estén fijando los parales de 4 x 4 po (10,2 x 10,2 cm).

(3) Vis de 2-1/2 po (6,4 cm)

Serrez les vis de 2-1/2 po (6,4 cm) sur les planches de 2 x 4 po (5,1 x 10,2 cm) pour les attacher aux montants de 4 x 4 po (10,2 x 10,2 cm).

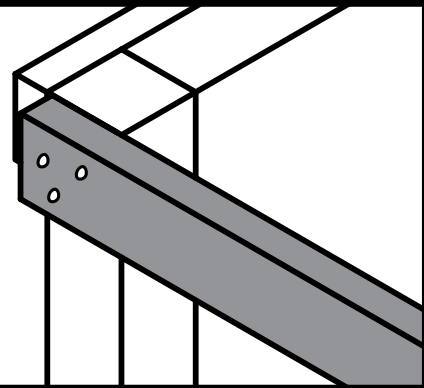

5/4 x 6 po (3,2 x 15,2 cm) a 2 x 4 po (5,1 x 10,2 cm)
5/4 x 6 po (3,2 x 15,2 cm) à 2 x 4 po (5,1 x 10,2 cm)



(2) Tornillos de 2 po (5,1 cm)

Use tornillos de 2 po (5,1 cm) cuando monte las tablas de 5/4 po a las tablas de 2 x 4 po (5,1 x 10,2 cm).

(2) Vis de 2 po (5,1 cm)

Utilisez des vis de 2 po (5,2 cm) pour fixer des planches de 5/4 po (3,2 cm) sur des planches de 2 x 4 po (5,1 x 10,2 cm).

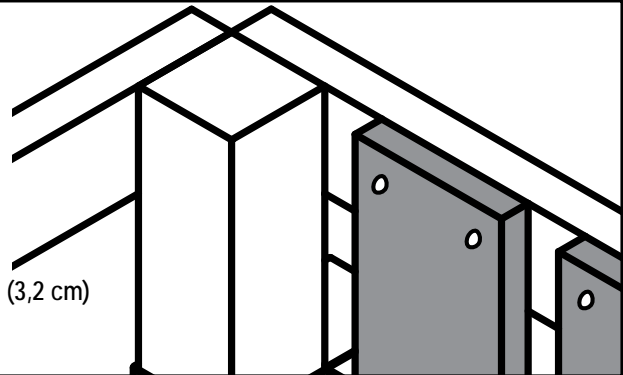

Cómo funciona el sistema de abrazaderas

Comprendre le fonctionnement du système de fixation

abrazadera de estante
Connecteur « Shelf-Loc »

Ejemplo de una conexión con abrazadera de estante.
Exemple de connecteur « Shelf-Loc ».

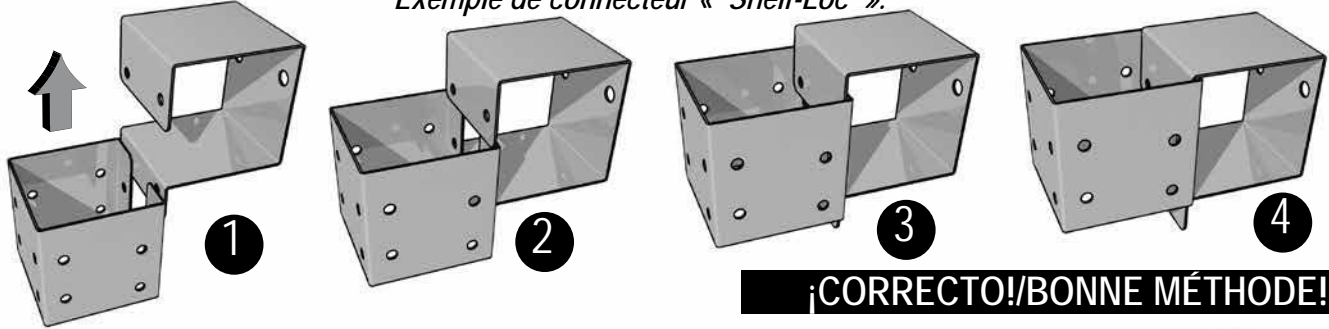

abrazadera de envoltura
Connecteur Wrap-Loc

¡INCORRECTO!/MAUVAISE MÉTHODE!

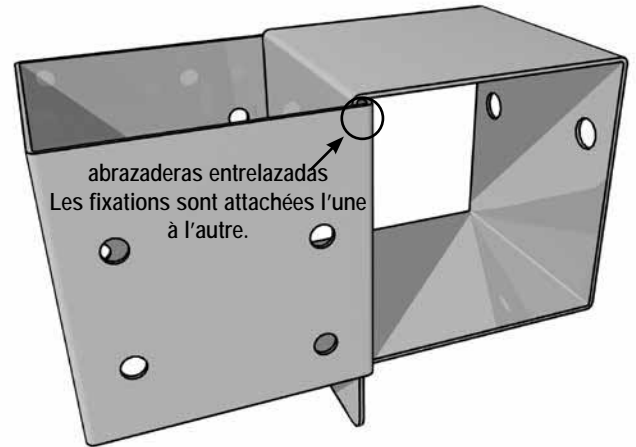
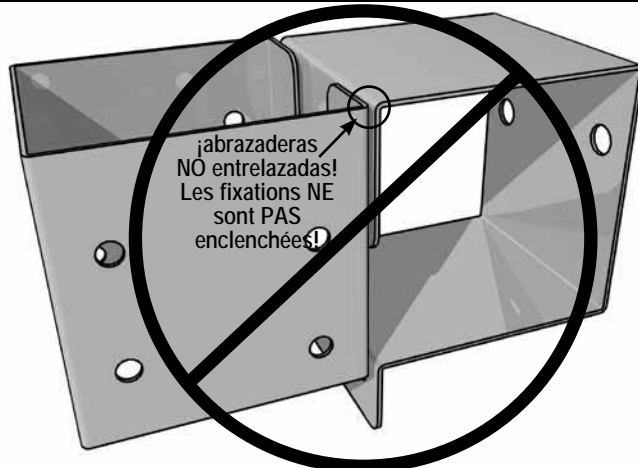

Ejemplo de una conexión con abrazadera de estante.
Exemple de connecteur « Shelf-Loc ».



Busque la marca "TOP" (PARTE SUPERIOR) en la abrazadera para una orientación correcta. Cherchez l'estampille « TOP » (DESSUS) sur la fixation pour connaître la bonne orientation.

Introducción al sistema de abrazaderas

1. SIEMPRE Use dos tornillos de compresión de 2 po (5,1 cm) en todas las abrazaderas.
2. Las abrazaderas se "enganchan" entre sí. NUNCA las coloque en una posición que no sea entrelazada.

Présentation du système de fixation

1. Veillez à TOUJOURS utiliser des tire-fonds de 2 po (5,1 cm) avec toutes les fixations.
2. Les fixations doivent être « attachées » les unes aux autres. Veillez à NE JAMAIS les placer dans une position de non-enclenchement.

abrazadera de estante
Connecteur « Shelf-Loc »

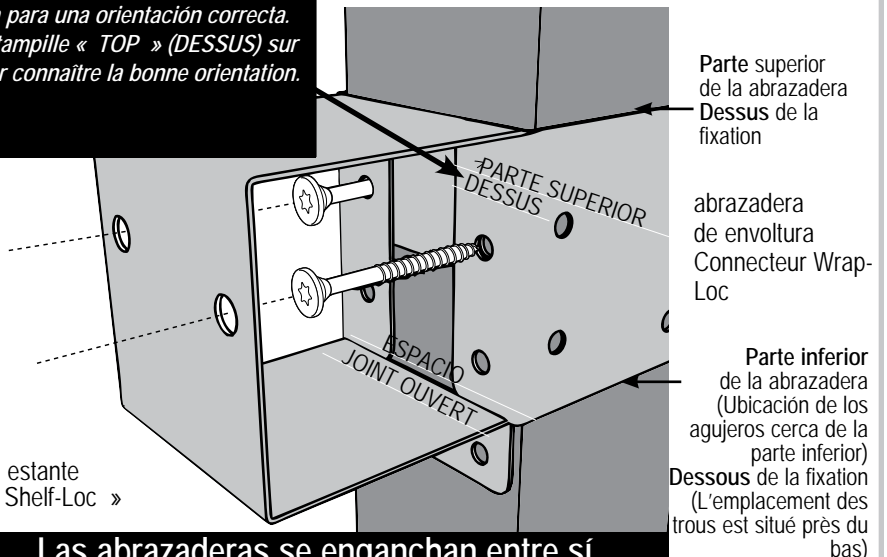

Las abrazaderas se enganchan entre sí
Les fixations s'attachent ensemble.

PROYECTO 515/PROJET 515

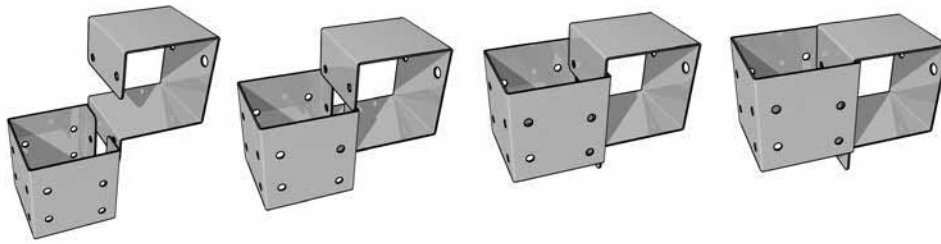

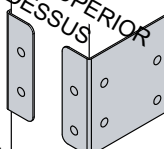

Fig.1



Busque la marca "TOP" sobre las abrazaderas cuando esté realizando la instalación.
Recherchez l'estampille « TOP » (dessus) sur les fixations pendant l'installation.

PARTE SUPERIOR
DESSUS



ABERTURA
en este lado
ÉCART
sur ce côté

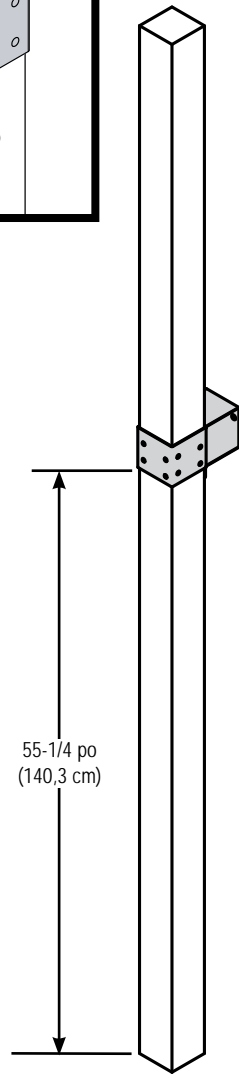
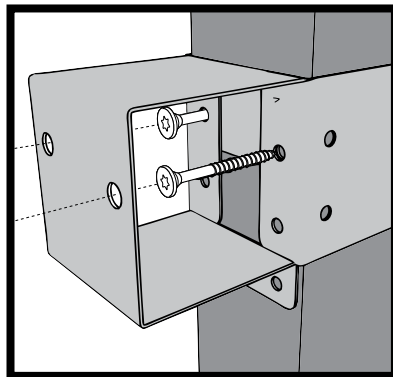

(2) 4 x 4 x 96 po
(10,2 x 10,2 x 243,8 cm)

(2)
Tornillos de compresión
de 2 po (5,1 cm) por
abrazadera
Deux (2)
Vis tire-fond de de 2 po
(5,1 cm) par fixation

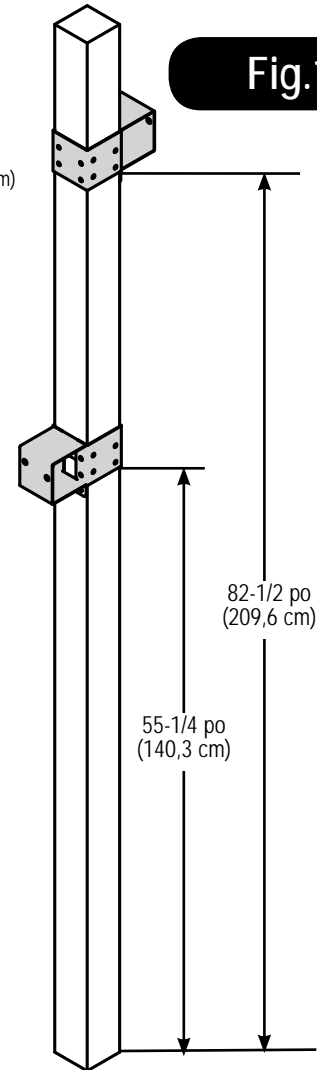

Marco 1
Cadre 1

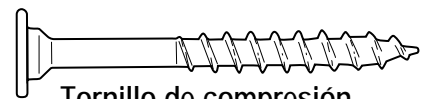

Tornillo de compresión
de 2 po (5,1 cm)
Vis tire-fond
de 2 po (5,1 cm)

A. Construcción del marco 1

1. Mida y ubique las abrazaderas en la pieza de 4 x 4 x 96 po (10,2 x 10,2 x 243,8 cm) como se muestra en la (Fig. 1).

Nota: Asegure el cierre del estante con (2) tornillos de compresión sólo en este momento

A. Construction du cadre 1

1. Mesurez et positionnez les fixations sur les 4 x 4 x 96 po (10,2 x 10,2 x 243,8 cm), comme illustré (Fig. 1).

Remarque : fixez solidement le verrou de l'étagère avec deux (2) vis tire-fond seulement maintenant.

•ADVERTENCIA•
 Evite rajar la madera colocando los tornillos a una distancia de al menos 3/4 po (1,9cm) desde el borde.
 •AVERTISSEMENT!•
 Évitez de fendre votre pièce de bois en décalant vos vis à au moins 3/4 po (1,9cm) du rebord.

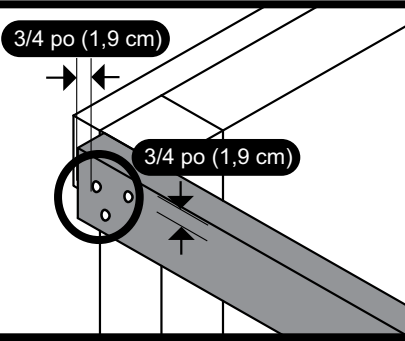
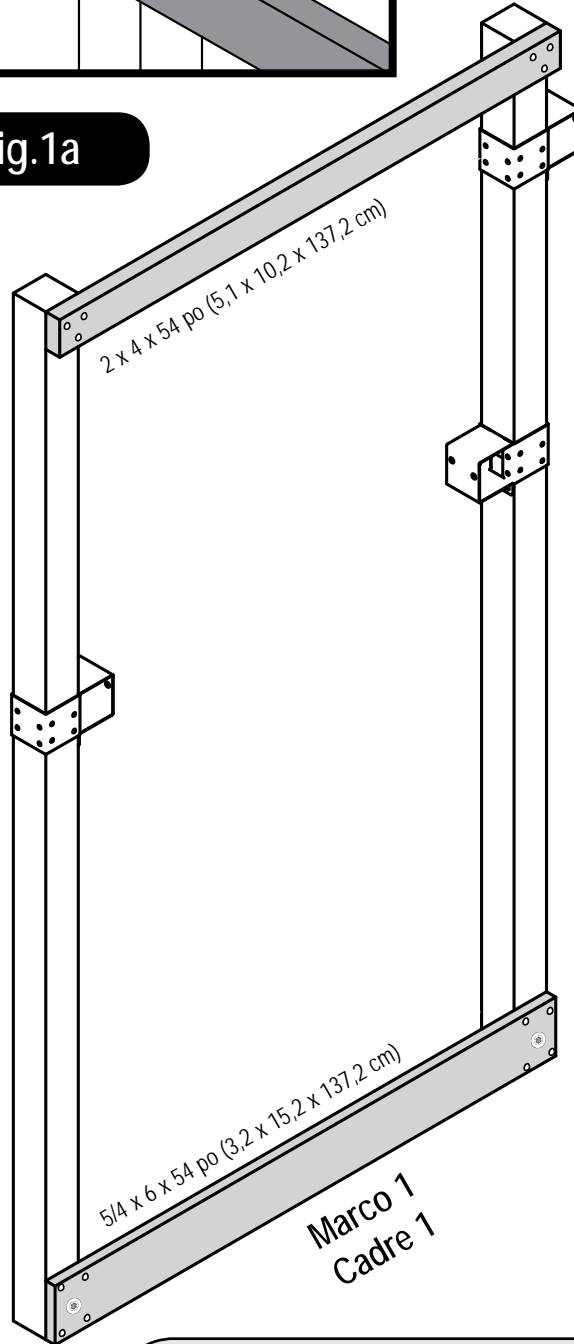

Fig.1a



(3)
 Tornillos
 de 2-1/2 po (6,4
 cm)
 Trois (3) Vis de
 2-1/2 po (6,4 cm)

(4) Tornillos de 2-1/2 po (6,4
 cm)
 (1) Tornillo de compresión de 2
 po (5,1 cm)

Quatre (4) Vis de 2-1/2 po (6,4
 cm)
 Une (1) vis tire-fond
 de 2 po (5,1 cm)

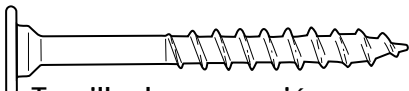

Tornillo de compresión
 de 2 po (5,1 cm)
 Vis tire-fond de 2 po (5,1 cm)



Tornillo de 2-1/2 po (6,4 cm)
 Vis de 2-1/2 po (6,4 cm)

A. Construcción del marco 1 (cont.)

1. Fije las tablas superiores de 2 x 4 po (5,1 x 10,2 cm) e inferiores de 5/4 po (3,2 cm) como se muestra en la (Fig. 1)

A. Construction du cadre 1 (suite)

1. Fixez les planches de 2 x 4 po (5,1 x 10,2 cm) du haut et les planches de 5/4 po (3,2 cm) du bas, comme illustré (Fig. 1)

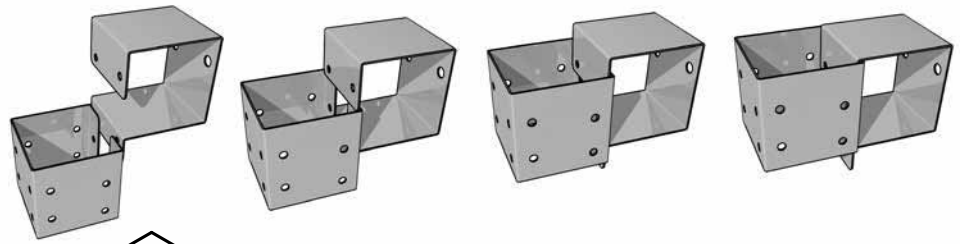

(2) 4 x 4 x 120 po
(10,2 x 10,2 x 304,8 cm)

Fig.2

(2) Tornillos de compresión de 2 po (5,1 cm) por abrazadera
Deux (2) Vis tire-fond de 2 po (5,1 cm) par fixation

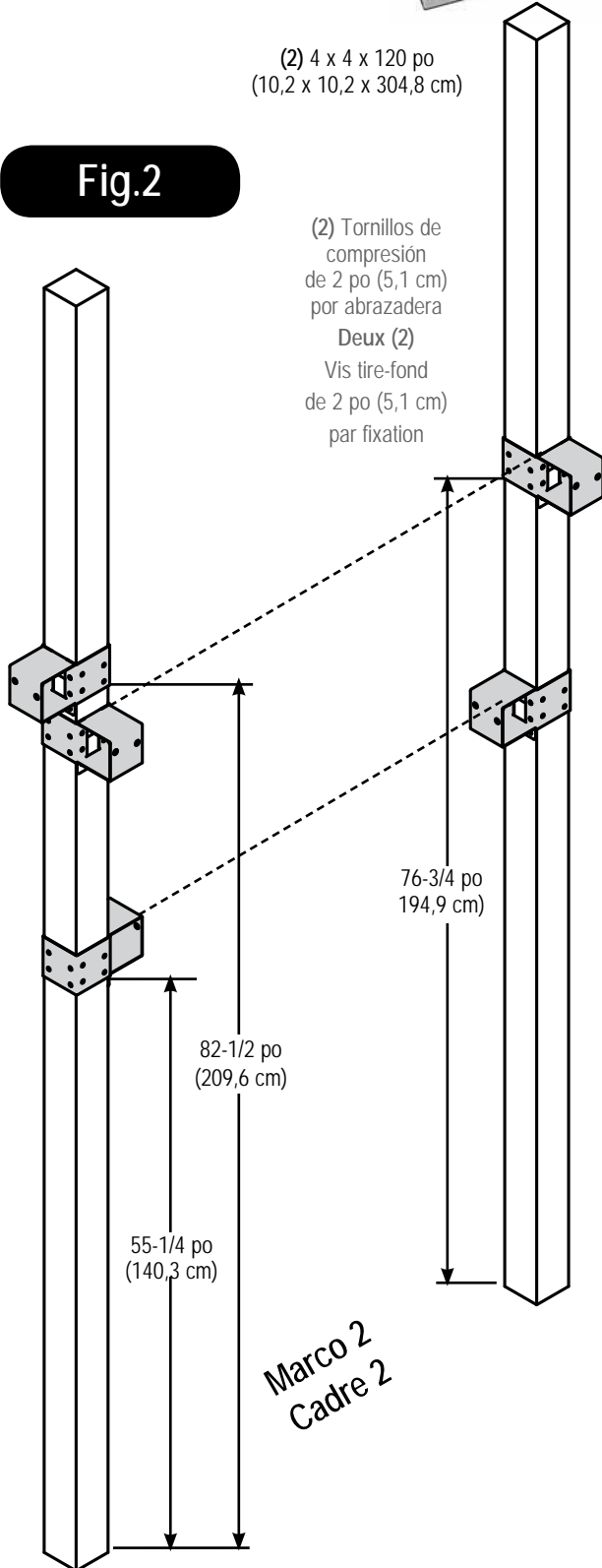

Busque la marca "TOP" sobre las abrazaderas cuando esté realizando la instalación.
Recherchez l'estampille « TOP » (dessus) sur les fixations pendant l'installation.

PARTE SUPERIOR
DESSUS

ABERTURA
en este lado
ÉCART
sur ce côté

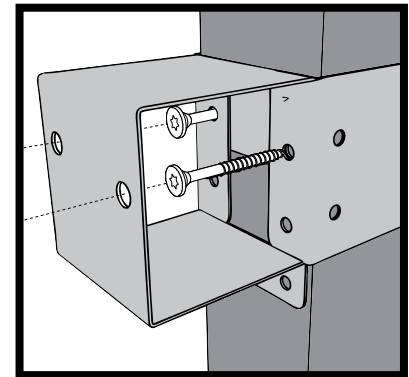

Tornillo de compresión de 2 po (5,1 cm)
Vis tire-fond de 2 po (5,1 cm)

B. Construcción del marco 2

1. Mida y ubique las abrazaderas en la pieza de 4 x 4 po (10,2 x 10,2 cm) como se muestra en la (Fig. 2).

Nota: Asegure el cierre del estante con (2) tornillos de compresión sólo en este momento.

B. Construction du cadre 2

1. Mesurez et placez les fixations sur le 4 x 4 po (10,2 x 10,2 cm), comme illustré (Fig. 2).

Remarque : fixez solidement le verrou de l'étagère avec deux (2) vis tire-fond seulement maintenant.

Fig.2a

B. Construcción del marco 2 (cont.)

1. Fije las tablas superiores de 2 x 4 po (5,1 x 10,2 cm) e inferiores de 5/4 po (3,2 cm) como se muestra en la (Fig. 2a).

B. Construction du cadre 2 (suite)

1. Fixez les planches de 2 x 4 po (5,1 x 10,2 cm) du haut et les planches de 5/4 po (3,2 cm) du bas, comme illustré (Fig. 2a).

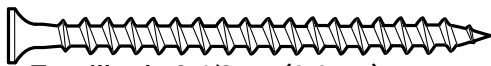
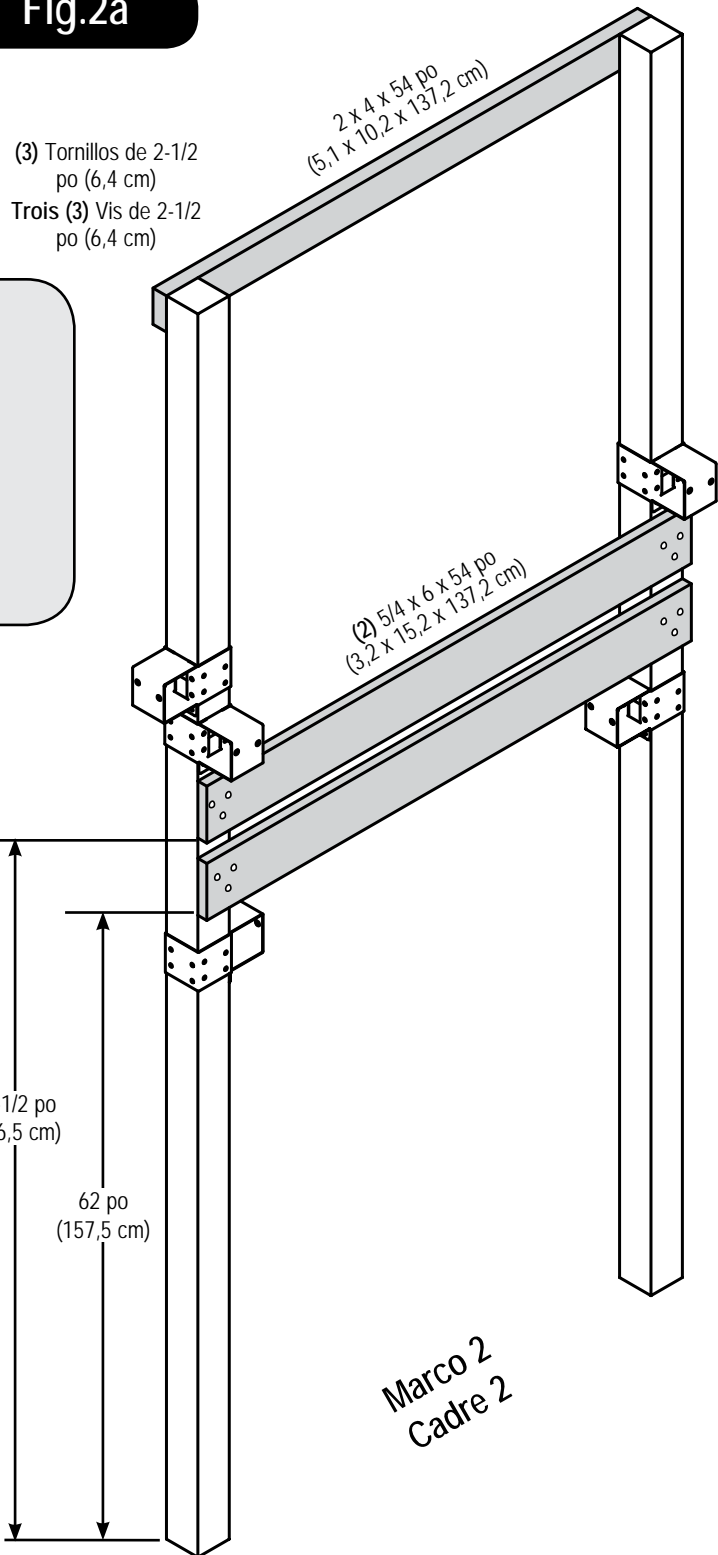

Tornillo de 2-1/2 po (6,4 cm)
Vis de 2-1/2 po (6,4 cm)

Fig.3

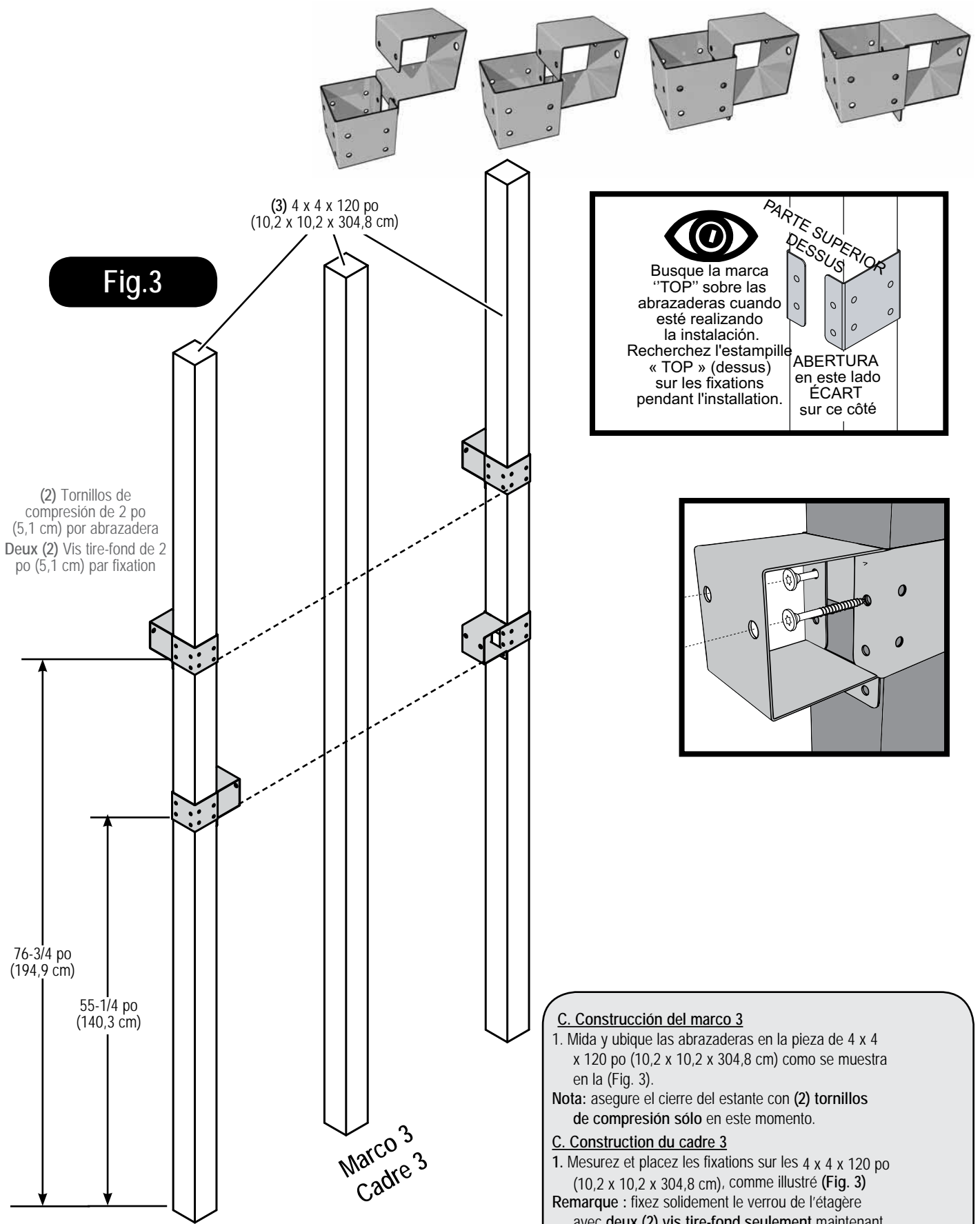

(3) 4 x 4 x 120 po
(10,2 x 10,2 x 304,8 cm)

(2) Tornillos de
compresión de 2 po
(5,1 cm) por abrazadera
Deux (2) Vis tire-fond de 2
po (5,1 cm) par fixation

76-3/4 po
(194,9 cm)

55-1/4 po
(140,3 cm)

Marco 3
Cadre 3



Busque la marca "TOP" sobre las abrazaderas cuando esté realizando la instalación.
Recherchez l'estampille « TOP » (dessus) sur les fixations pendant l'installation.

PARTE SUPERIOR
DESSUS

ABERTURA en este lado
ÉCART sur ce côté

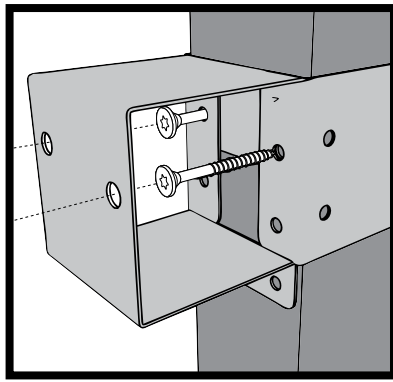

C. Construcción del marco 3
1. Mida y ubique las abrazaderas en la pieza de 4 x 4 x 120 po (10,2 x 10,2 x 304,8 cm) como se muestra en la (Fig. 3).
Nota: asegure el cierre del estante con (2) tornillos de compresión sólo en este momento.

C. Construction du cadre 3
1. Mesurez et placez les fixations sur les 4 x 4 x 120 po (10,2 x 10,2 x 304,8 cm), comme illustré (Fig. 3)
Remarque : fixez solidement le verrou de l'étagère avec deux (2) vis tire-fond seulement maintenant.

Fig.3a

(3)
Tornillos de
2-1/2 po (6,4 cm)
Trois (3)
Vis de 2-1/2 po (6,4
cm)

C. Construcción del marco 3 (cont.)

2. Fije las tablas superiores de 2 x 4 po (5,1 x 10,2 cm) e inferiores de 5/4 po (3,2 cm) como se muestra en la (Fig. 3a).

C. Construction du cadre 3 (suite)

2. Fixez les planches de 2 x 4 po (5,1 x 10,2 cm) du haut et les planches de 5/4 po (3,2 cm) du bas, comme illustré (Fig. 3a).

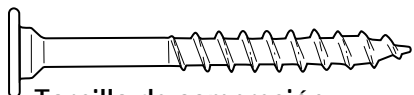
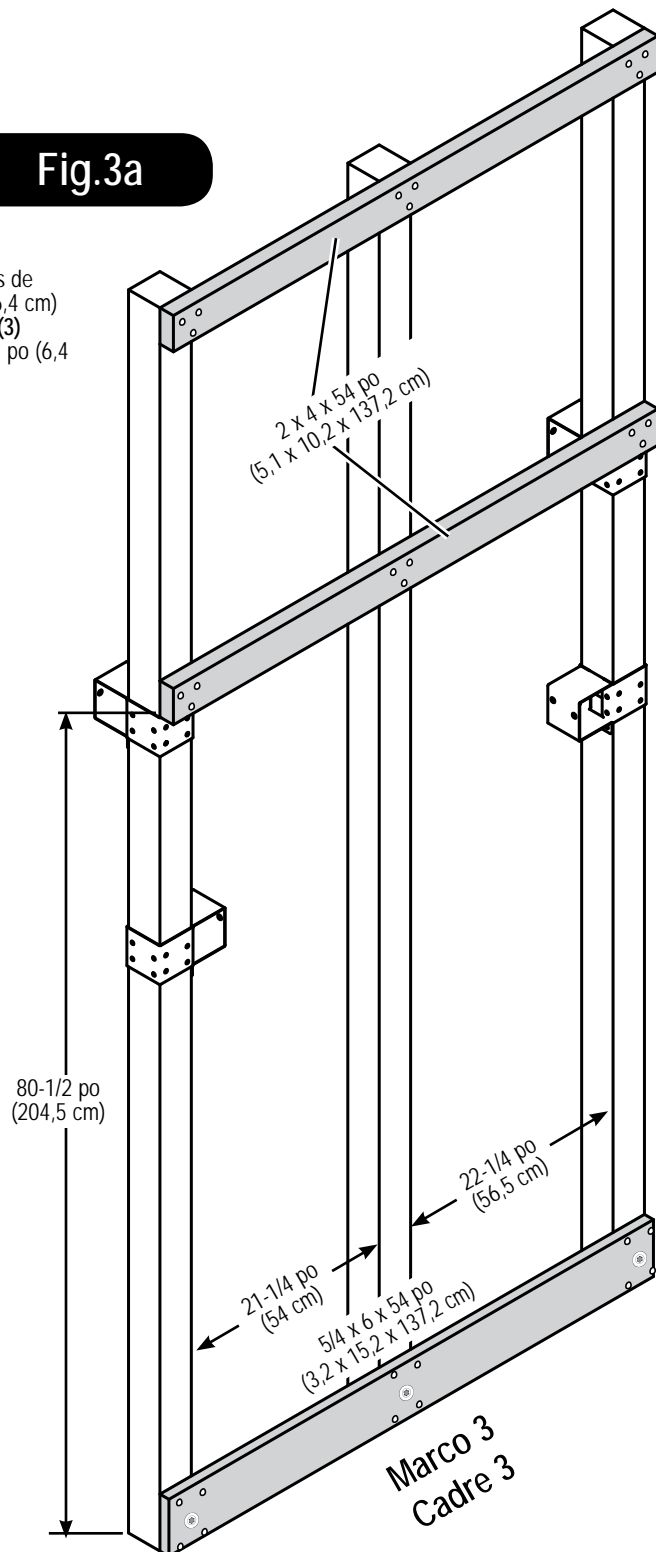

Tornillo de compresión
de 2 po (5,1 cm)
Vis tire-fond de 2 po (5,1 cm)



Tornillo de 2-1/2 po (6,4 cm)
Vis de 2-1/2 po (6,4 cm)

(1) Tornillos de compresión de 2 po (5,1 cm)
(4) Tornillo de 2-1/2 po (6,4 cm)
Une (1) Vis tire-fond de 2 po (5,1 cm)
Quatre (4) Vis de 2-1/2 po (6,4 cm)

Fig.4

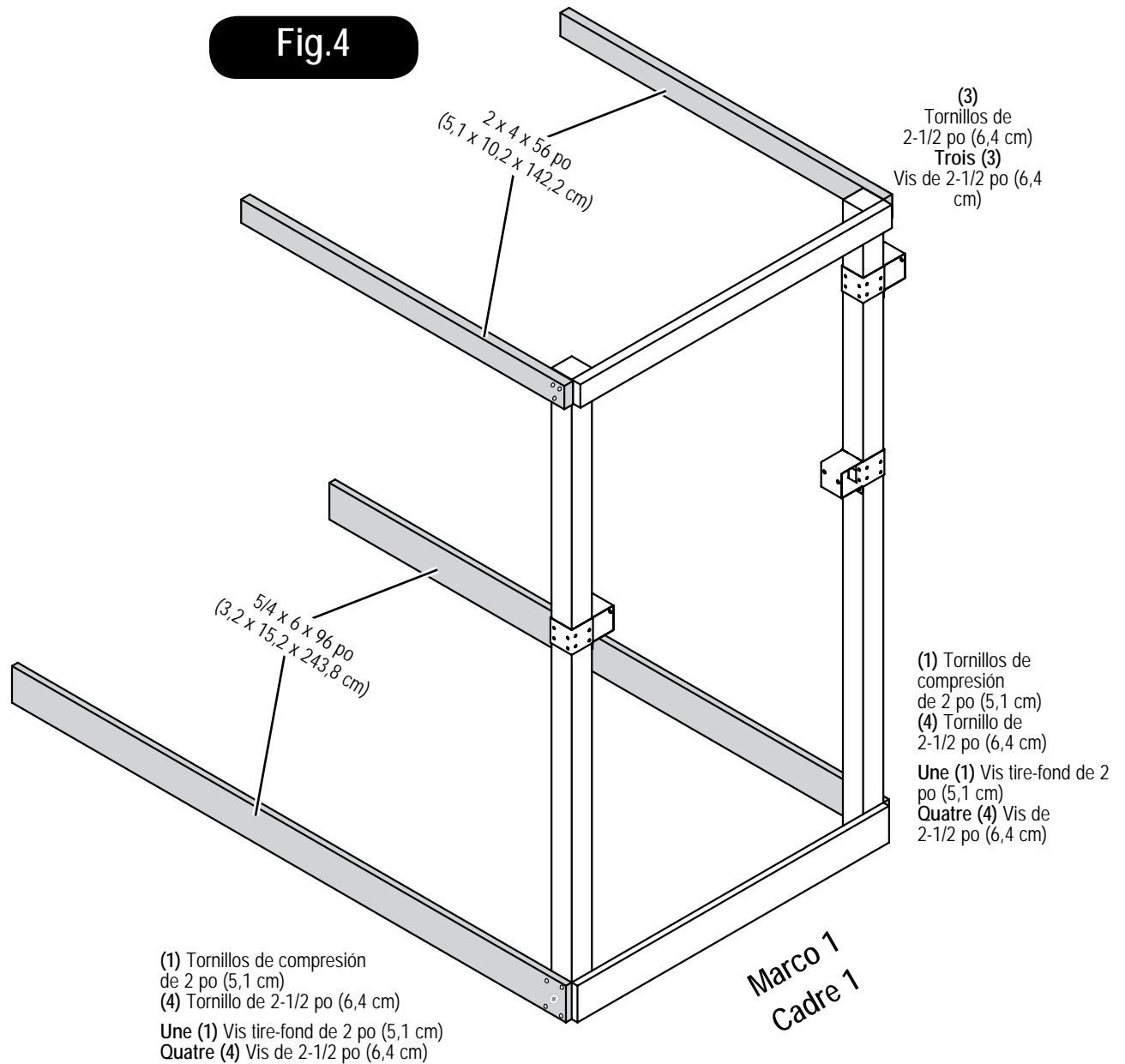

D. Construcción del marco (cont.)

1. Instale las tablas de 2 x 4 po (5,1 x 10,2 cm) y 5/4 po (3,2 cm) como se muestra arriba.

D. Construction du cadre (suite)

1. Installez les planches de 2 x 4 po (5,1 x 10,2 cm) et de 5/4 po (3,2 cm), comme illustré.



Tornillo de compresión de 2 po (5,1 cm)
Vis tire-fond de 2 po (5,1 cm)



Tornillo de 2-1/2 po (6,4 cm)
Vis de 2-1/2 po (6,4 cm)

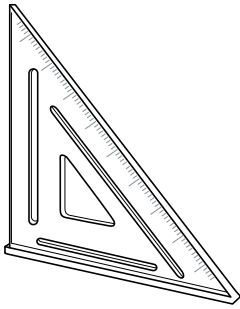
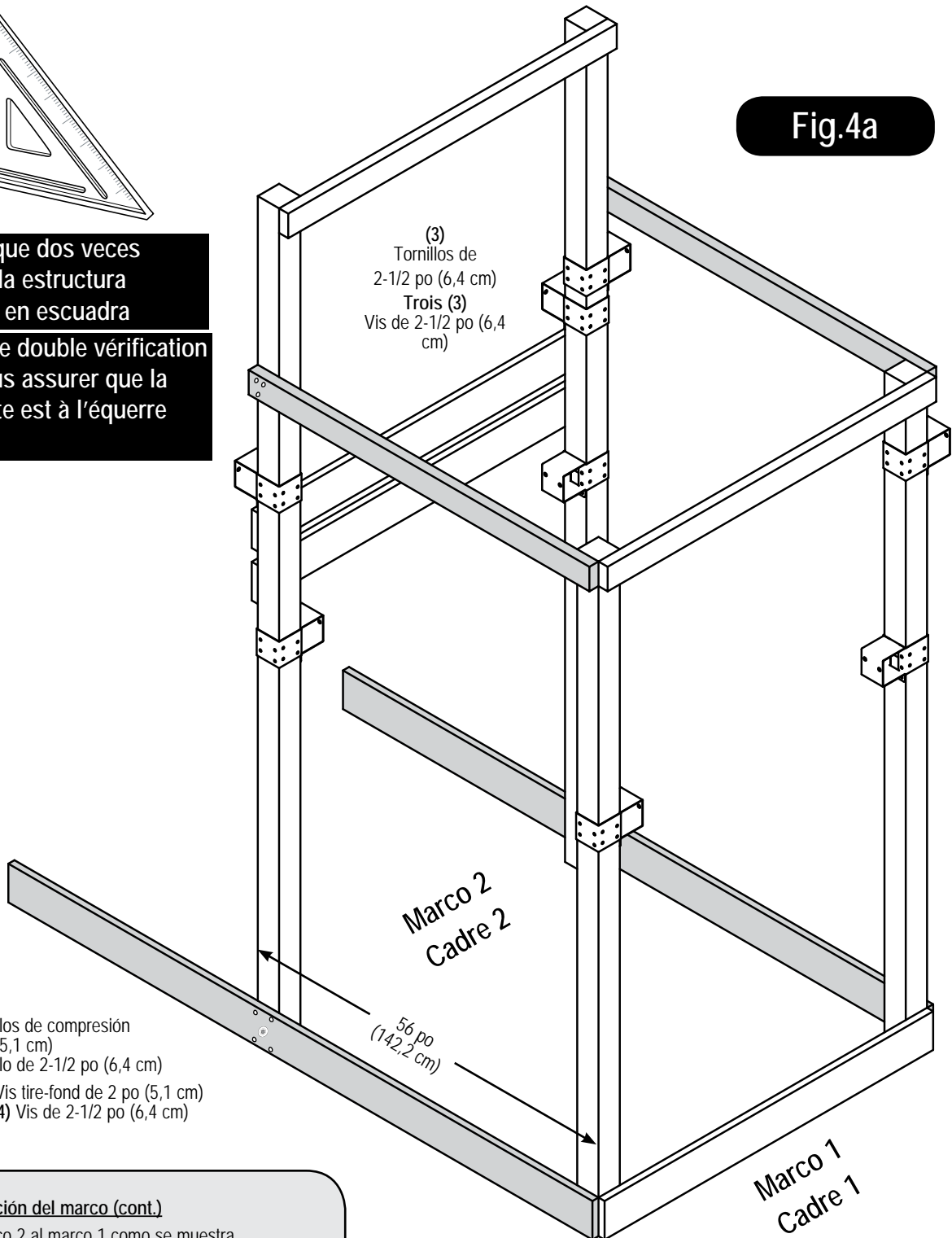

Fig.4a

**Verifique dos veces
que la estructura
esté en escuadra**

**Effectuez une double vérification
pour vous assurer que la
charpente est à l'équerre**



(3)
Tornillos de
2-1/2 po (6,4 cm)
Trois (3)
Vis de 2-1/2 po (6,4
cm)

(1) Tornillos de compresión
de 2 po (5,1 cm)
(4) Tornillo de 2-1/2 po (6,4 cm)
Une (1) Vis tire-fond de 2 po (5,1 cm)
Quatre (4) Vis de 2-1/2 po (6,4 cm)

Marco 2
Cadre 2

56 po
(142,2 cm)

Marco 1
Cadre 1

D. Construcción del marco (cont.)

1. Fije el marco 2 al marco 1 como se muestra.

D. Construction du cadre (suite)

1. Attachez le cadre 2 au cadre 1, comme illustré.

Tornillo de compresión
de 2 po (5,1 cm)
Vis tire-fond de
2 po (5,1 cm)
Tornillo de 2-1/2 po (6,4
cm)
Vis de 2-1/2 po
(6,4 cm)

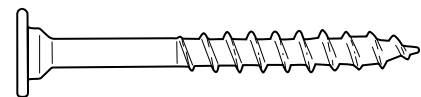

PROYECTO 515/PROJET 515

Consejo: Doble las abrazaderas para facilitar la instalación de los 4 x 4 po (10,2 x 10,2 cm)
Conseil : pliez le connecteur pour faciliter l'installation du 4 x 4 po (10,2 x 10,2 cm)

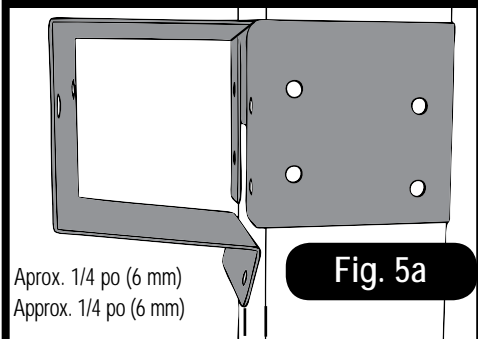

Fig. 5a

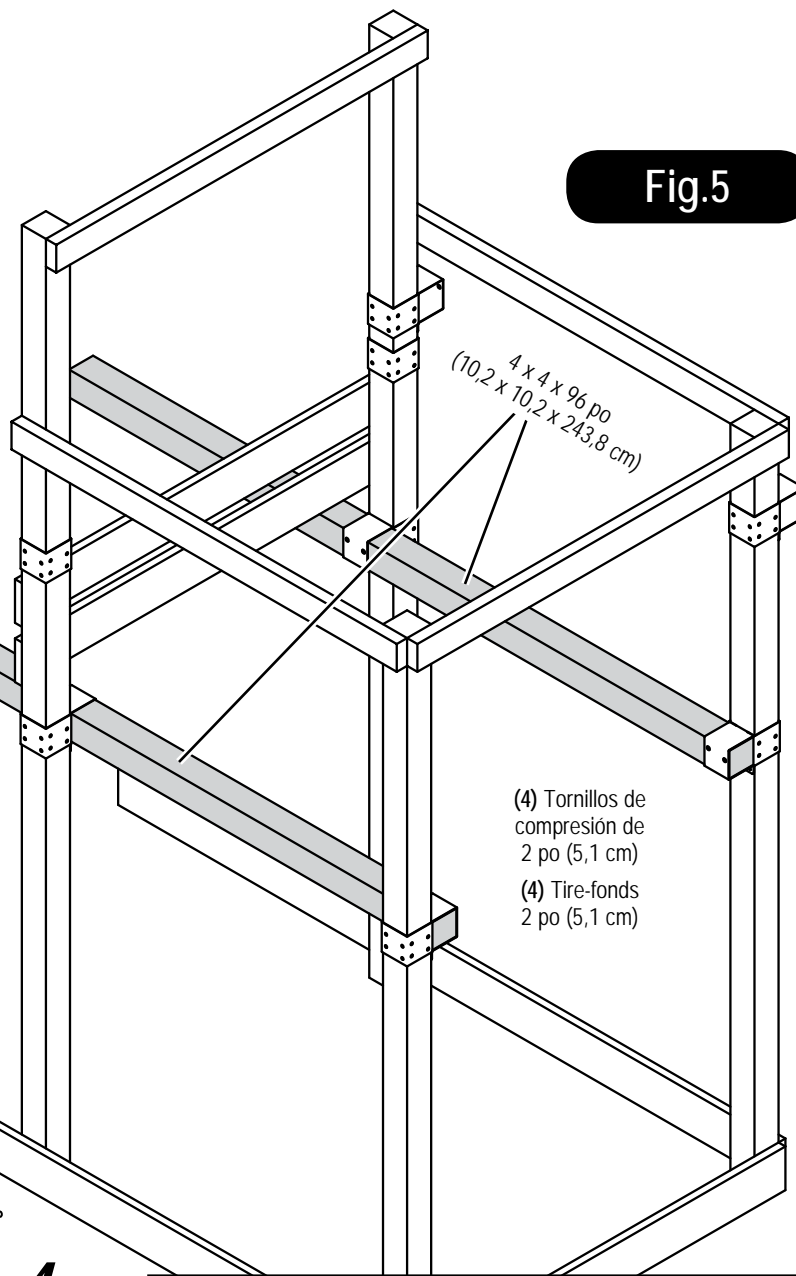
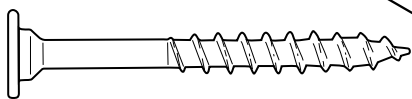

Fig.5



Tornillo de compresión de 2 po (5,1 cm)
Vis tire-fond de 2 po (5,1 cm)

x 4

E. Instale los 4 x 4 po (10,2 x 10,2 cm)

1. Instale (2) 4 x 4 po (10,2 x 10,2 cm) en las abrazaderas como se muestra en la (Fig. 5), (Fig. 5a).
2. Asegure las abrazaderas (Fig. 5b).

E. Installez les madriers de 4 x 4 po (10,2 x 10,2 cm)

1. Installez les (2) planches de 4 x 4 po (10,2 x 10,2 cm) dans les connecteurs, comme illustré à la (Fig. 5), (Fig. 5a).
2. Fixer les connecteurs (Fig. 5b).

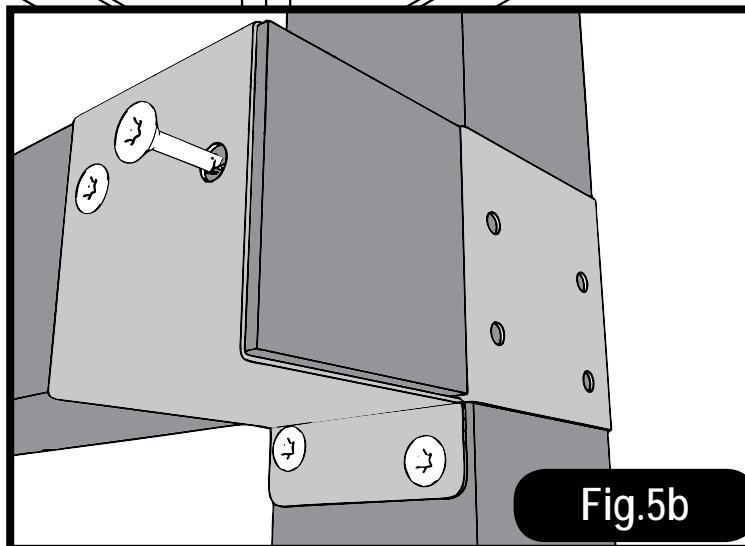
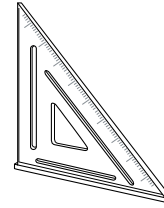
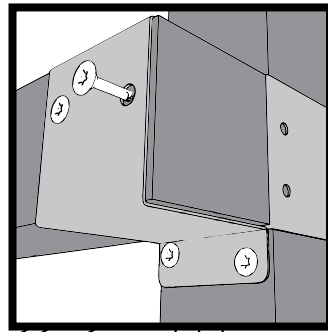

Fig.5b

Fig.6



Verifique dos veces que la estructura esté en escuadra
Effectuez une double vérification pour vous assurer que la charpente est à l'équerre

(4) Tornillos de compresión de 2 po (5,1 cm) por abrazadera
Quatre (4) Vis tire-fond de 2 po (5,1 cm) par fixation

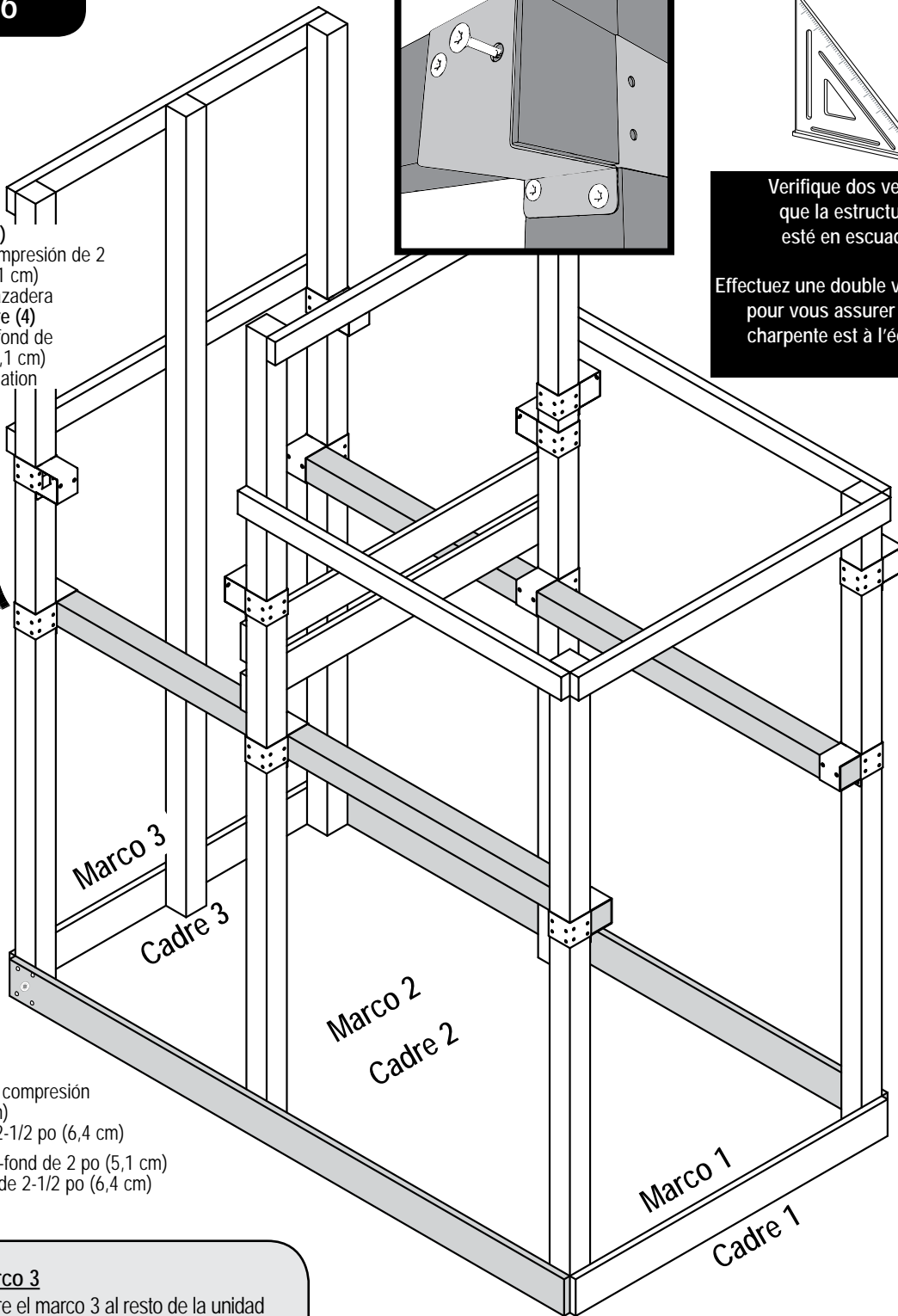

(1) Tornillos de compresión de 2 po (5,1 cm)
(4) Tornillo de 2-1/2 po (6,4 cm)
Une (1) Vis tire-fond de 2 po (5,1 cm)
Quatre (4) Vis de 2-1/2 po (6,4 cm)

F. Fije el marco 3

1. Fije y asegure el marco 3 al resto de la unidad como se mostró antes.

F. Fixez en place le cadre 3

1. Fixez solidement le cadre 3 pour reposer l'unité tel qu'illustré ci-dessus.

Tornillo de compresión de 2 po (5,1 cm)
Vis tire-fond de 2 po (5,1 cm)

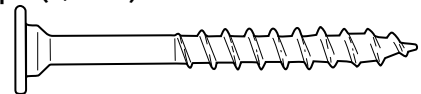

Tornillo de 2-1/2 po (6,4 cm)
Vis de de 2-1/2 po (6,4 cm)



Fig.7

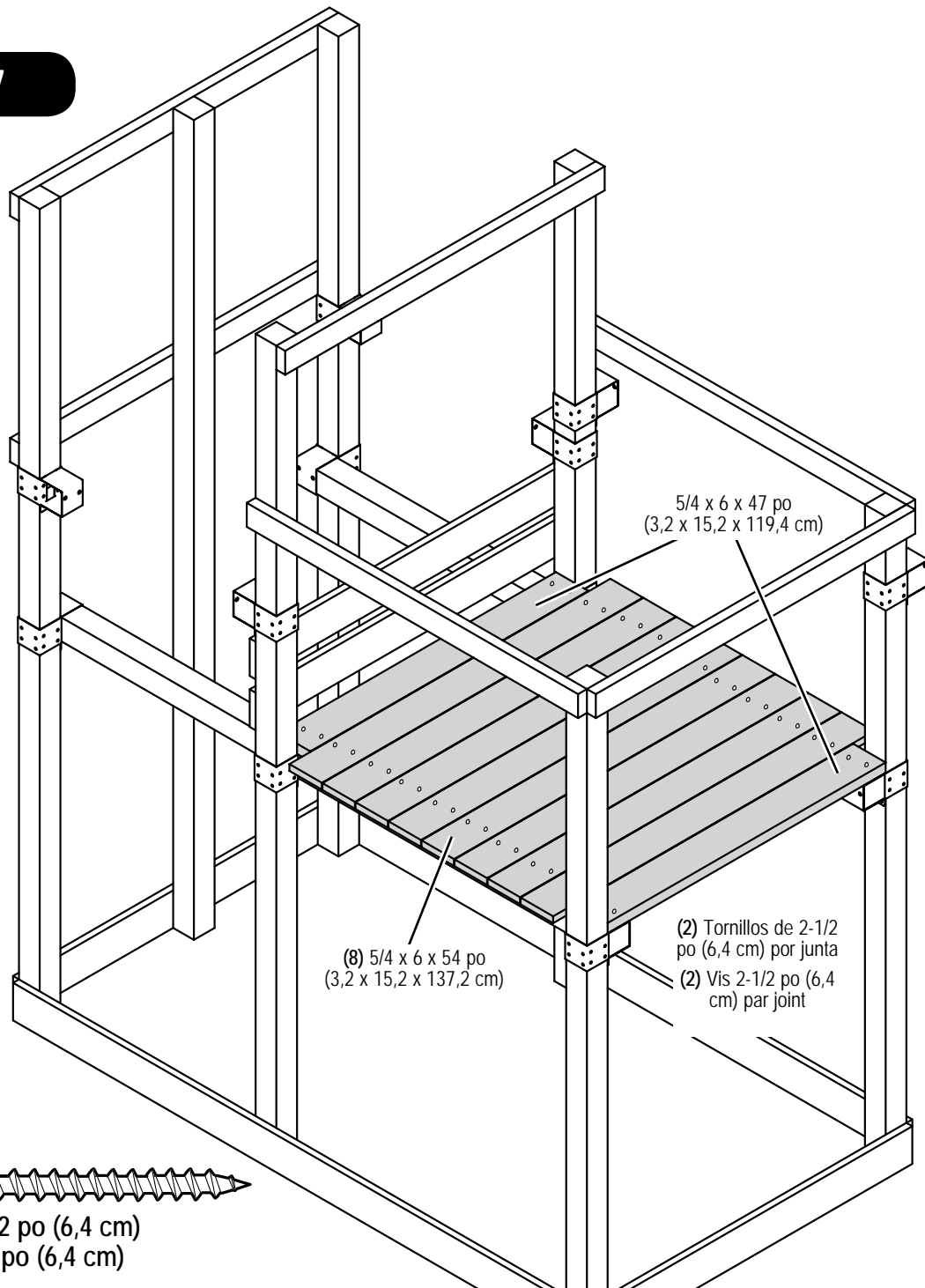

Tornillo de 2-1/2 po (6,4 cm)
Vis de de 2-1/2 po (6,4 cm)

G. Instale las tablas de la plataforma

1. Instale las tablas de 5/4 po (3,2 cm) de la plataforma a la estructura como se muestra en la (Fig. 7).
2. Use dos tornillos de 2-1/2 po (6,4 cm) en el centro de cada extremo de las tablas de la plataforma.

Nota: En los extremos de las tablas, evite atornillar en las abrazaderas de estante colocando los tornillos detrás de su ubicación.

G. Installez les planches du tablier

1. Installez les planches de tablier de 5/4 po (3,2 cm) à la structure tel qu'illustré à la (Fig. 7).
2. Utilisez 2 vis de 2-1/2 po (6,4 cm) au centre et à chaque extrémité des planches du tablier.

Remarque : sur les planches d'extrémité, évitez de visser dans les supports de plateforme en plaçant les vis derrière l'emplacement du support de plateforme.

Fig.7a

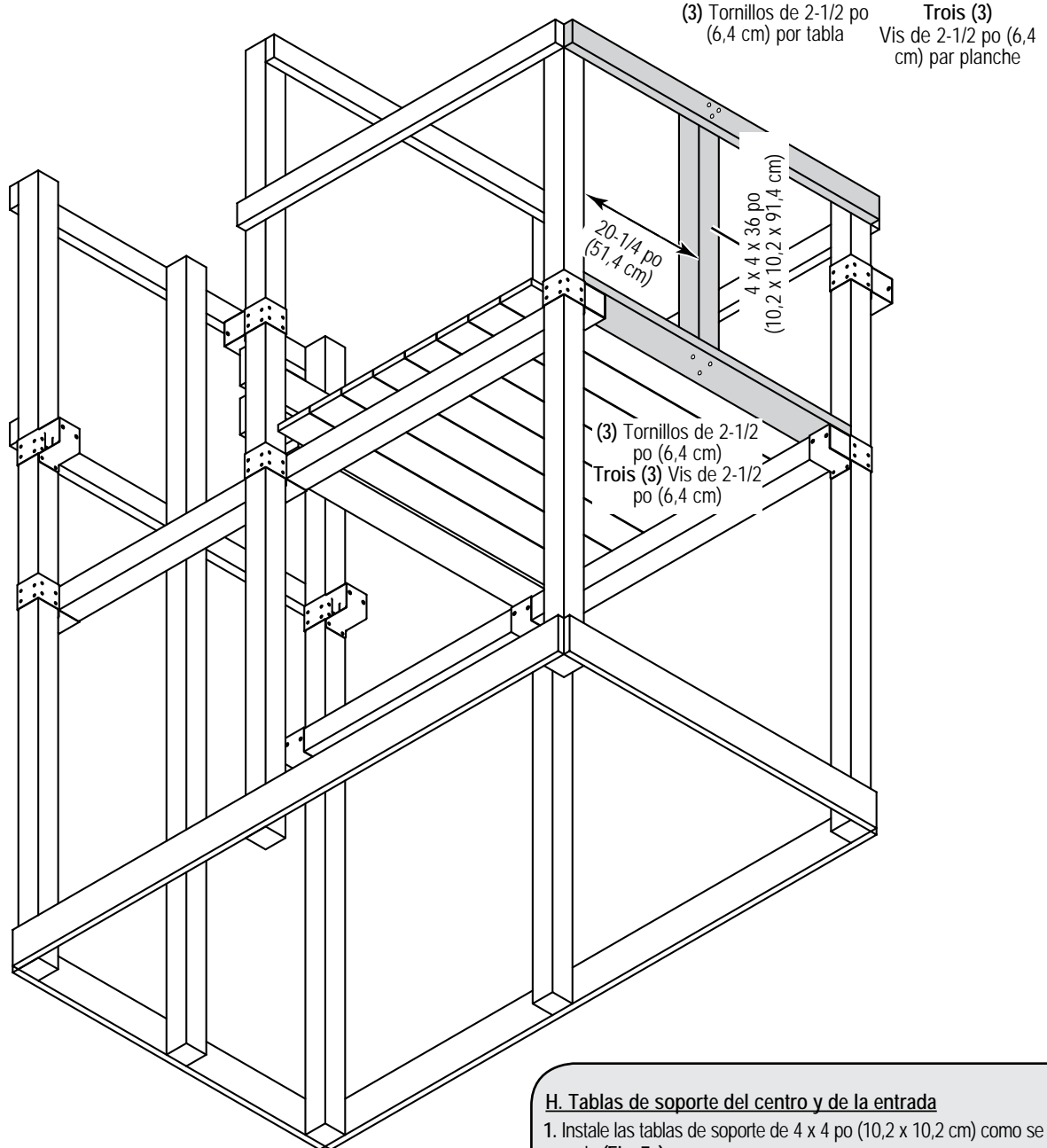

Tornillo de 2-1/2 po (6,4 cm)
Vis de de 2-1/2 po (6,4 cm)

H. Tablas de soporte del centro y de la entrada

1. Instale las tablas de soporte de 4 x 4 po (10,2 x 10,2 cm) como se indica en la (Fig. 7a).
2. Asegure la parte inferior de la tabla de 4 x 4 po (10,2 x 10,2 cm) como se muestra en la (Fig. 7a).

H. Planchas de fixation centrale et de l'entrée

1. Installez les planches de soutènement 4 x 4 po (10,2 x 10,2 cm), comme illustré (Fig. 7a).
2. Fixez la base des 4 x 4 po (10,2 x 10,2 cm), comme illustré (Fig. 7a).

Vista inferior/
Vue du dessous

Fig.8

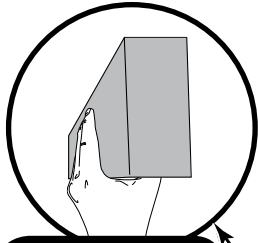
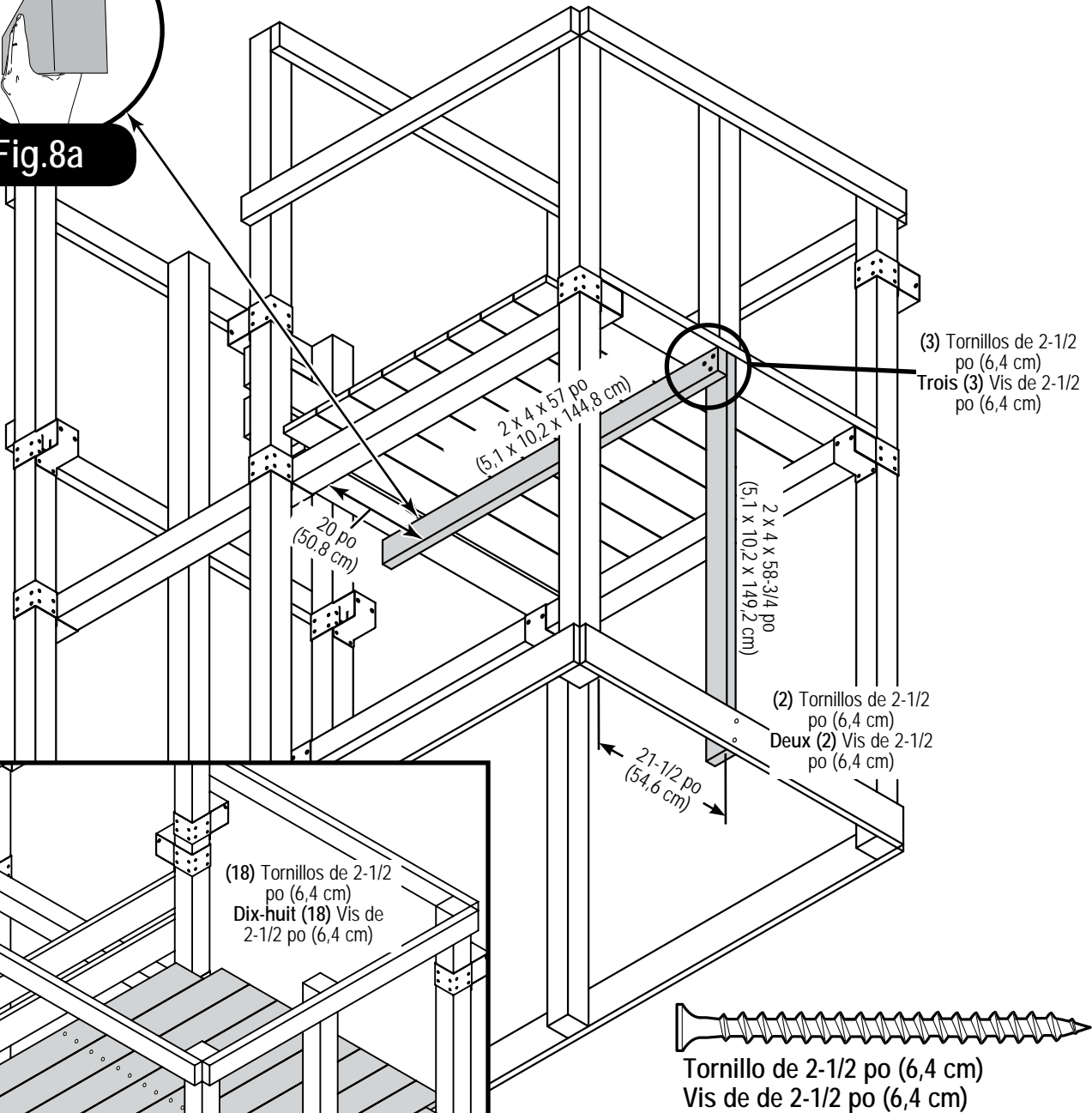

Fig.8a



Tornillo de 2-1/2 po (6,4 cm)
Vis de de 2-1/2 po (6,4 cm)

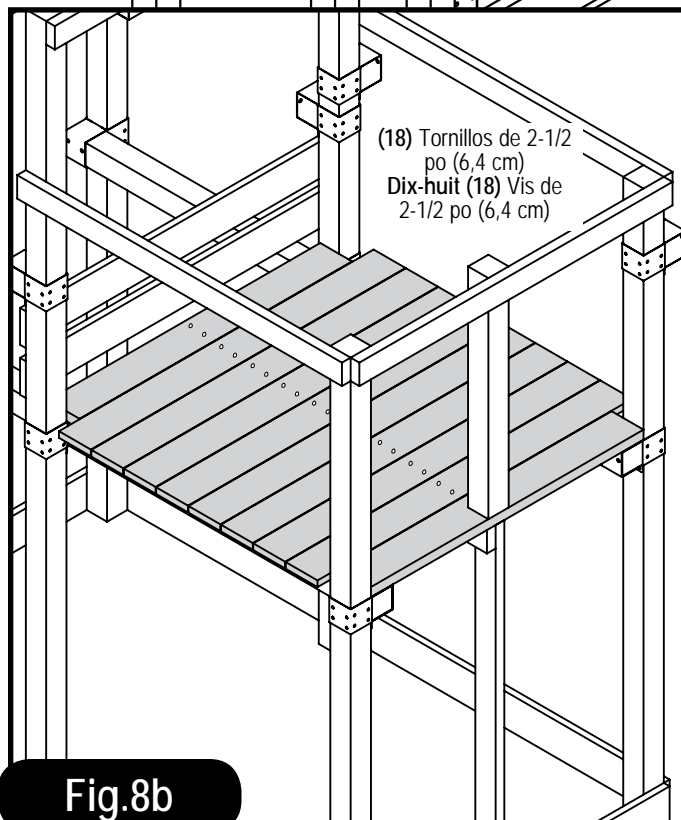

Fig.8b

H. Tablas de soporte del centro y de la entrada

1. Ensamble las tablas de soporte como se muestra en la (Fig. 8).
2. Asegure el centro de las tablas del piso como se muestra en la (Fig. 8b).
3. Asegúrese de mantener el soporte de la plataforma en su lugar mientras la fija desde arriba de la plataforma como se muestra en la (Fig. 8a).

H. Planches de fixation centrale et de l'entrée

1. Assemblez les planches de fixation, comme illustré (Fig. 8).
2. Fixez solidement le centre des planches de plancher, comme illustré (Fig. 8b).
3. Assurez-vous de maintenir la fixation de soutien de la terrasse en place pendant que vous la fixez sur le dessus, comme illustré (Fig. 8a).

Fig.9

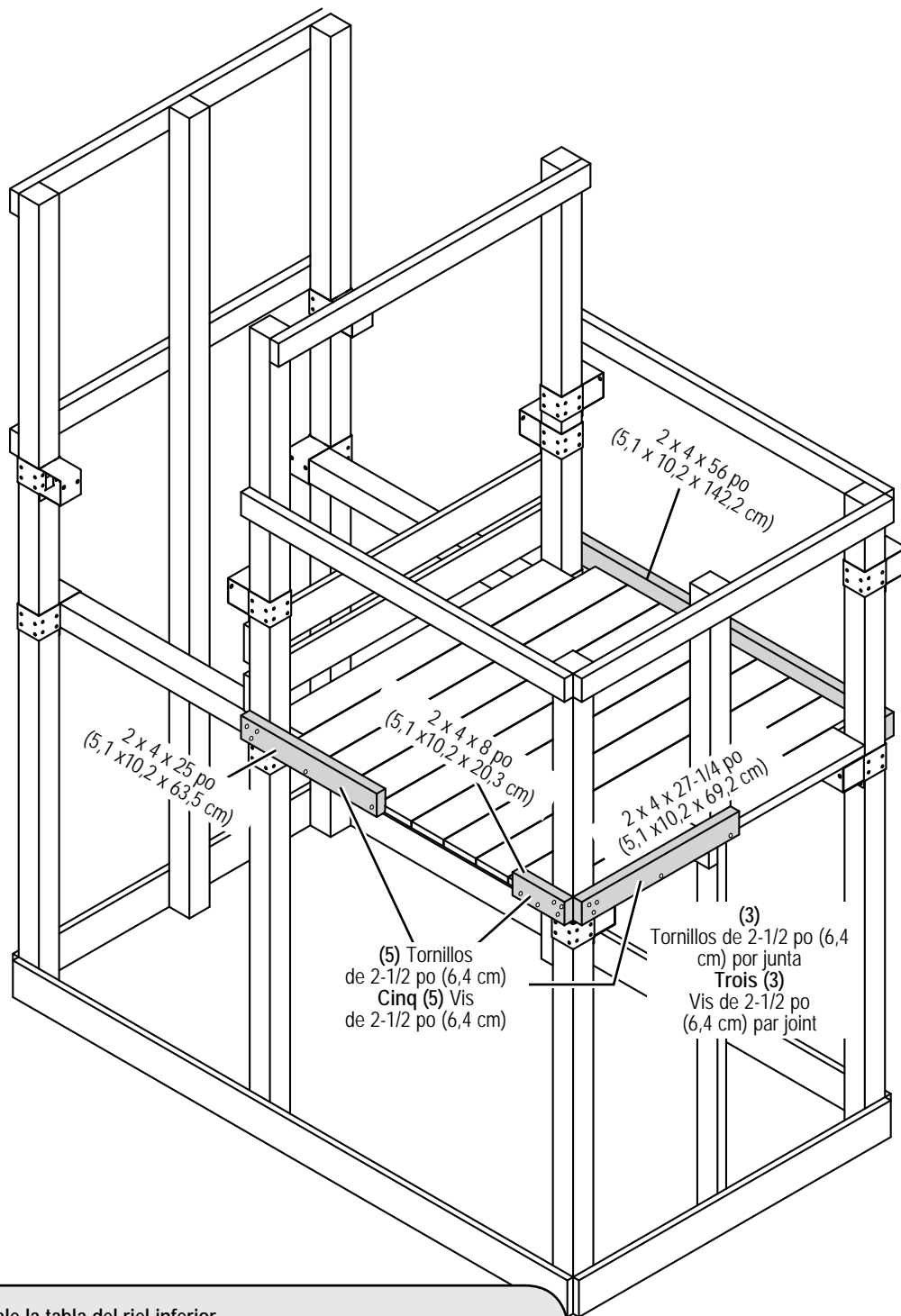

(3)
Tornillos de 2-1/2 po (6,4
cm) por junta
Trois (3)
Vis de 2 1/2"
par joint

(3)
Tornillos de 2-1/2 po (6,4
cm) por junta
Trois (3)
Vis de 2-1/2 po
(6,4 cm) par joint

I. Instale la tabla del riel inferior

1. Instale la tabla de 2 x 4 po (5,1 x 10,2 cm) del riel inferior como se muestra en la (Fig. 9). Alinéela con los lados de los soportes de 4 x 4 po (10,2 x 10,2 cm) de la plataforma.

NOTA: El tornillo de la parte inferior de la tabla de 2 x 4 po (5,1 x 10,2 cm) debe asegurarse en el costado de la tabla de plataforma de 5/4 x 6 po (3,2 x 15,2 cm).

I. Installez la rampe inférieure

1. Installez la rampe inférieure 2 x 4 po (5,1 x 10,2 cm), comme illustré (Fig. 9). Affleurez avec les côtés des fixations 4 x 4 po (10,2 x 10,2 cm) de la terrasse.

REMARQUE : la vis à la base du 2 x 4 po (5,1 x 10,2 cm) doit être solidement fixée sur le côté de la planche 5/4 x 6 po (3,2 x 15,2 cm) de la terrasse.



Tornillo de 2-1/2 po (6,4 cm)
Vis de de 2-1/2 po (6,4 cm)

PROYECTO 515/PROJET 515

Consejo: Doble las abrazaderas para facilitar la instalación de los 4 x 4 po (10,2 x 10,2 cm)

Conseil : pliez le connecteur pour faciliter l'installation du 4 x 4 po (10,2 x 10,2 cm)

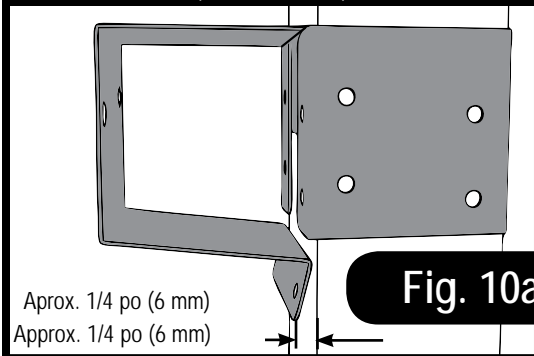

Fig. 10a

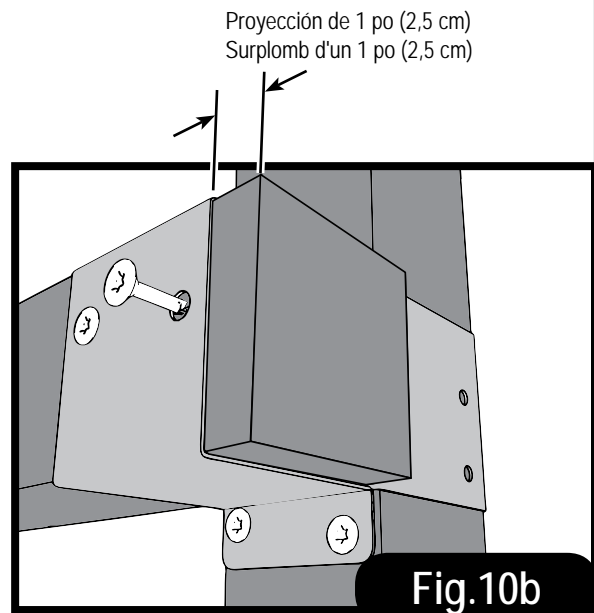

Fig. 10b

Permita que la tabla de 4 x 4 po (10,2 x 10,2 cm) sobresalga 1 po (2,5 cm)
Laissez les planches de 4 x 4 po (10,2 cm x 10,2 cm) dépasser de 1 po (2,5 cm),

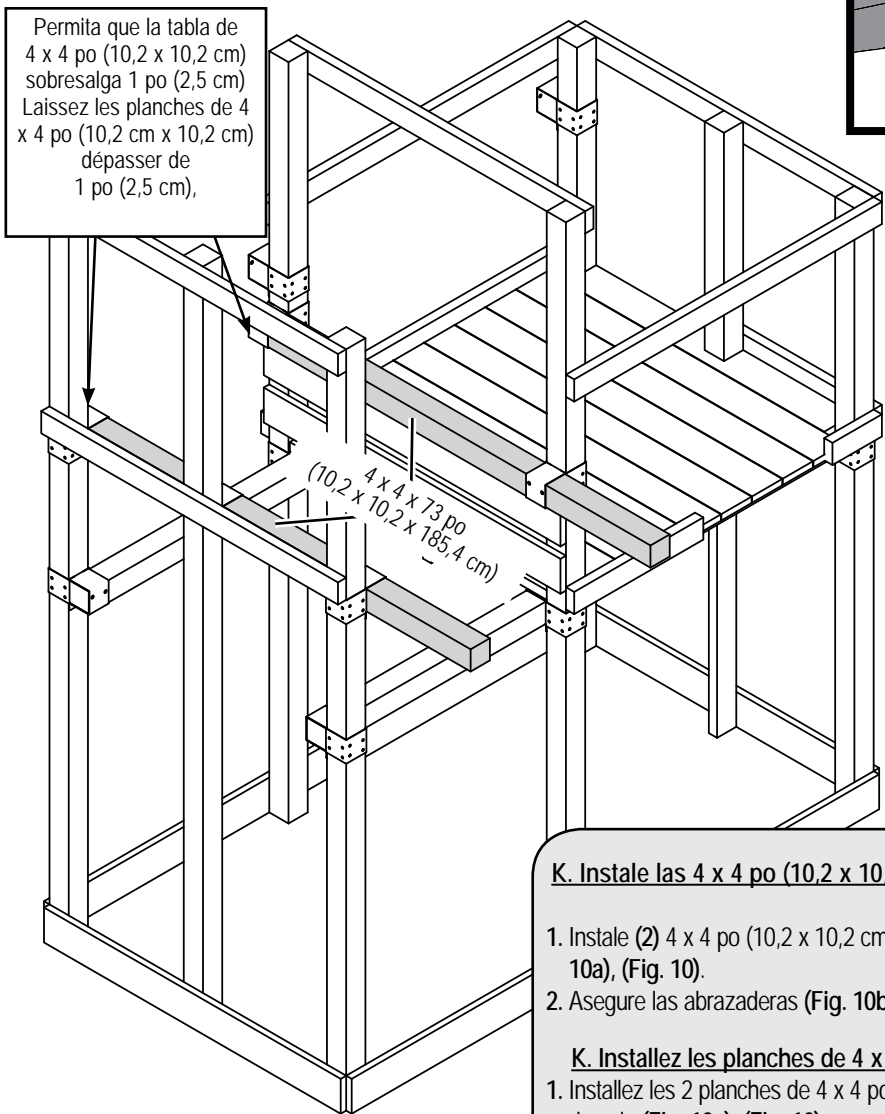

Fig. 10



Tornillo de compresión de 2 po (5,1 cm)
Vis tire-fond de 2 po (5,1 cm)

x 4

K. Instale las 4 x 4 po (10,2 x 10,2 cm) (cont.)

1. Instale (2) 4 x 4 po (10,2 x 10,2 cm) en las abrazaderas como se muestra en la (Fig. 10a), (Fig. 10).
2. Asegure las abrazaderas (Fig. 10b).

K. Installez les planches de 4 x 4 po (10,2 x 10,2 cm) (suite)

1. Installez les 2 planches de 4 x 4 po (10,2 x 10,2 cm) dans les connecteurs, tel qu'illustré dans la (Fig. 10a), (Fig. 10).
2. Fixez solidement les connecteurs (Fig. 10b).

Fig.11

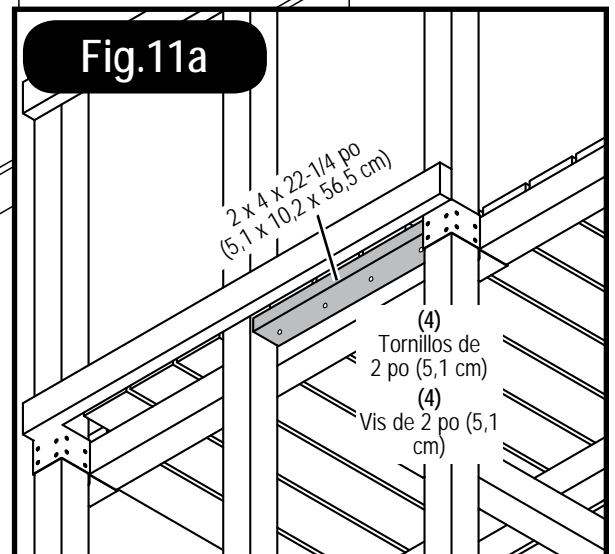
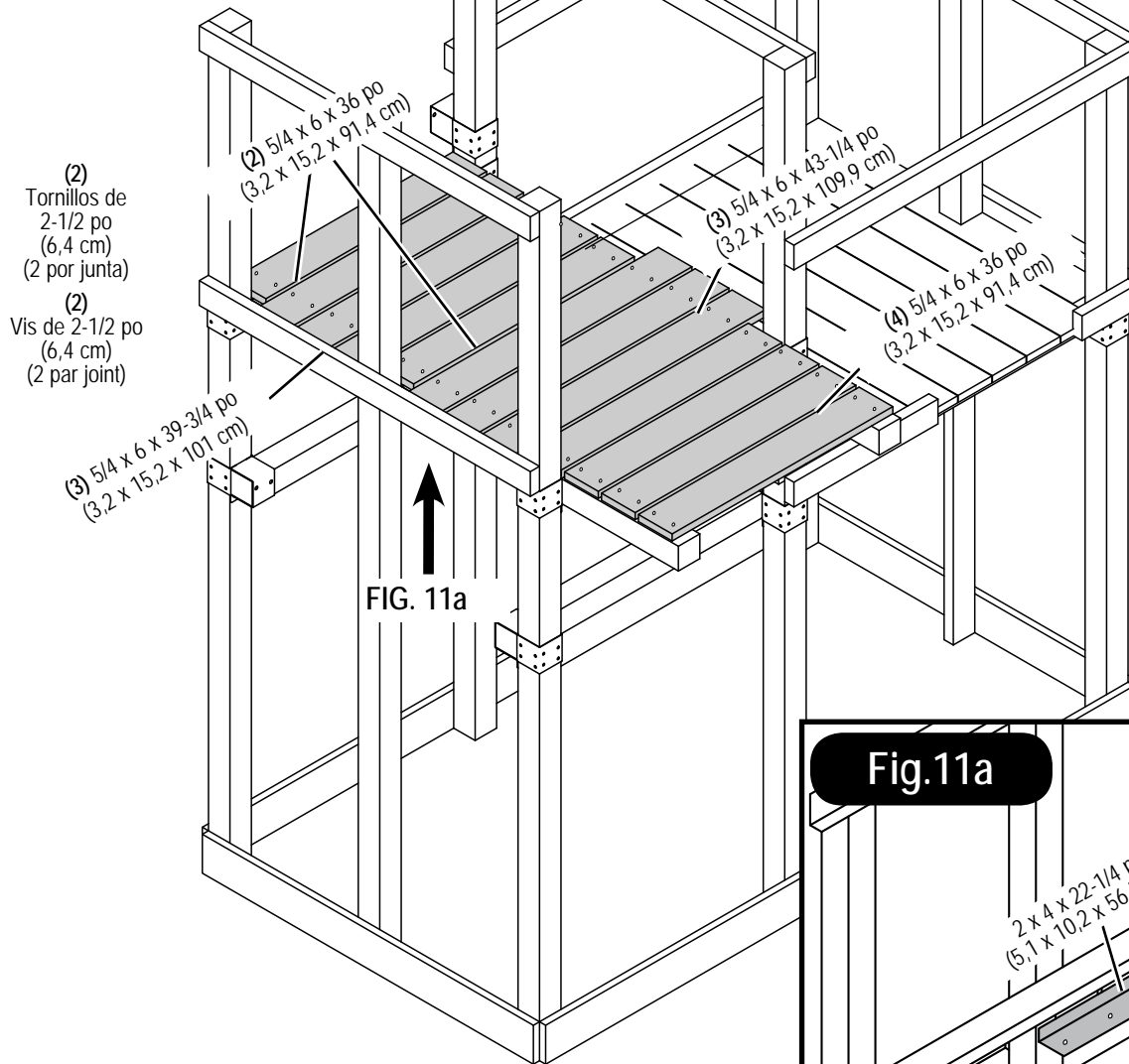

L. Instale las tablas de la plataforma

1. Instale las tablas de 5/4 po (3,2 cm) de la estructura como se muestra en la (Fig. 11).
2. Use dos tornillos de 2-1/2 po (6,4 cm) en el centro de cada extremo de las tablas de la plataforma. Donde las abrazaderas de estante bloqueen la trayectoria del tornillo, centre la tabla y coloque un tornillo en cada lado.
3. Fije debajo del soporte de la plataforma como se muestra en la (Fig. 11a).

L. Installez les planches du tablier

1. Installez les planches de tablier de 5/4 po (3,2 cm) à la structure comme illustré à la (Fig. 11).
2. Utilisez 2 vis de 2-1/2 po (6,3 cm) au centre et à chaque extrémité des planches du tablier. Là où se présente une voie de vis de bloc de support, centre la planche et placez une vis d'un côté.
3. Fixez sous la planche de soutien de la plateforme, tel qu'illustré (Illust. 11a).



Tornillo de 2-1/2 po (6,4 cm)
Vis de de 2-1/2 po (6,4 cm)

Fig.12

- (2)
Tornillos de
2-1/2 po
(6,4 cm)
(2 por junta)
- (2)
Vis de 2-1/2 po
(6,4 cm)
(2 par joint)

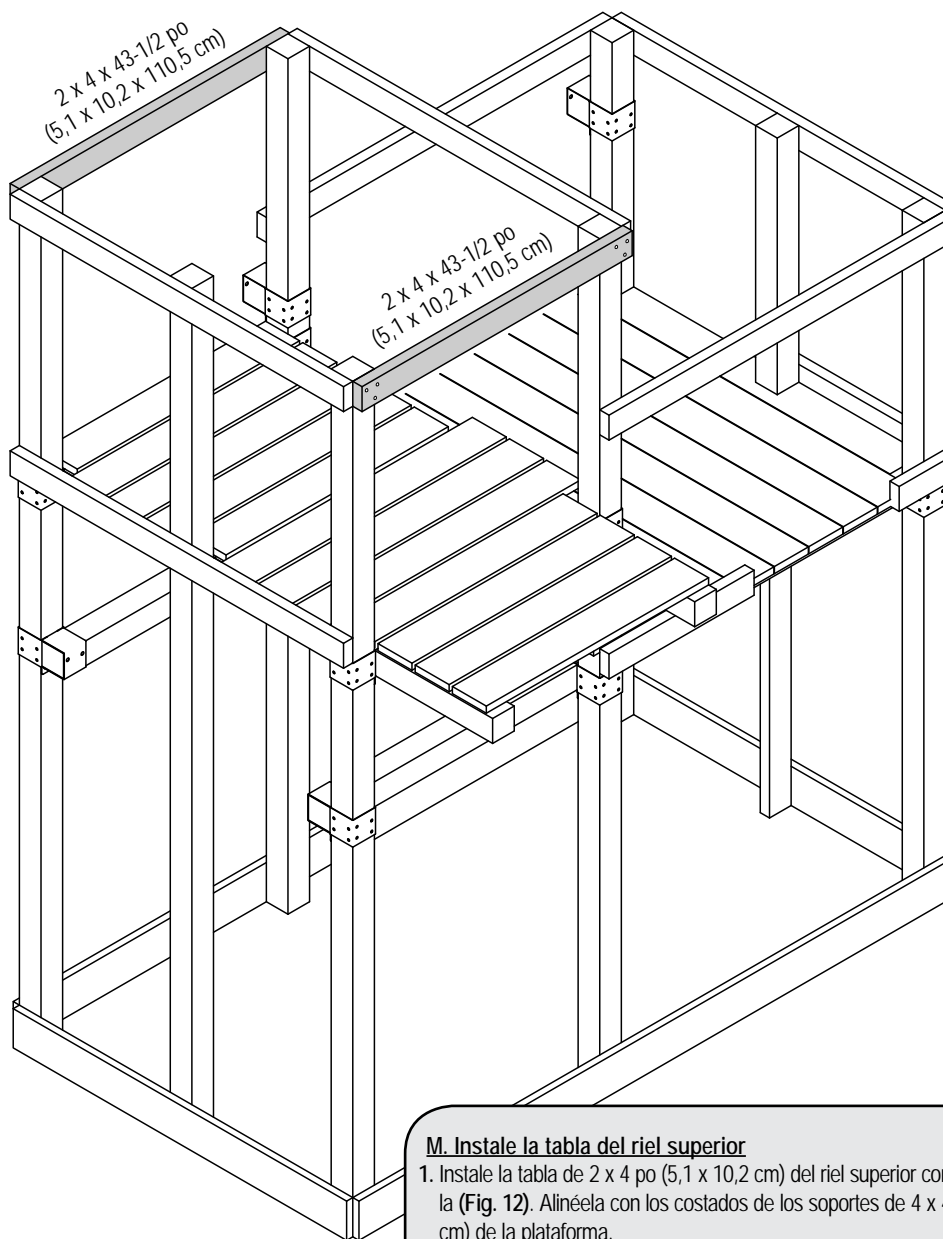

Tornillo de 2-1/2 po (6,4 cm)
Vis de de 2-1/2 po (6,4 cm)

M. Instale la tabla del riel superior

1. Instale la tabla de 2 x 4 po (5,1 x 10,2 cm) del riel superior como se muestra en la (Fig. 12). Alinéela con los costados de los soportes de 4 x 4 po (10,2 x 10,2 cm) de la plataforma.

M. Installez les planches de la rampe supérieure

1. Installez les planches de 2 x 4 po (5,1 x 10,2 cm) de la rampe inférieure comme illustré à la (Fig. 12). Alignez avec le dessus du support de plateforme de 4 x 4 po (10,2 x 10,2 cm).

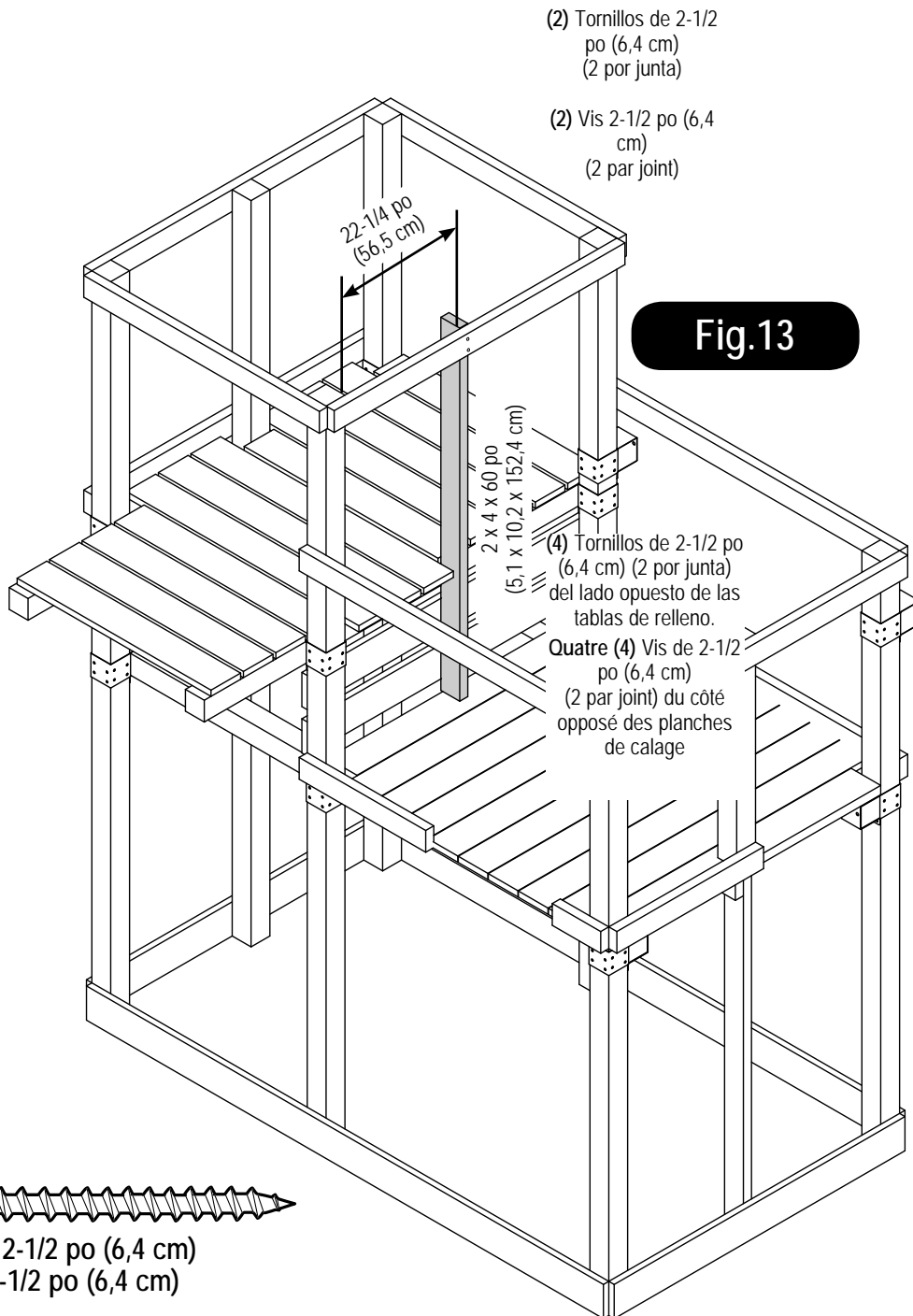

Fig.13

N. Instale los soportes (cont.)

1. Instale el soporte de techo de 2 x 4 po (5,1 x 10,2 cm) como se muestra en la (Fig. 13).

N. Installez les supports (suite)

1. Installez le support de toit de 2 x 4 po (5,1 x 10,2 cm) comme illustré à la (Fig. 13).

Fig.14

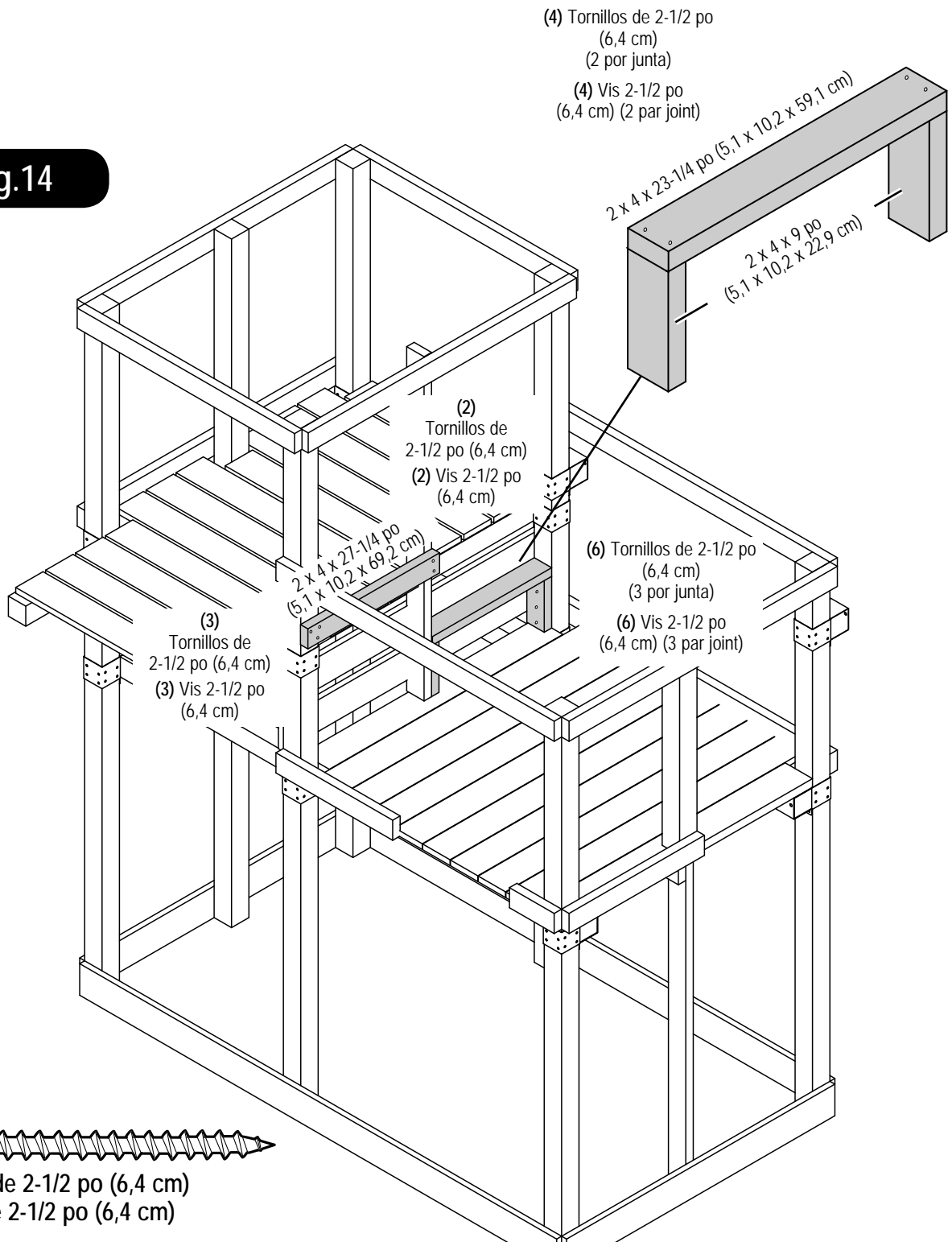

Tornillo de 2-1/2 po (6,4 cm)
Vis de de 2-1/2 po (6,4 cm)

N. Instale los soportes (cont.)

1. Instale las tablas de 2 x 4 po (5,1 x 10,2 cm) alineadas con la abrazadera de estante como se muestra en la (Fig. 14).
2. Instale el peldaño como se muestra en la (Fig. 14).

N. Installez les supports (suite)

1. Installez les planches de 2 x 4 po (5,1 x 10,2 cm) à égalité avec le haut du connecteur Shelf-Loc comme illustré à la (Fig. 14).
2. Installez la marche comme illustré à (Fig. 14).

Consejo: Doble las abrazaderas para facilitar la instalación de los 4 x 4 po (10,2 x 10,2 cm)

Conseil : pliez le connecteur pour faciliter l'installation du 4 x 4 po (10,2 x 10,2 cm)

Fig.15

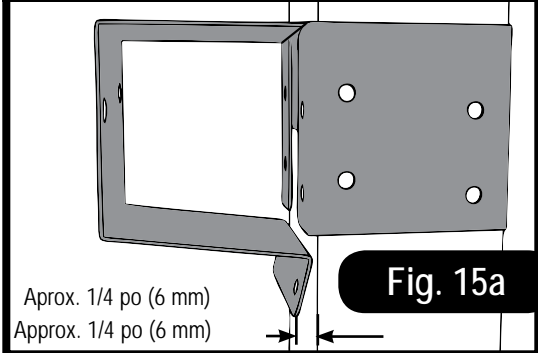

Fig. 15a

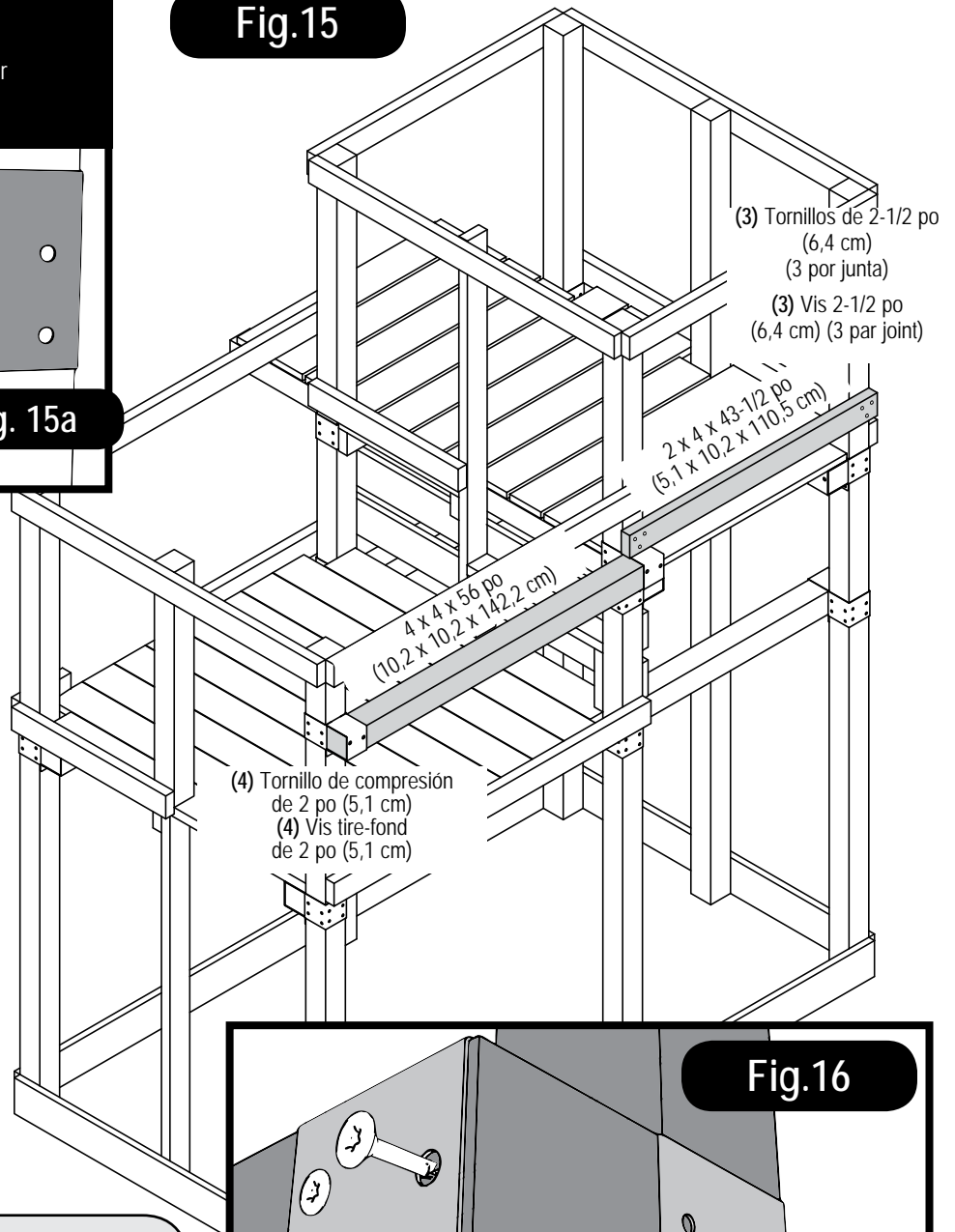
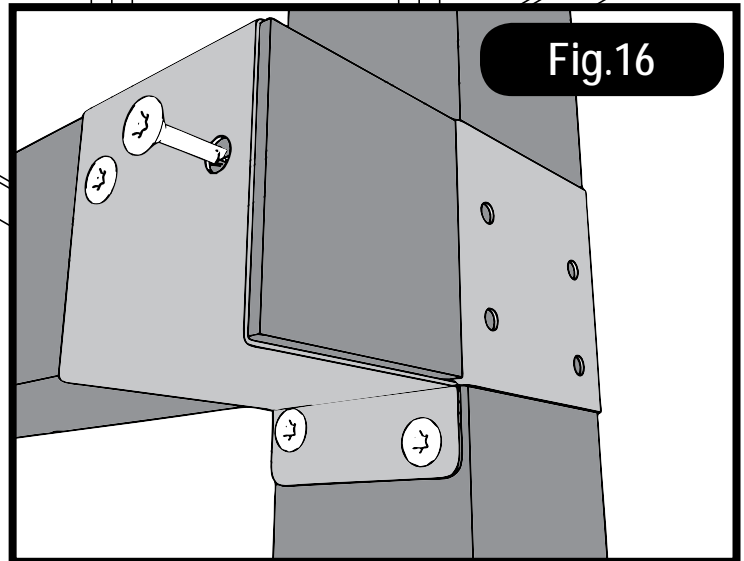

Fig.16



O. Instale el accesorio de 4 x 4 po (10,2 x 10,2 cm)

1. Instale (1) pieza de 4 x 4 po (10,2 x 10,2 cm) en las abrazaderas como se muestra en la (Fig. 15a), (Fig. 15).
2. Asegure las abrazaderas (Fig. 16).
3. Instale la pieza de 2 x 4 x 43-1/2 po (5,1 x 10,2 x 110,5 cm) como se muestra en la (Fig. 15).

O. Installez le 4 x 4 po (10,2 x 10,2 cm) de l'accessoire

1. Introduisez un (1) 4 x 4 po (10,2 x 10,2 cm) dans les fixations, comme illustré (Fig. 15a), (Fig. 15).
2. Mettez solidement les fixations en place (Fig. 16).
3. Installez la planche de 2 x 4 x 43-1/2 po (5,1 x 10,2 x 110,5 cm), comme illustré (Fig. 15).



Tornillo de compresión de 2 po (5,1 cm)
Vis tire-fond de 2 po (5,1 cm)

x 4

Viga laminada opcional/Poutre laminée en option

NOTA: Disponga la madera sobre una superficie plana antes de iniciar el ensamblaje de la viga laminada.

REMARQUE : déposez les pièces de bois d'œuvre sur une surface horizontale avant de commencer l'assemblage de la poutre laminée.

Fig. 17

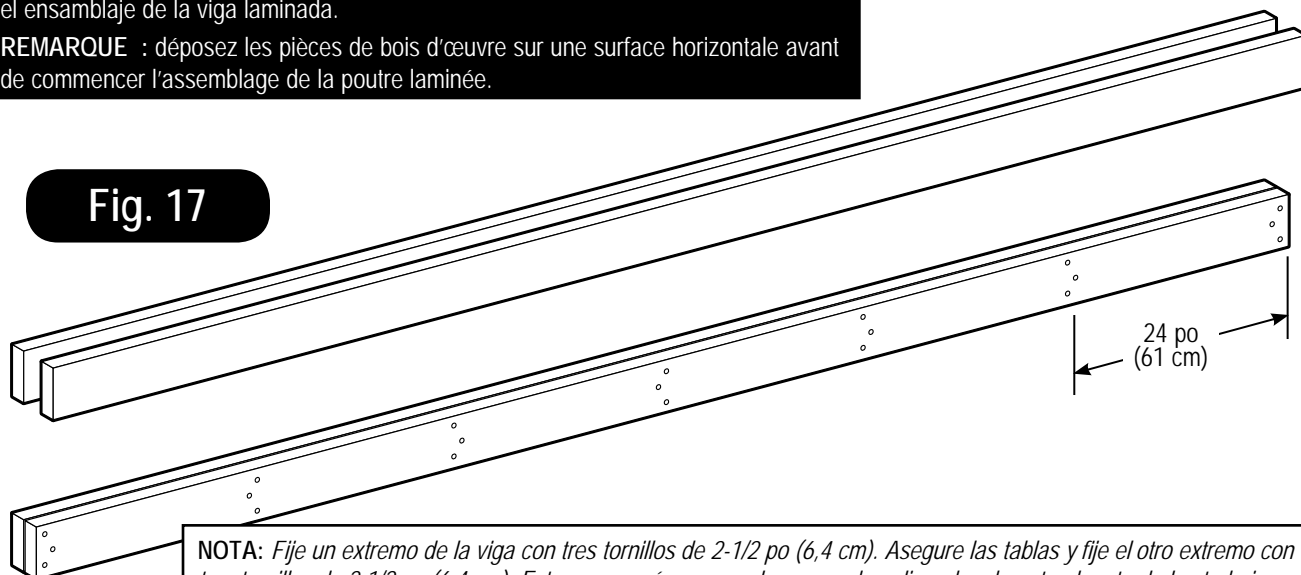

NOTA: Fije un extremo de la viga con tres tornillos de 2-1/2 po (6,4 cm). Asegure las tablas y fije el otro extremo con tres tornillos de 2-1/2 po (6,4 cm). Esto asegurará que sus planos queden alineados durante el resto de los trabajos para unir la viga.

REMARQUE : attachez une extrémité de la poutre avec trois vis de 2-1/2 po (6,4 cm). Fixez les planches, et attachez l'autre extrémité à l'aide de trois vis de 2-1/2 po (6,4 cm). Cette opération permettra d'assurer que les planches resteront alignées tout au long de l'assemblage de la poutre.

Fig. 17a

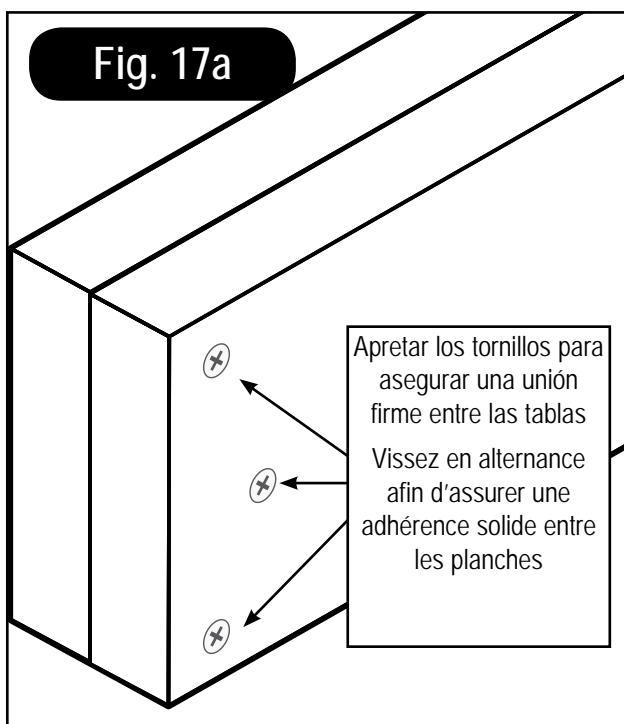

Apretar los tornillos para asegurar una unión firme entre las tablas
Vissez en alternance afin d'assurer une adhérence solide entre les planches

P. Instrucciones para la viga laminada

1. Si no dispone de una madera de 4 x 6 po (10,2 x 15,2 cm), puede unir dos piezas de madera de 2 x 6 x 144 po (5,1 x 15,2 x 365,8 cm) juntas para crear la viga.
2. Coloque la madera sobre una superficie plana y alinee todos los bordes. **NOTA:** Asegurarse de que cada tabla de madera sea del mismo largo. De no ser así, recortárlas.
3. Desde el extremo de cada tabla, mida y coloque una marca a intervalos de 24 po (61 cm) (Fig. 17).
4. Ensamble la viga sujetando cada extremo con tres tornillos de 2-1/2 po (6,4 cm) (Fig. 17a).

Nota: Coloque los tornillos escalonadamente como se muestra en la (Fig. 17a) para asegurar una unión firme. Repita cada 24 po (61 cm) a lo largo de toda la longitud de la viga. Cuando la viga esté completa, mida, taladre los orificios y fije las agarraderas de la viga y los sujetadores de nylon del columpio.

P. Poutres laminées -- Instructions

1. Si une planche de bois de 4 x 6 po (10,2 x 15,2 cm) n'est pas disponible, vous pouvez en fabriquer une à partir de deux pièces de bois de 2 x 6 x 144 po (5,1 x 15,2 x 365,8 cm) laminées ensemble.
2. Déposez les planches de bois sur une surface horizontale, et alignez leurs rebords. **REMARQUE :** assurez-vous que chaque pièce de bois est de la même longueur. Si ce n'est pas le cas, coupez les planches.
3. À partir de leur extrémité, mesurez et marquez chaque planche tous les 24 po (61 cm) (Fig. 17).
4. Assemblez la poutre en fixant ensemble chacune des extrémités avec trois vis de 2-1/2 po (6,4 cm) (Fig. 17a).

REMARQUE : vissez en alternance, comme illustré (Fig. 17a) afin d'assurer une adhérence solide entre les planches. Répétez ceci tous les 24 po (61 cm) sur toute la longueur de la poutre. Une fois la poutre assemblée, mesurez et percez des trous, puis fixez les attaches et les crochets de suspension de balançoires à coussinet de nylon.

Fig. 18

- Ubicación de perforación de 3/8 po (9,5 mm)
Emplacement des trous de 3/8 po (9,5 mm) fait avec une perceuse

Añada aquí un accesorio.
(Columpio de disco,
columpio de llanta)
Ajoutez un accessoire ici.
(Disque, pneu)

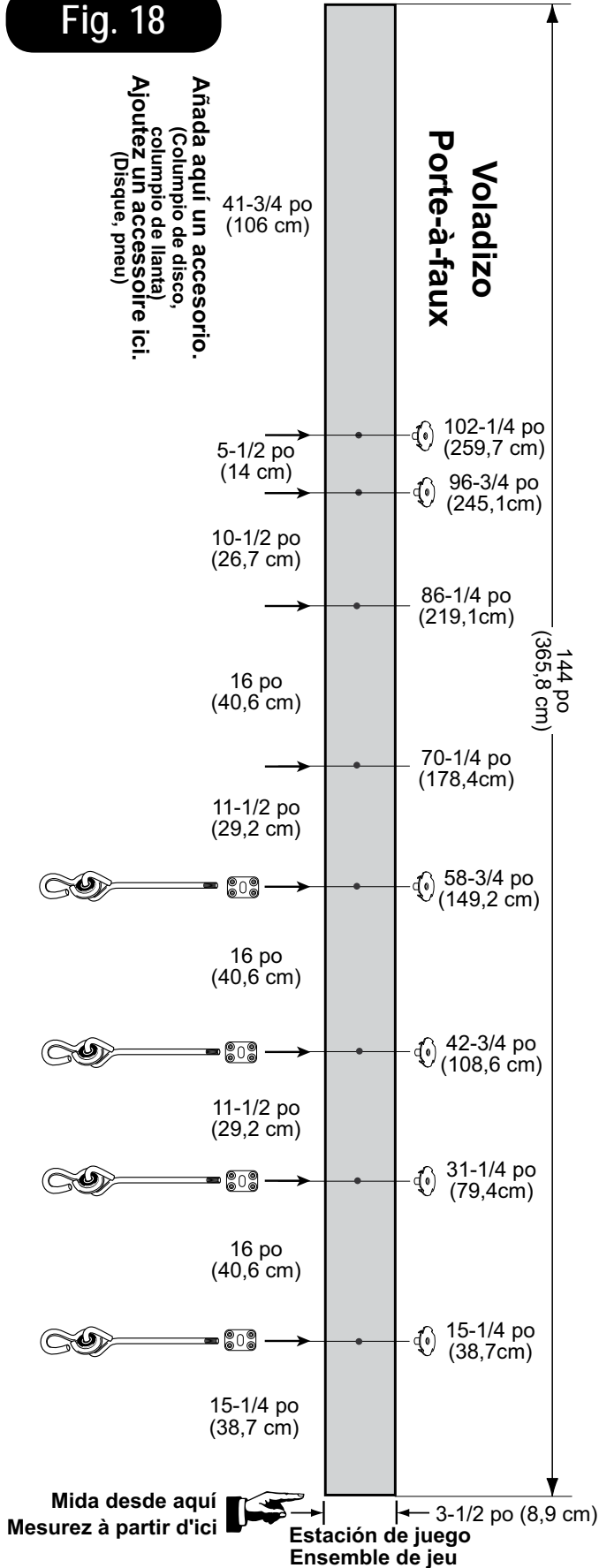

Q. Ubicación de las perforaciones de la viga del columpio

- Utilice una broca de 3/8 po (9,5 mm) para hacer una perforación de 3/8 po (9,5 mm) a través de la viga en cada lugar que se muestra en la (Fig. 18).
- Instale los soportes de suspensión sobre la viga del columpio en los lugares que se muestran.

Nota: Los soportes de suspensión deben instalarse en el mismo lado donde se marcaron originalmente las dimensiones.

Q. Emplacements des trous sur la poutre de balançoires

- Utilisez un embout à perceuse de 3/8 po (9,5 mm) pour percer un trou de 3/8 po (9,5 mm) à travers de la poutre aux endroits illustrés (Fig. 18).
- Installez des crochets de suspension de balançoires sur la poutre



Fig. 19

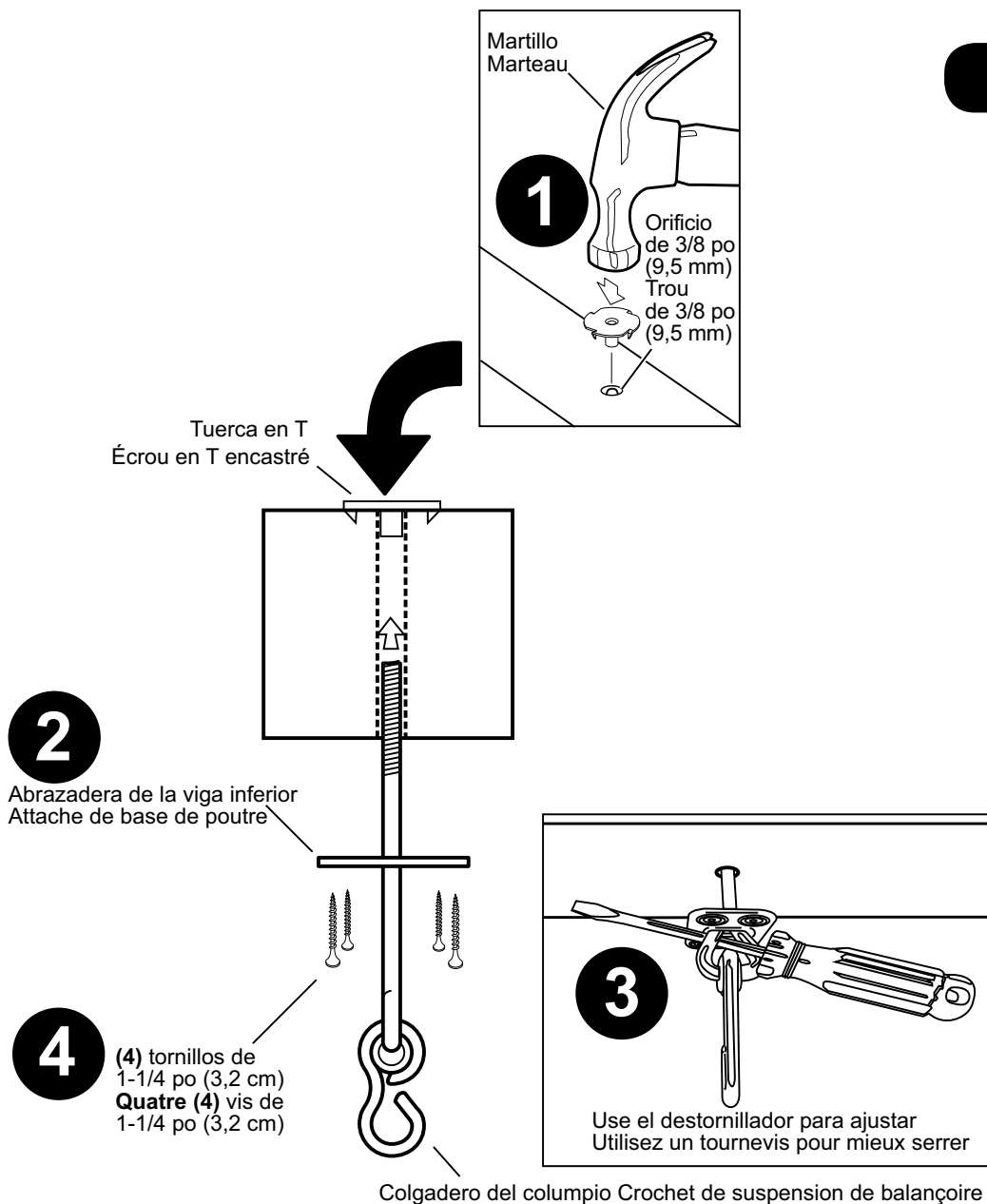

Q. Ubicación de las perforaciones de la viga del columpio

1. Inserte una tuerca en T en el agujero de 3/8 po (9,5 mm) como se muestra en la (Fig. 19).
2. Coloque una de las agarraderas de la viga inferior sobre la suspensión del columpio como se muestra en la (Fig. 19).
3. Inserte la suspensión del columpio en la viga y páselo por la tuerca en T hasta que quede alineado o casi alineado con la parte superior de la tuerca en T. Puede usarse un destornillador para girar la suspensión (Fig. 19). Oriente el colgadero del columpio como se muestra en la (Fig. 19).
4. Use (4) tornillos de 1-1/4 po (3,2 cm) para asegurar la agarradera de la viga.
5. Revise el colgadero para asegurarse de que no gire.
6. Repita esta inspección para todos los colgaderos del columpio.

Q. Emplacements des trous sur la poutre de balançoires

1. Introduisez un écrou en T encastré dans le trou de 3/8 po (9,5 mm), comme illustré (Fig. 19).
2. Placez une attache de base de poutre au-dessus du crochet de suspension, comme illustré (Fig. 19).
3. Insérez le crochet de suspension dans la poutre et vissez-le dans l'écrou en T encastré jusqu'à ce qu'il soit aligné ou presque avec le dessus de l'écrou. Un tournevis peut être utilisé pour tourner le crochet (Fig. 19). Orientez le crochet de balançoire, comme illustré (Fig. 19).
4. Utilisez quatre (4) vis de 1-1/4 po (3,2 cm) pour fixer solidement l'attache de la poutre.
5. Assurez-vous que le crochet ne tourne pas.
6. Répétez ces étapes pour tous les crochets de suspension.

Fig. 20

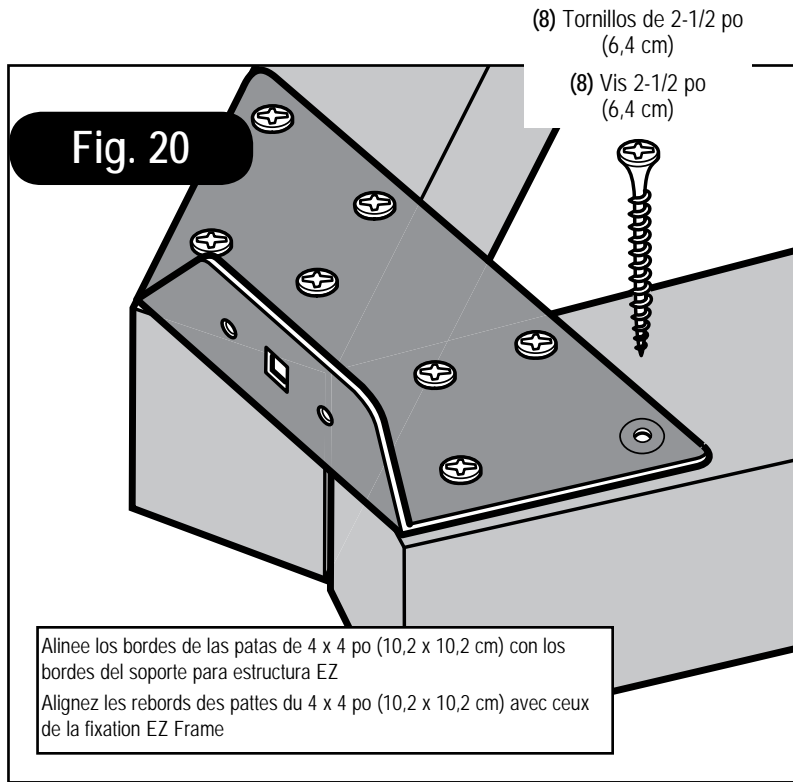

R. Disposición del montaje de la estructura en A

1. 4 x 4 po (10,2 x 10,2 cm) como se muestra en la (Fig. 20).
2. Alinee la abrazadera del marco EZ con la cara de las piezas de 4 x 4 po (10,2 x 10,2 cm).
3. Asegure las abrazaderas del marco EZ con (8) tornillos de 2-1/2 po (6,4 cm) a la pieza de 4 x 4 po (10,2 x 10,2 cm), asegurándose de que queden niveladas entre sí.
4. Asegure la pieza de 5/4 x 6 po (3,2 x 15,2 cm) a las de 4 x 4 po (10,2 x 10,2 cm) como se muestra en la (Fig. 21).
5. Dé vuelta y agregue una segunda abrazadera. Repita los pasos 2 y 3.

R. Assemblage du cadre en forme de A

1. Étendez les 4 x 4 po (10,2 x 10,2 cm), comme illustré (Fig. 20).
2. Alignez la fixation du EZ Frame avec le dessus des 4 x 4 po (10,2 x 10,2 cm).
3. Fixer solidement la fixation EZ Frame aux 4 x 4 po (10,2 x 10,2 cm) à l'aide de huit (8) vis de 2-1/2 po (6,4 cm) en s'assurant qu'ils sont au niveau les uns par rapport aux autres.
4. Fixez solidement les planches de 5/4 x 6 po (3,2 x 15,2 cm) aux 4 x 4 po (10,2 x 10,2 cm), comme illustré (Fig. 21).
5. Retournez l'assemblage et ajoutez une deuxième fixation. Répétez les étapes 2 et 3.

Fig. 21

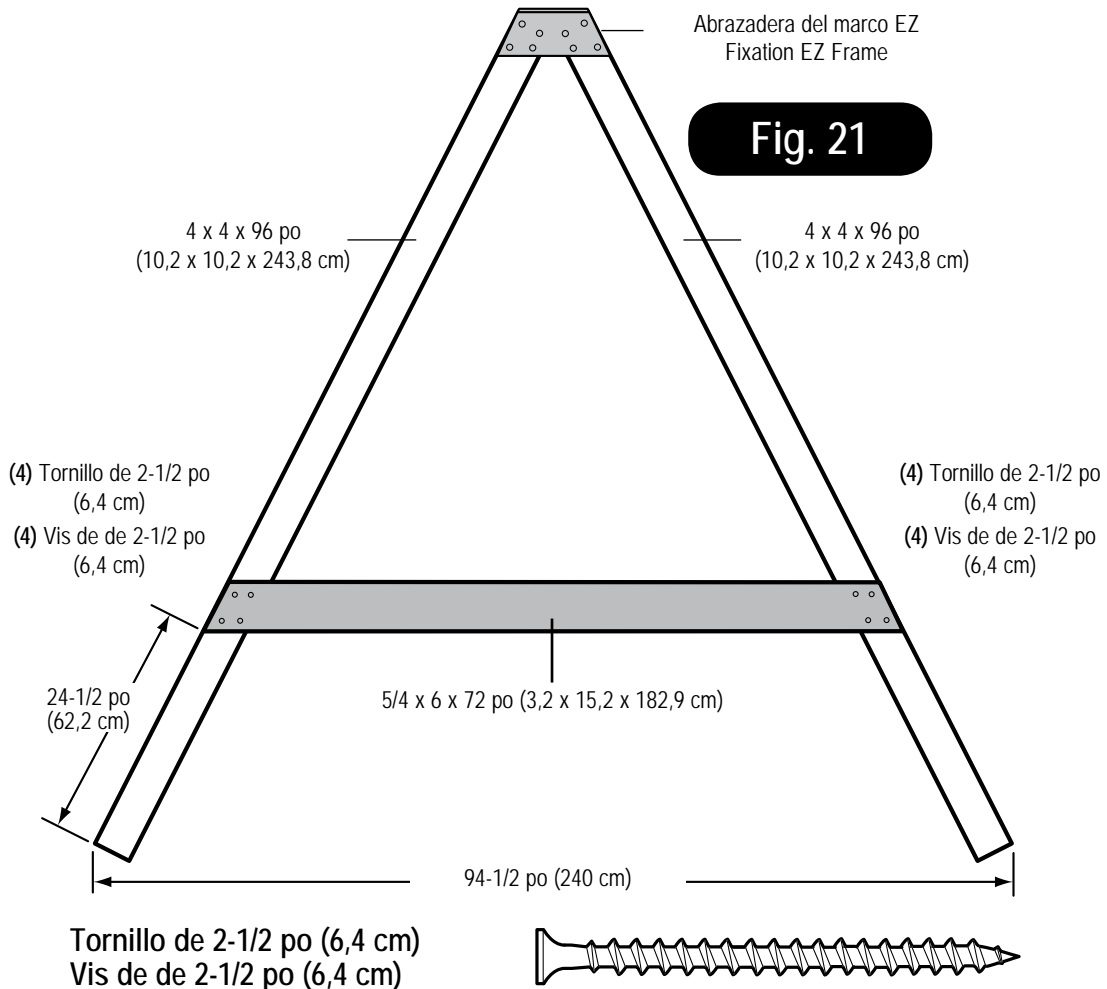
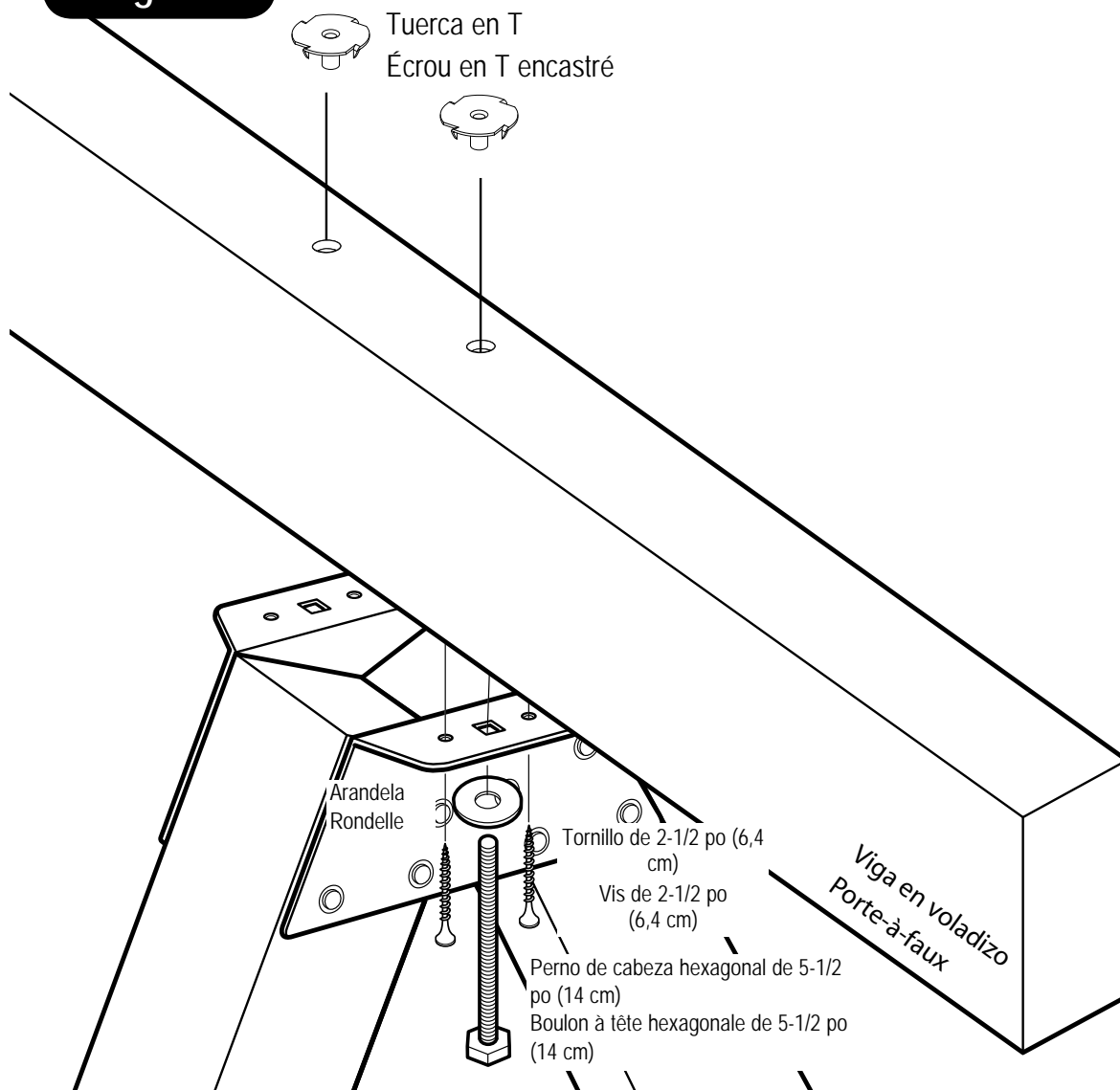

Fig. 22



Tornillo de 2-1/2 po (6,4 cm)
Vis de 2-1/2 po (6,4 cm)



S. Montaje del marco en A (cont.)

1. Inserte la tuerca en T en el agujero de 3/8 po (9,5 mm) como se muestra en la (Fig. 22)

Nota: Si se está utilizando una viga laminada, asegúrese de que el diente de la tuerca en T no caiga entre las uniones de las piezas de 2 x 6 po (5,1 x 15,2 cm).

2. Coloque la viga del marco en A la viga del columpio usando (2) pernos hexagonales de 5-1/2 po (14 cm) y 4 tornillos.

3. Apriete el perno hexagonal hasta que quede a ras con la parte superior de la tuerca en T. Repita lo mismo con la otra abrazadera.

S. ASSEMBLAGE DU CADRE EN FORME DE A (suite)

1. Introduisez un écrou en T encastré dans le trou de 3/8 po (9,5 mm), comme illustré (Fig. 22)

Remarque : si vous utilisez une poutre de balançoires laminée, assurez-vous que les dents de l'écrou en T encastré ne se logent pas dans les joints des 2 x 6 po (5,1 x 15,2 cm).

2. Fixez la poutre du cadre en forme de A à la poutre de balançoires à l'aide de deux (2) boulons à tête hexagonale de 5-1/2 po (14 cm) et de quatre (4) vis.

3. Serrez les boulons à tête hexagonale pour qu'ils affleurent avec le haut des écrous en T encastrés. Répétez ces étapes pour chaque fixation.

Fig. 23

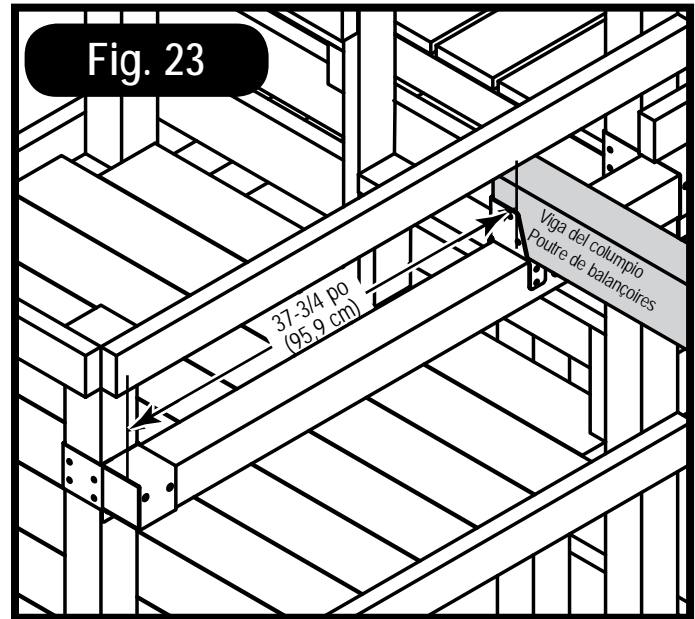

T. Montaje del marco en A (cont.)

1. Ubique los soportes divisores en la pieza de 4 x 4 x 56 po (10,2 x 10,2 x 142,2 cm) (Fig. 23).
2. Con ayuda de otras personas, levante el marco en A y el conjunto de la viga del columpio y del lugar en la unidad como se muestra en la (Fig. 23).
3. Asegúrelos como se muestra en la (Fig. 24).

T. ASSEMBLAGE DU CADRE EN FORME DE A (suite)

1. Placez les fixations fendues sur les planches de 4 x 4 x 56 po (10,2 x 10,2 x 142,2 cm) (Fig. 23).
2. Avec l'aide d'autres personnes, soulevez le cadre en forme de A et l'assemblage de la poutre de balançoires et place le tout sur l'unité, comme illustré (Fig. 23).
3. Fixez le tout solidement, comme illustré (Fig. 24).

Fig. 24

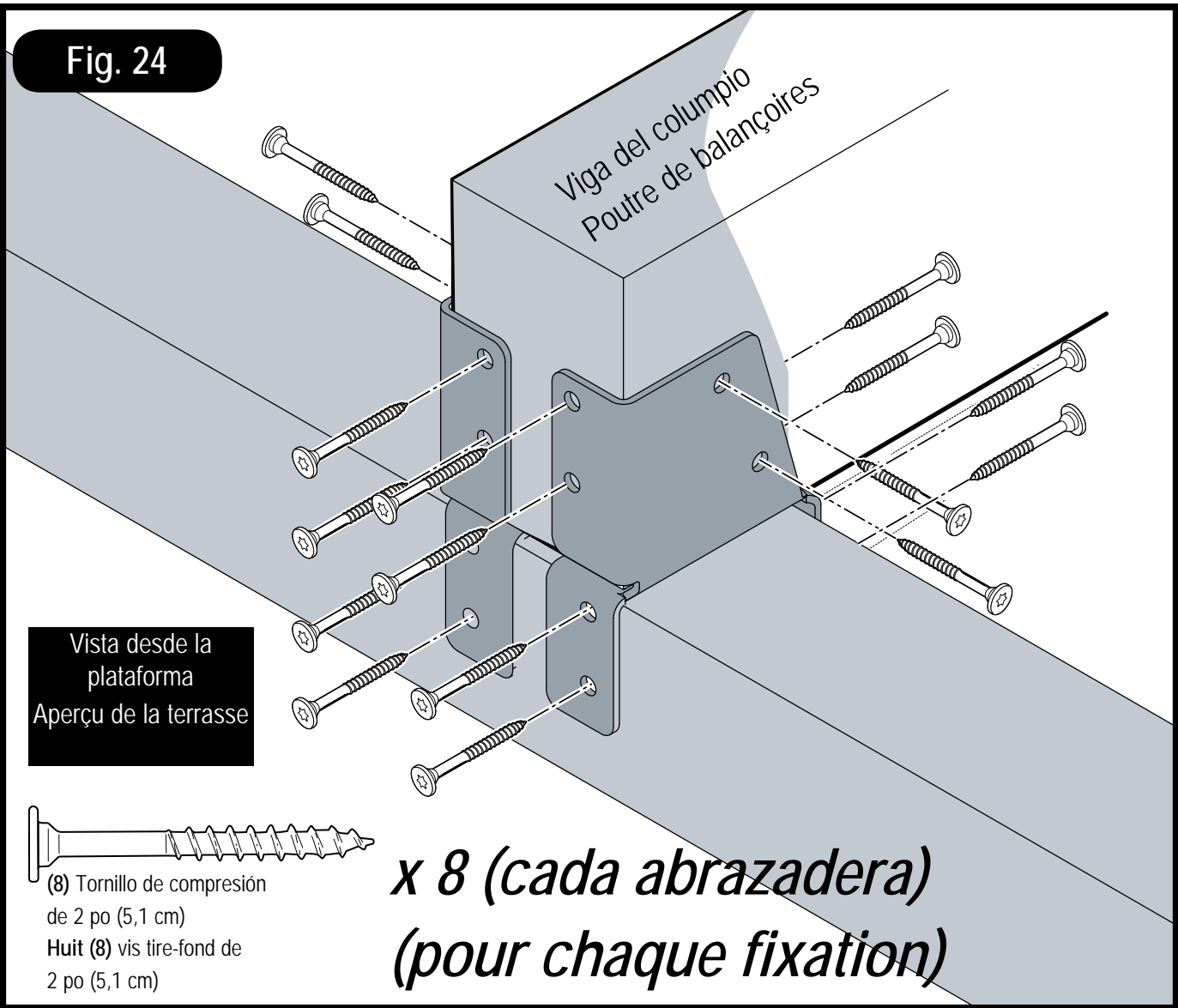

Fig. 25

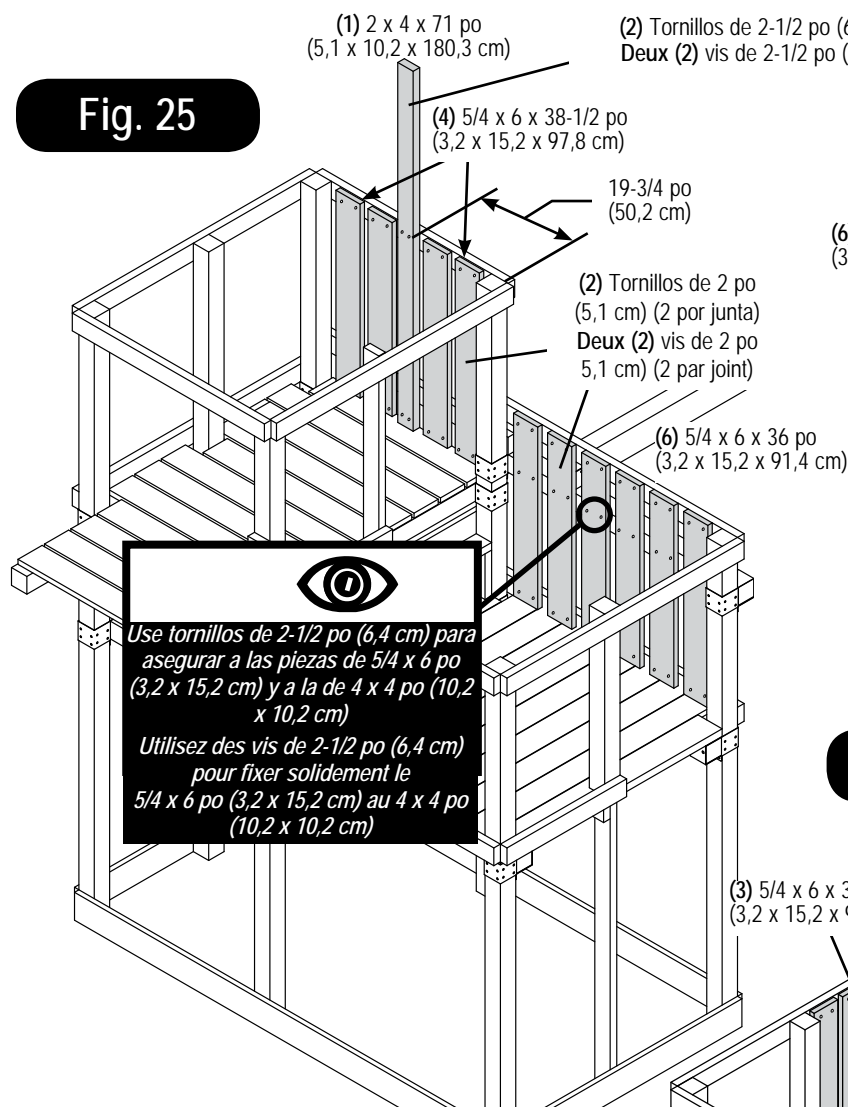

Fig. 25b

(6) 5/4 x 6 x 38-1/2 po
(3,2 x 15,2 x 97,8 cm)

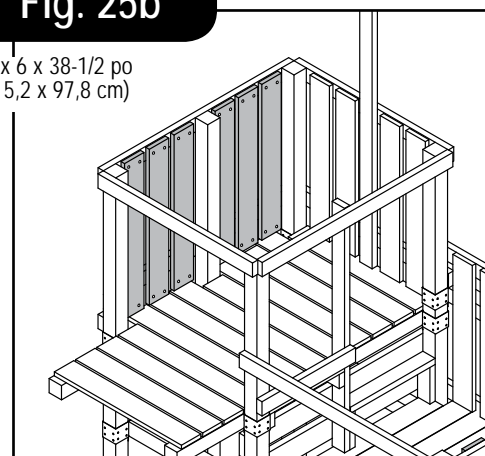
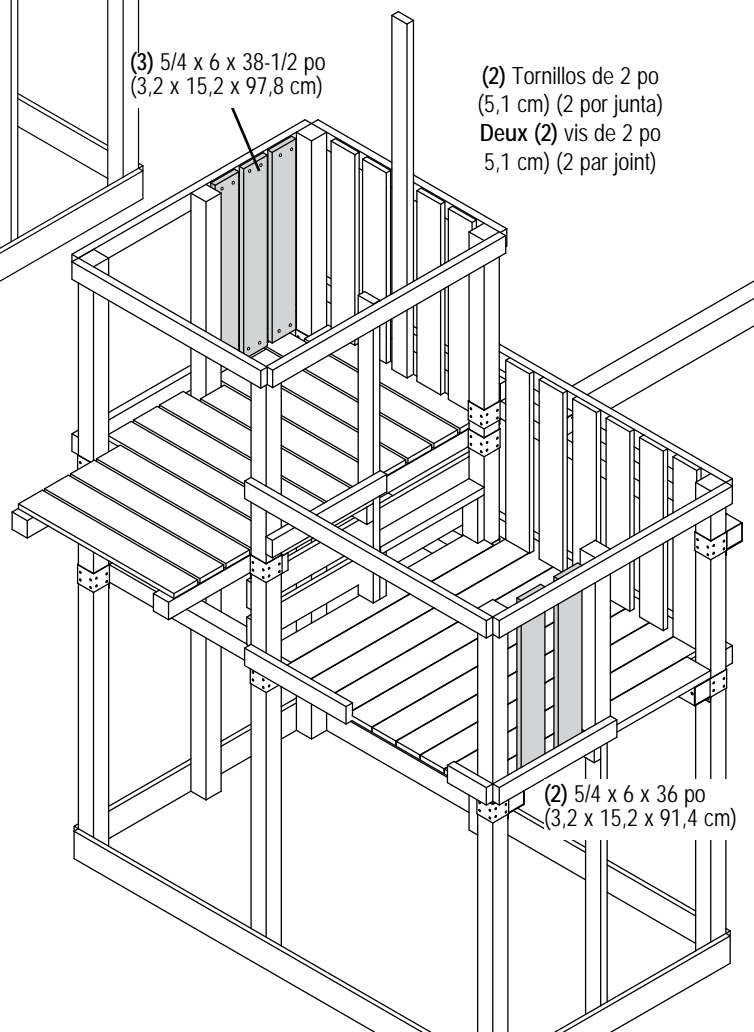

Fig. 25a

(3) 5/4 x 6 x 38-1/2 po
(3,2 x 15,2 x 97,8 cm)

(2) Tornillos de 2 po
(5,1 cm) (2 por junta)
Deux (2) vis de 2 po
5,1 cm) (2 par joint)



V. Tablas de la barrera

1. Instale las tablas de la barrera de 5/4 po (3,2 cm) uniformemente espaciadas en la abertura.
2. OPCIONAL: Si no se ha planificado una actividad para este lado de la unidad, instale tres tablas adicionales de 5/4 po (3,2 cm), uniformemente espaciadas como se muestra en (Fig. 25b).

V. Planches garde-fous

1. Installez les planches garde-fous de 5/4 po (3,2 cm) en les espaçant également dans l'ouverture.
2. OPTIONNEL : Si aucune activité n'est prévue pour ce côté de l'unité, installez trois (3) planches de 5/4 po (3,2 cm) distancés également, comme illustré (Fig. 25b).



Tornillo de 2 po (5,1 cm)
Vis de de 2 po (5,1 cm)



Tornillo de 2-1/2 po (6,4 cm)
Vis de de 2-1/2 po (6,4 cm)

Fig. 26

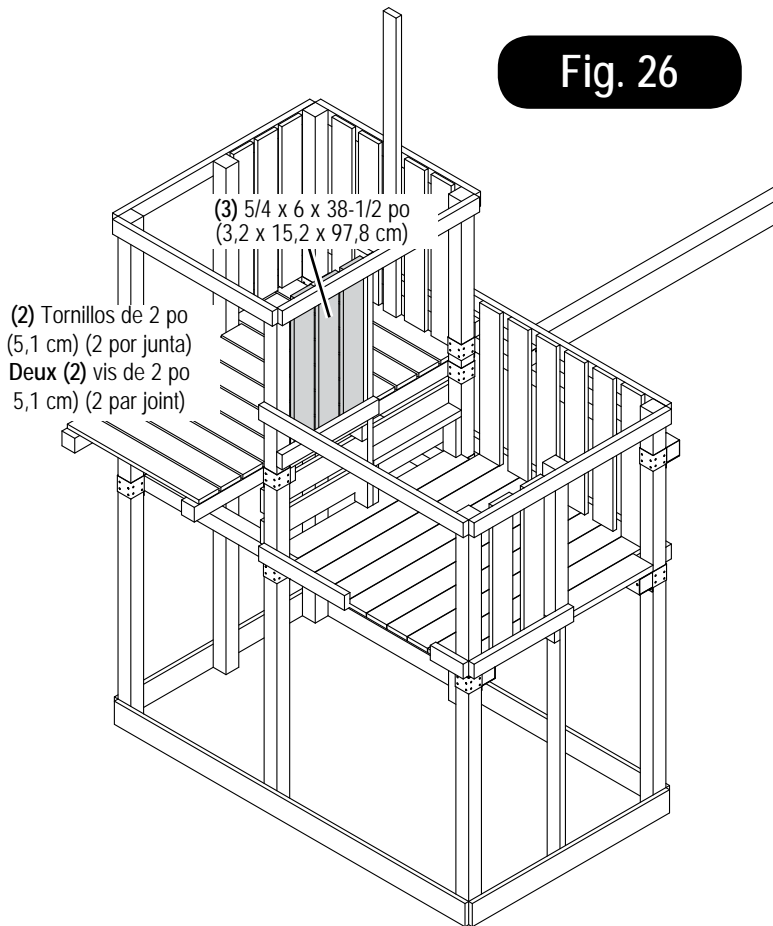
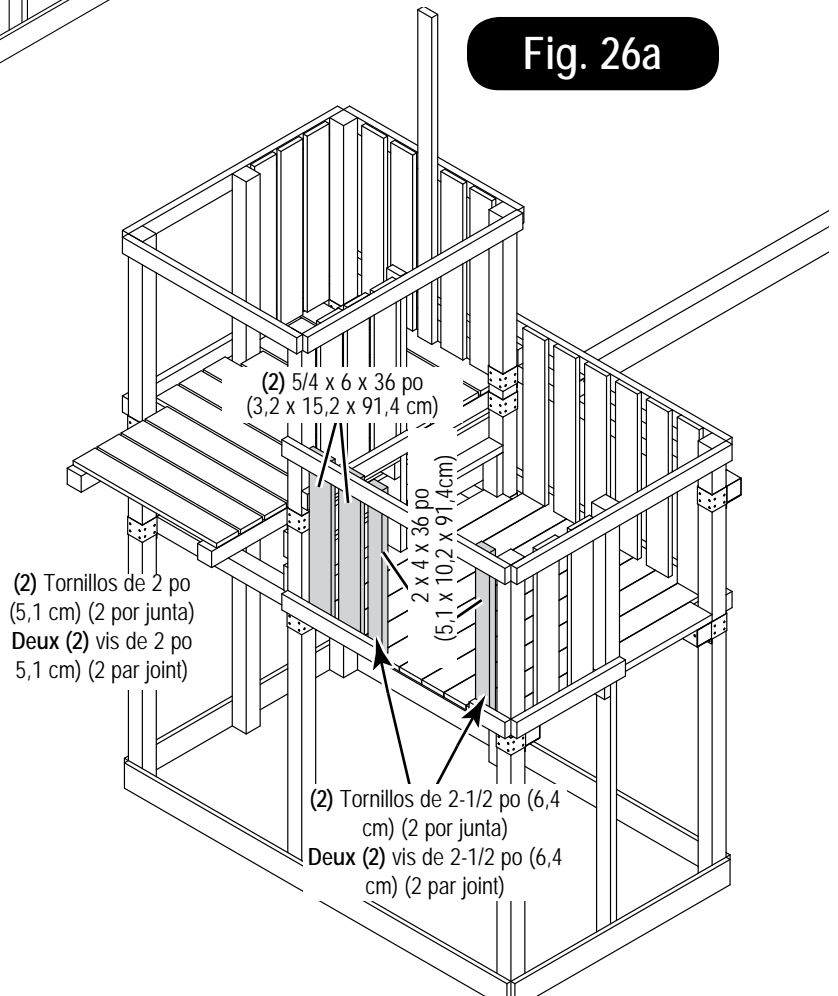

Fig. 26a



V. Tablas de la barrera (cont.)

1. Instale las tablas de 5/4 po (3,2 cm) de la barrera uniformemente espaciadas en la abertura.

V. Planchas de barrère (suite)

1. Installez les planches de barrère de 5/4 po (3,2 cm) également espacées dans l'ouverture.



Tornillo de 2 po (5,1 cm)
Vis de de 2 po (5,1 cm)



Tornillo de 2-1/2 po (6,4 cm)
Vis de de 2-1/2 po (6,4 cm)

Fig.27

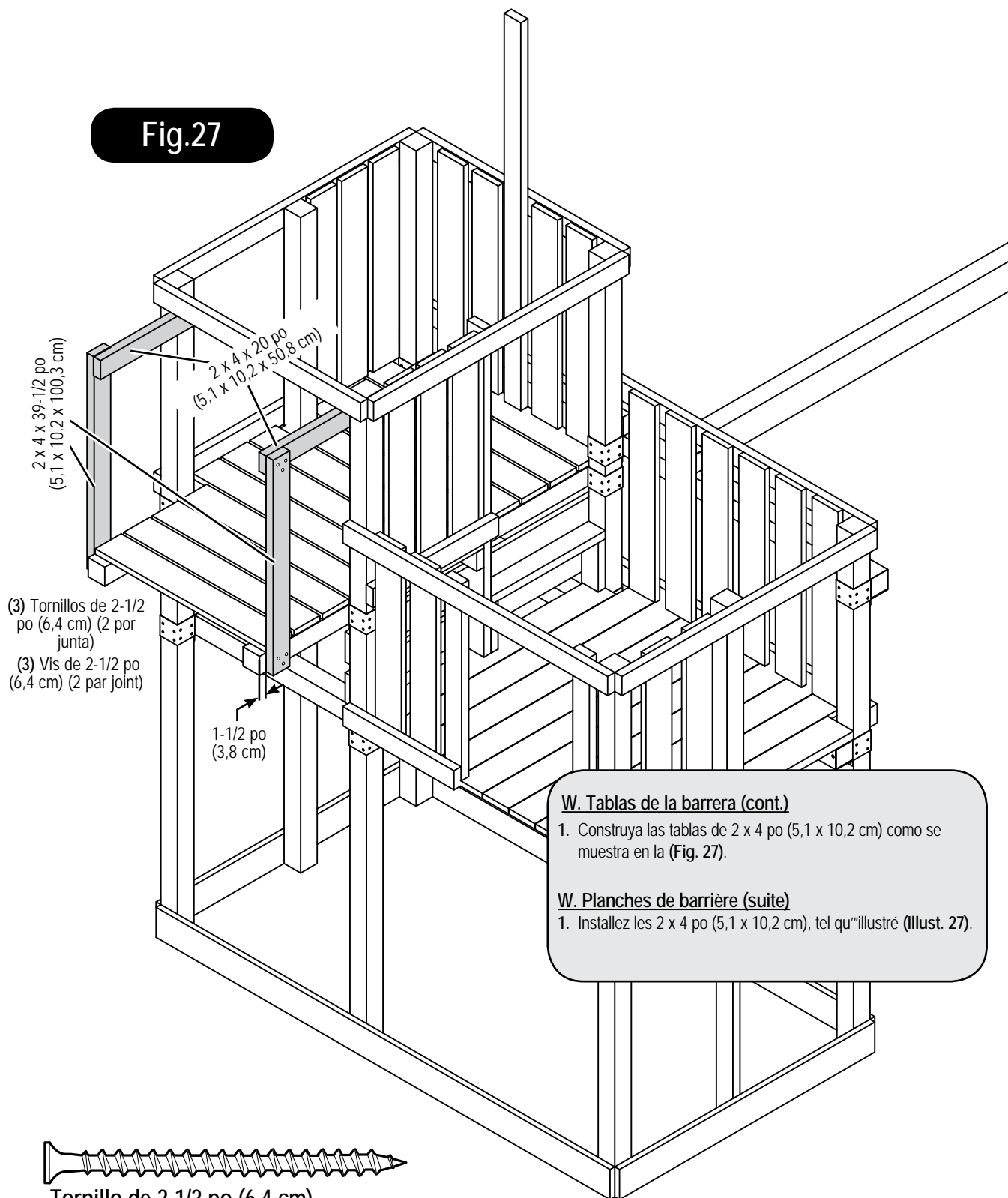

2 x 4 x 39-1/2 po
(5,1 x 10,2 x 100,3 cm)

2 x 4 x 20 po
(5,1 x 10,2 x 50,8 cm)

(3) Tornillos de 2-1/2 po (6,4 cm) (2 por junta)
(3) Vis de 2-1/2 po (6,4 cm) (2 par joint)

1-1/2 po (3,8 cm)

W. Tablas de la barrera (cont.)

1. Construya las tablas de 2 x 4 po (5,1 x 10,2 cm) como se muestra en la (Fig. 27).

W. Planches de barrière (suite)

1. Installez les 2 x 4 po (5,1 x 10,2 cm), tel qu'illustré (Illust. 27).



Tornillo de 2-1/2 po (6,4 cm)
Vis de de 2-1/2 po (6,4 cm)

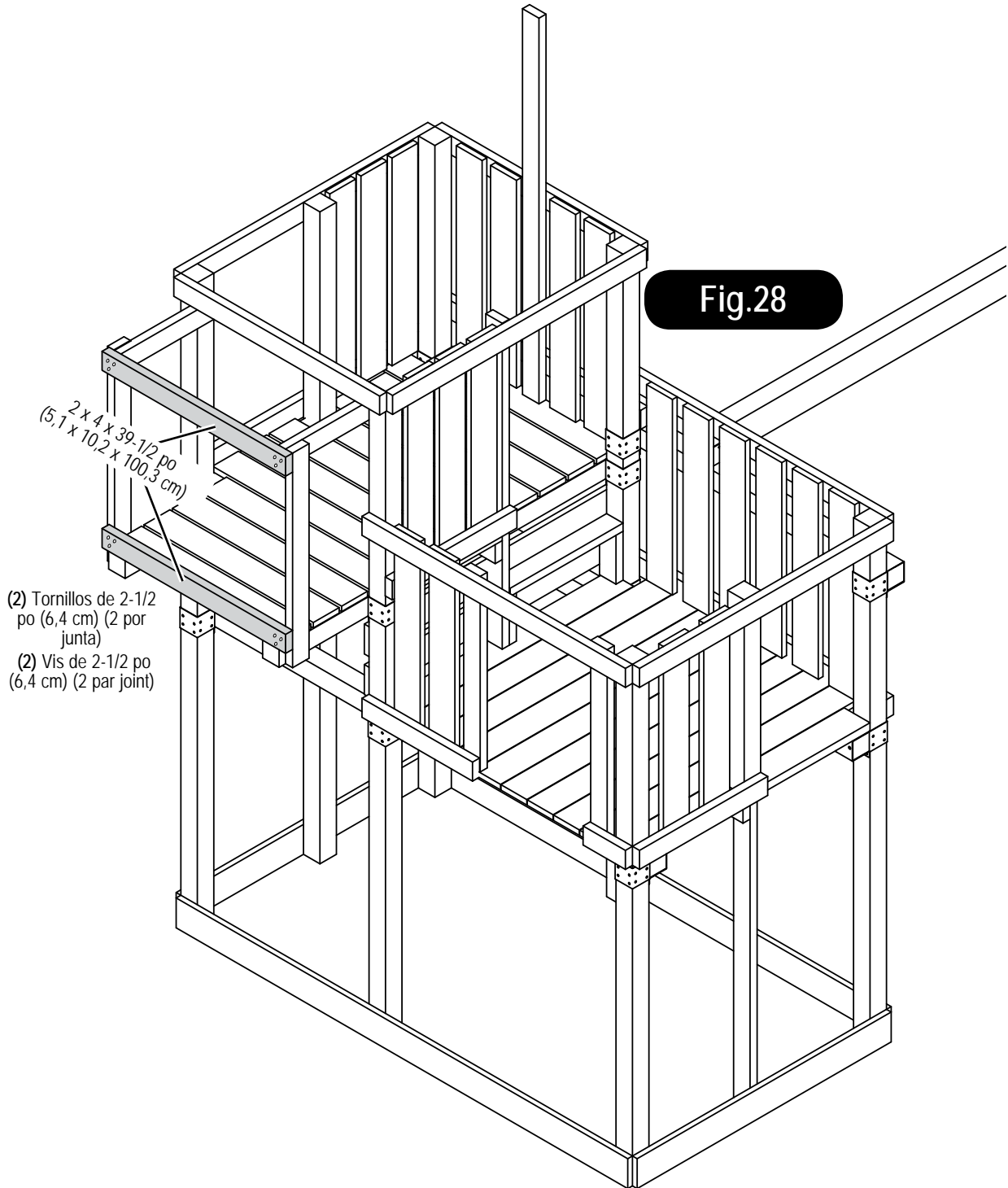

Tornillo de 2-1/2 po (6,4 cm)
Vis de de 2-1/2 po (6,4 cm)

W. Tablas de la barrera (cont.)

1. Construya las tablas de 2 x 4 po (5,1 x 10,2 cm) como se muestra en la (Fig. 28).

W. Planchas de barrière (suite)

1. Installez les 2 x 4 po (5,1 x 10,2 cm), tel qu'illustré (Illust. 28).

Fig. 29

(4) 5/4 x 6 x 39-1/2 po
(3,2 x 15,2 x 100,3 cm)

(2) Tornillos de 2 po (5,1 cm) (2 por junta)

Deux (2) vis de 2 po (5,1 cm) (2 par joint)

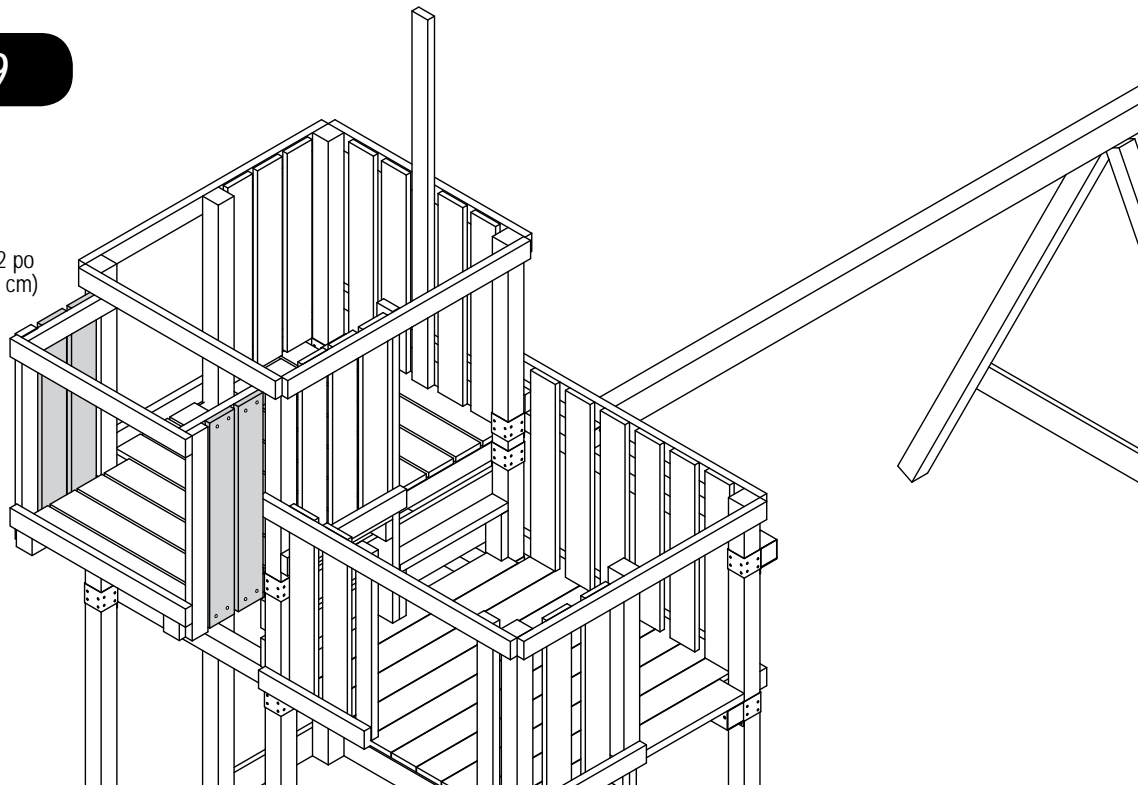
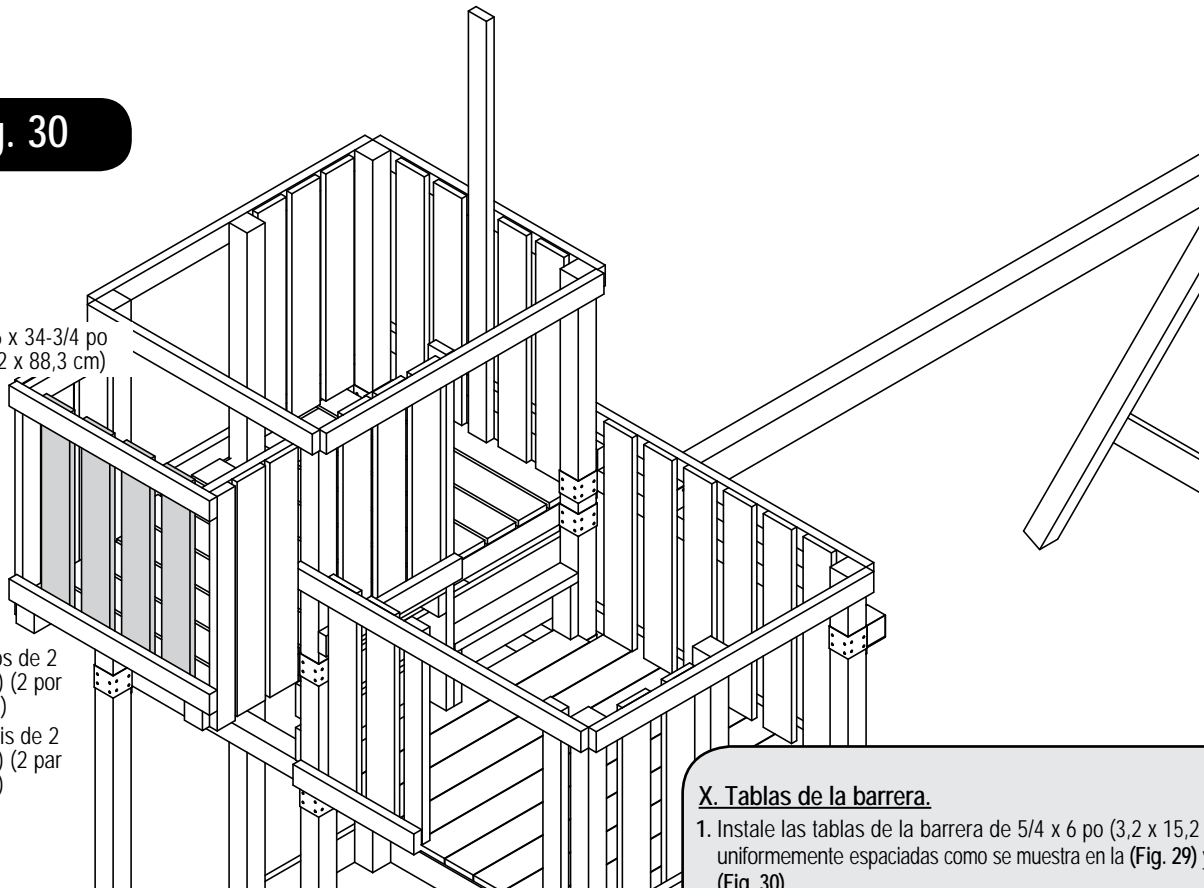

Fig. 30

(4) 5/4 x 6 x 34-3/4 po
(3,2 x 15,2 x 88,3 cm)

(2) Tornillos de 2 po (5,1 cm) (2 por junta)

Deux (2) vis de 2 po (5,1 cm) (2 par joint)



Tornillo de 2 po (5,1 cm)
Vis de 2 po (5,1 cm)

X. Tablas de la barrera.

1. Instale las tablas de la barrera de 5/4 x 6 po (3,2 x 15,2 cm) uniformemente espaciadas como se muestra en la (Fig. 29) y la (Fig. 30).

X. Planches de barrières en forme.

1. Installez les 5/4 x 6 po (3,2 x 15,2 cm) à distance égale, comme illustré (Fig. 29) et (Fig. 30).

OPCIÓN DE APERTURA LATERAL 1
OUVERTURE LATÉRALE OPTION 1

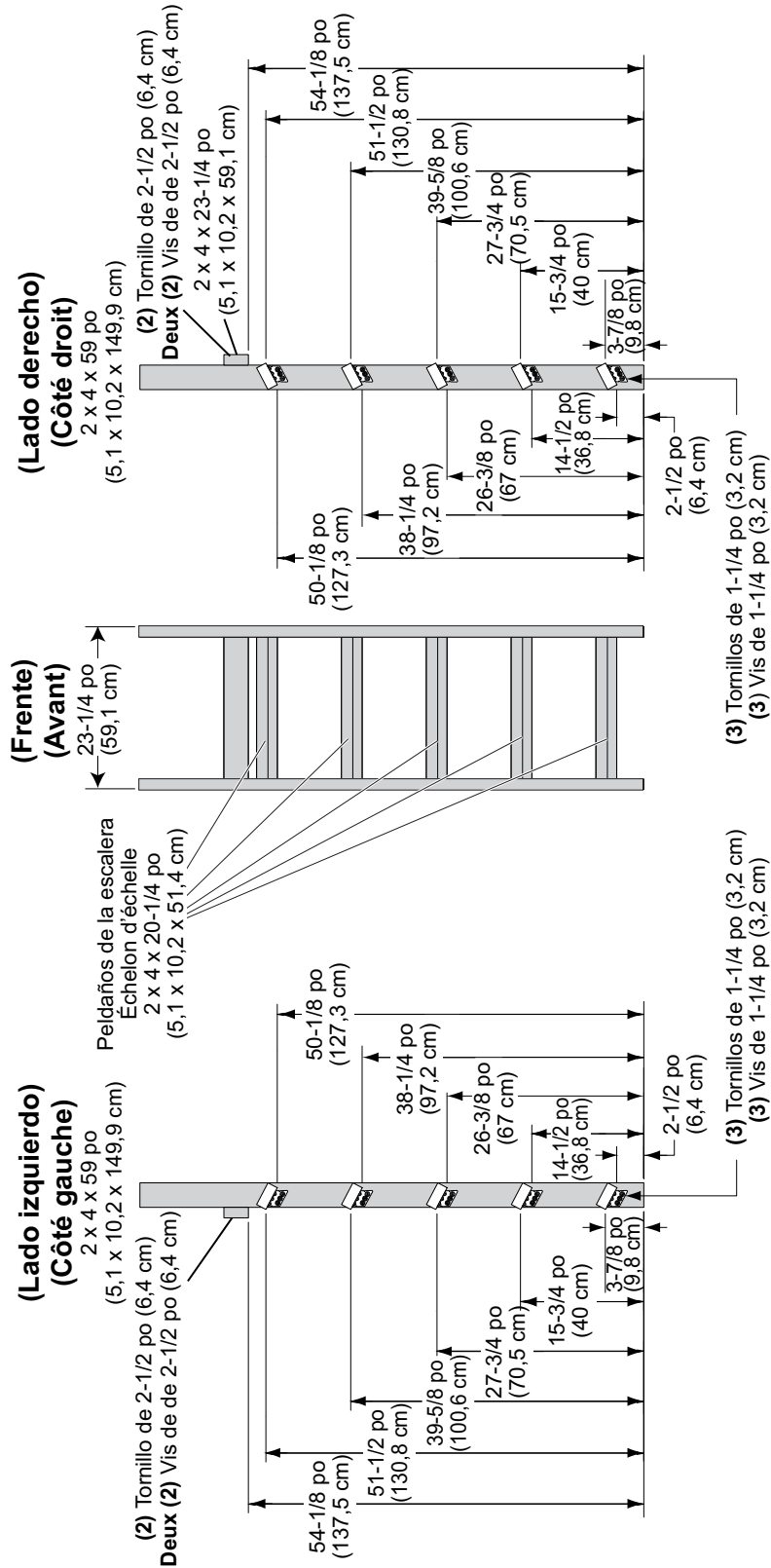
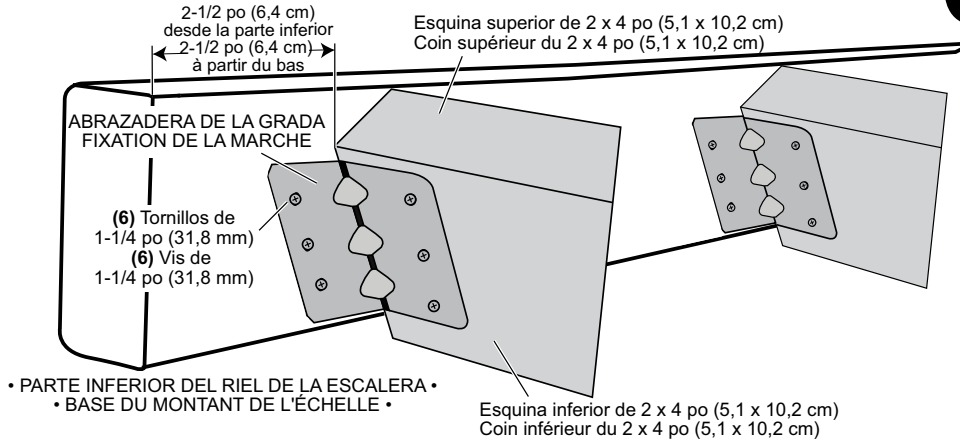

Fig. 31

OPCIÓN DE APERTURA LATERAL 1 OUVERTURE LATÉRALE OPTION 1

EJEMPLO DE INSTALACIÓN DE LOS PELDAÑOS DE LA ESCALERA EXEMPLE D'INSTALLATION DES BARREAUX DE L'ÉCHELLE

Fig. 32



Y. Ensamblaje de la escalera.

1. Sobre los rieles de la escalera, marque en cada lado con un lápiz la ubicación de todas las medidas. Dibuje una línea en ángulo que conecte las medidas para la alineación de cada peldaño. (Fig. 31).
2. Alinee y fije en su lugar la parte superior de la abrazadera de la grada con un tornillo. Instale un peldaño de la escalera en cada uno de los cuatro lugares. (Fig. 31) y (Fig. 32). Repita en el otro riel de la escalera.
3. Fije las piezas de 2 x 4 x 23-1/4 po (5,1 x 10,2 x 59,1 cm) a los rieles laterales usando (2) tornillos de 2-1/2 po (6,4 cm) por lado.
4. Asegure la escalera a la unidad. (Fig. 33) y (Fig. 33a) **Nota:** La grada superior debe estar 11 po (27,9 cm) por debajo de la plataforma y todas las gradas deben estar niveladas.
5. Fije (2) tornillos de 2-1/2 po (6,4 cm) en los extremos de cada peldaño de la escalera a través de los rieles izquierdo y derecho. (Fig. 31).

Y. Assemblage de l'échelle

1. Marquez tous les emplacements sur les montants de l'échelle pour chaque côté à l'aide d'un crayon. Tracez une ligne reliant les marques pour aligner chaque barreau d'échelle. (Fig. 31).
2. Alignez le haut de la fixation de la marche avec la ligne et vissez en place. Installez un barreau d'échelle à chacun des quatre emplacements. (Fig. 31) et (Fig. 32). Répétez l'opération sur l'autre montant de l'échelle.
3. Attachez le 2 x 4 x 23-1/4 po (5,1 x 10,2 x 59,1 cm) aux montants de côté avec deux (2) vis de 2-1/2 po (6,4 cm) de chaque côté.
4. Fixez l'échelle à l'unité. (Fig. 33) et (Fig. 33a).

Remarque : la marche du haut doit être à 11 po (27,9 cm) sous la terrasse, et toutes les marches doivent être à niveau.

5. Vissez deux (2) vis de 2-1/2 po (6,4 cm) dans chaque extrémité des barreaux d'échelle à travers les montants de gauche et de droite. (Fig. 31).

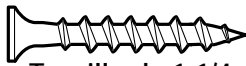

Tornillo de 1-1/4 po (3,2 cm)
Vis de de 1-1/4 po (3,2 cm)

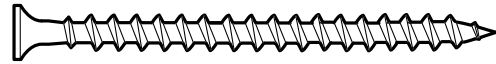

Tornillo de 2-1/2 po (6,4 cm)
Vis de de 2-1/2 po (6,4 cm)

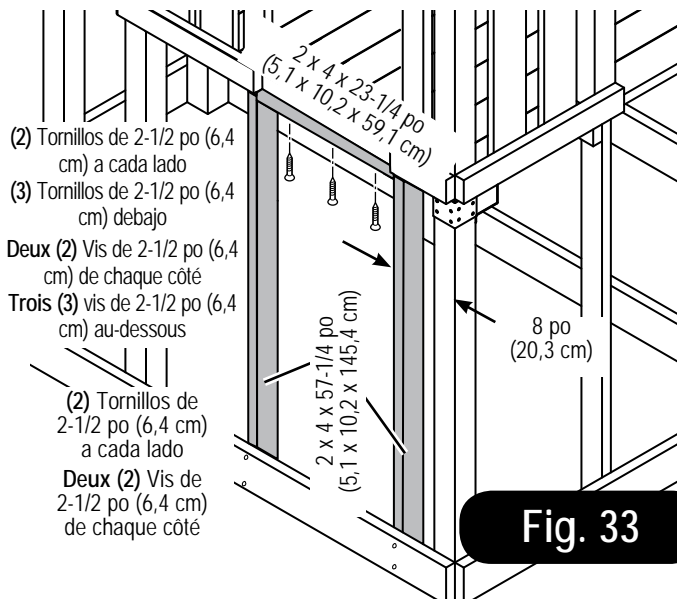

Fig. 33

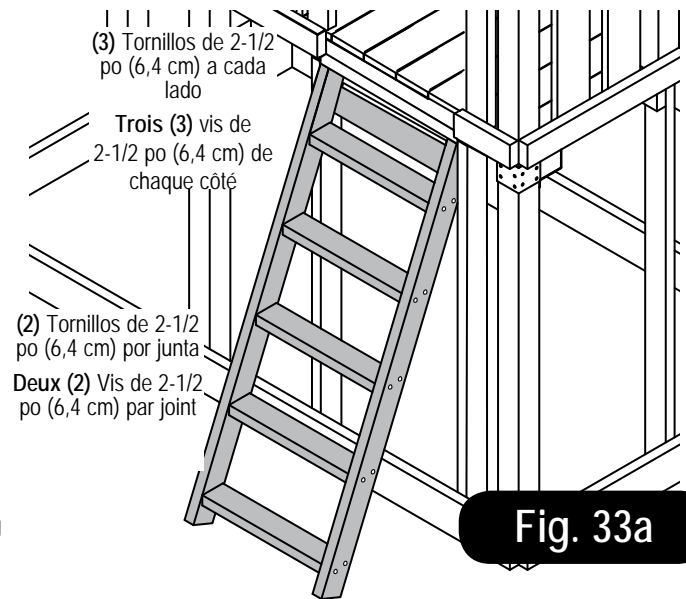
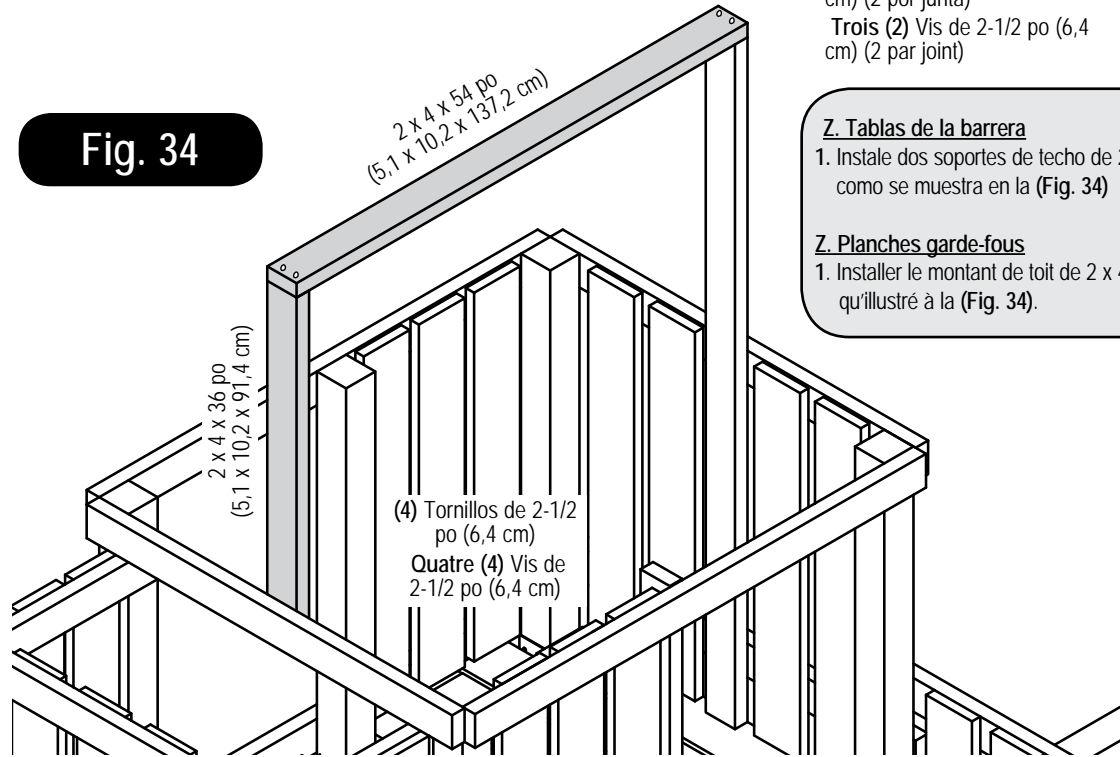

Fig. 33a

Fig. 34



(2) Tornillos de 2-1/2 po (6,4 cm) (2 por junta)
Trois (2) Vis de 2-1/2 po (6,4 cm) (2 par joint)

Z. Tablas de la barrera

1. Instale dos soportes de techo de 2 x 4 po (5,1 x 10,2 cm) como se muestra en la (Fig. 34)

Z. Planches garde-fous

1. Installer le montant de toit de 2 x 4 po (5,1 x 10,2 cm) tel qu'illustré à la (Fig. 34).

Tornillo de 2-1/2 po (6,4 cm)
Vis de 2-1/2 po (6,4 cm)

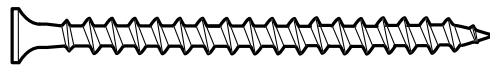
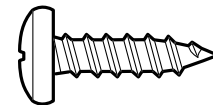
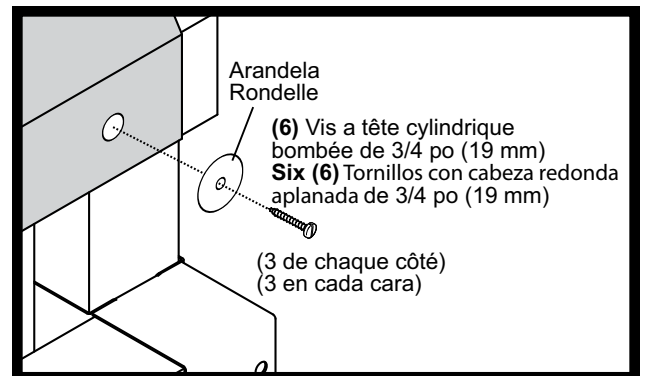
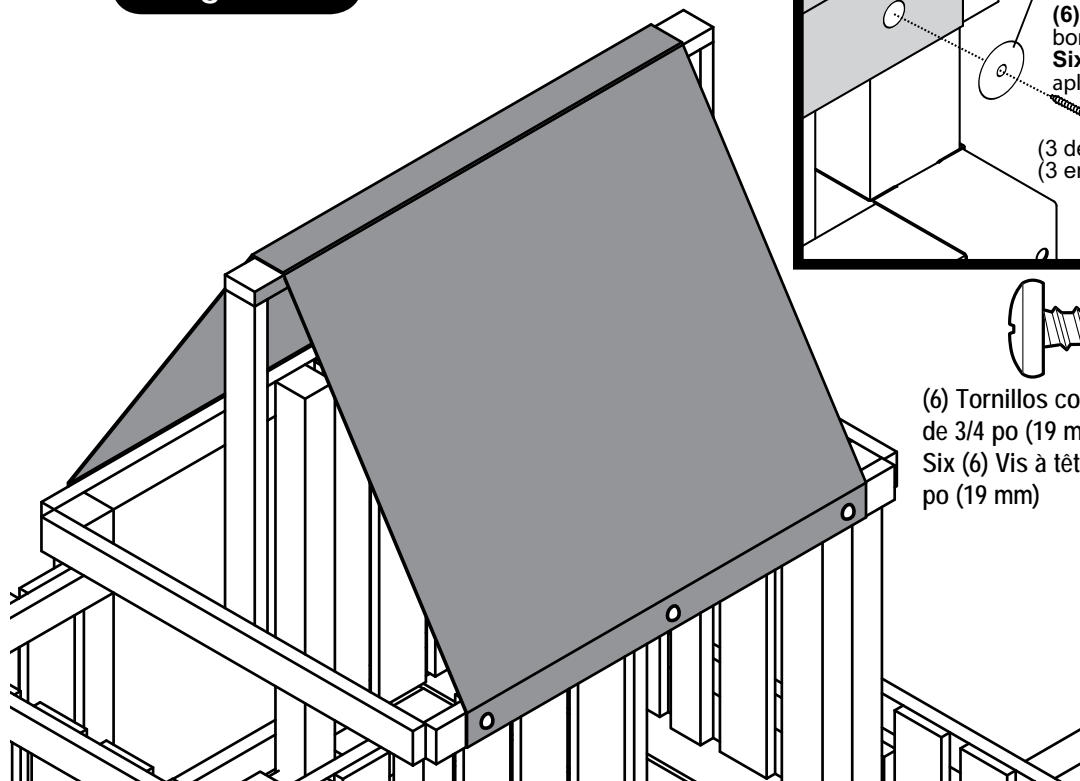
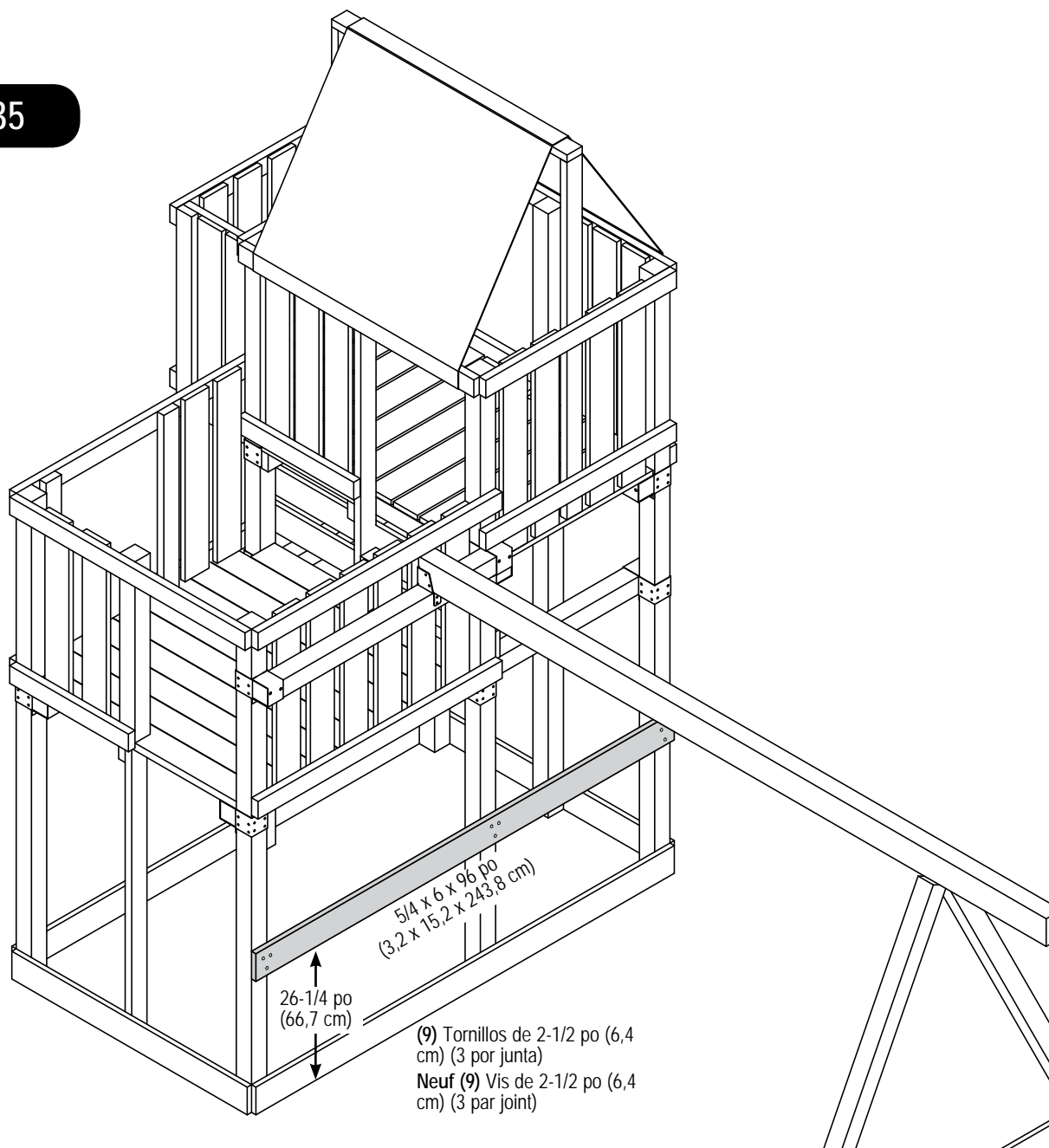

Fig. 34a



(6) Tornillos con cabeza redonda aplanada de 3/4 po (19 mm)
Six (6) Vis à tête cylindrique bombée de 3/4 po (19 mm)

Fig. 35



**Tornillo de 2-1/2 po (6,4 cm)
Vis de de 2-1/2 po (6,4 cm)**

AA. Protector del columpio

1. Instale el protector del columpio de 5/4 x 6 po (3,2 x 15,2 cm) como se muestra en la (Fig. 35).

AA. Dispositif de sécurité de la balançoire

1. Installez le dispositif de sécurité de la balançoire de 5/4 x 6 po (3,2 x 15,2 cm), comme illustré (Fig. 35).

Fig. 37

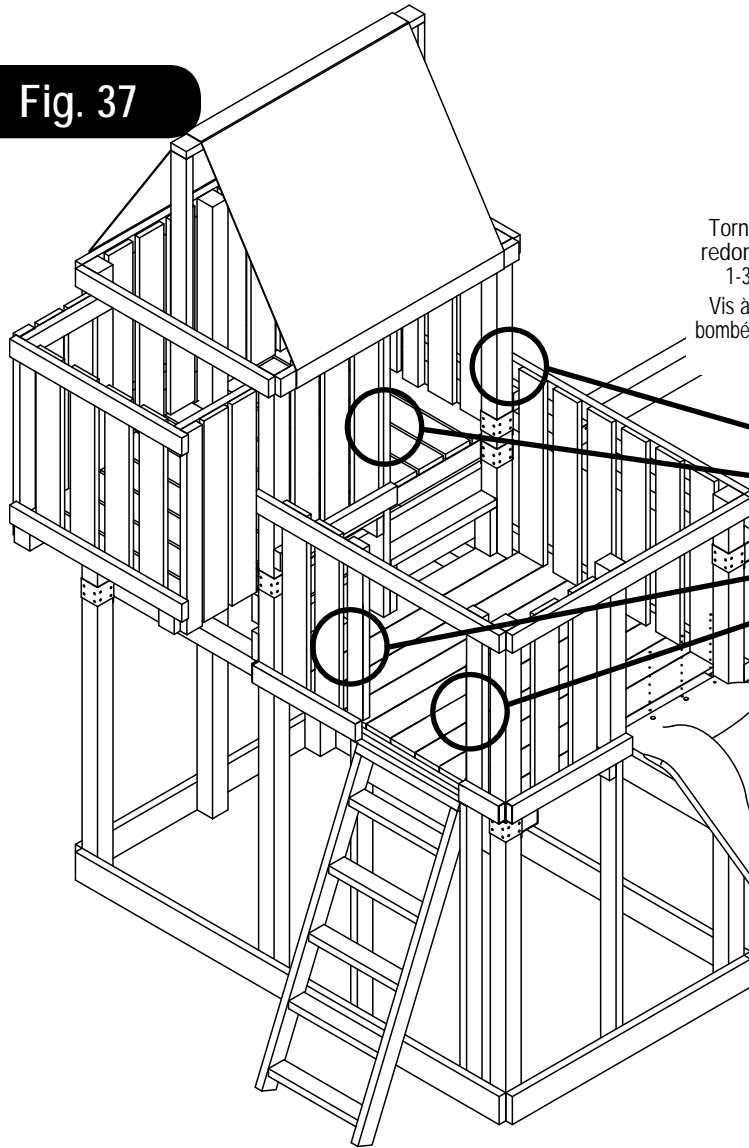

Fig. 36

Tornillo con cabeza redonda aplanada de 1-3/4 po (4,4 cm)
 Vis à tête cylindrique bombée de 1-3/4 po (4,4 cm)

Arandela Rondelle

11 po (27,9 cm)

Superficie de la plataforma
 Plancher de la terrasse

INSTALE AQUÍ LAS MANIJAS DEL JUEGO
INSTALLEZ LES POIGNÉES DE JEU ICI

Tornillo poligonal de 1 po (2,5 cm)
 Vis de poutrelle 1 po (2,5 cm)

Utilice tornillos de cabeza poligonal para asegurar el tobogán a la plataforma.
 Utilisez des vis à tête bombée pour fixer la glissoire à la terrasse.

BB. Instalación del tobogán manija de seguridad

1. Monte las manijas de seguridad en la abertura de la escalera, aproximadamente a 11 po (27,9 cm) de distancia sobre la superficie de la plataforma (Fig. 36).
2. Instale el tobogán como se muestra en la (Fig. 37).

Importante: No utilice los elementos de ferretería suministrados con el tobogán. Use los tornillos poligonales incluidos con el kit.

BB. Installation des poignées de sécurité de la glissoire.

1. Installez les poignées de sécurité dans l'ouverture de l'échelle, à environ 11 po (27,9 cm) au-dessus de la surface de la terrasse (Fig. 36).
2. Installez la glissoire, comme illustré (Fig. 37).

Important : Veillez à ne pas utiliser les fixations fournies avec la glissoire. Utilisez les vis à tête bombée comprises dans la trousse.



- (2) Tornillos con cabeza redonda aplanada de 1/2 po (1,3 cm)
- (2) Vis à tête cylindrique bombée de 1/2 po (1,3 cm)

Fije el marbete de identificación de su producto usando (2) tornillos de 1/2 po (1,3 cm) en un lugar de cualquiera de las piezas de 4 x 4 po (10,2 x 10,2 cm) donde pueda leerse fácilmente.
 Fixez votre étiquette d'identification du produit à un endroit où elle sera facile à lire, par exemple un 4 x 4 po (10,2 x 10,2 cm), avec deux (2) vis de 1/2 po (1,3 cm)

Anclaje/« Anchor-It »

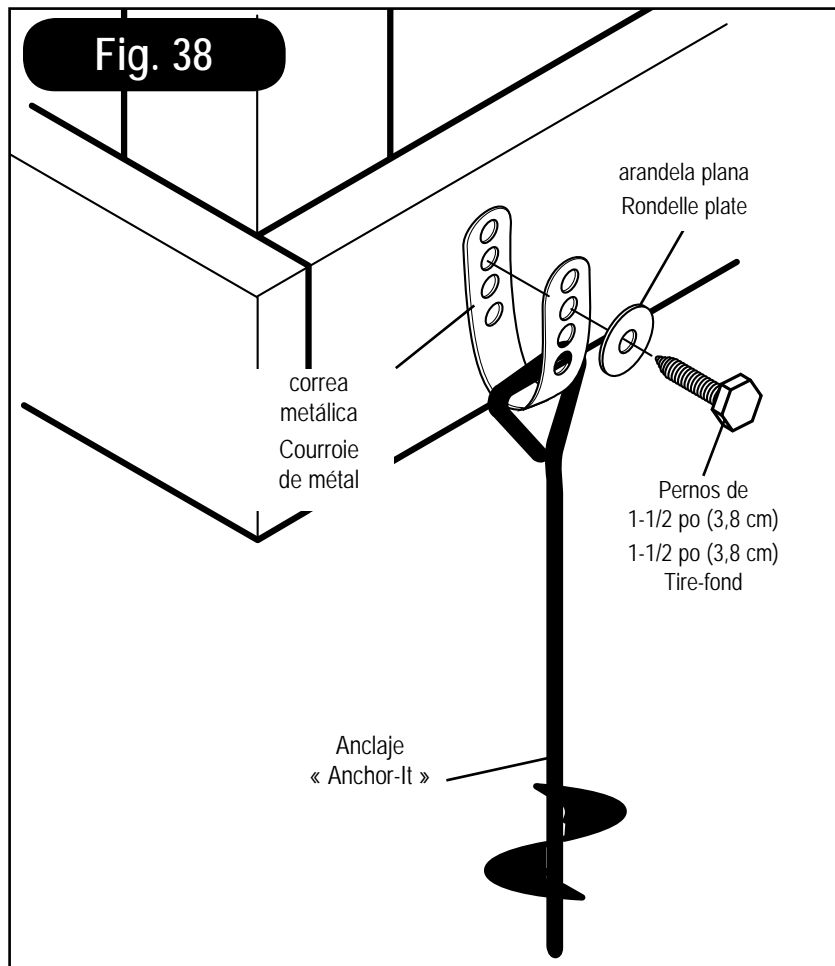

CC. Instalación del anclaje.

Instrucciones para anclar los centros de actividades Swing•N•Slide

1. Determine la ubicación final de su centro de actividades.
2. Coloque las estacas de anclaje adyacentes a la base y cerca de las esquinas de su centro de actividades (en la parte inferior de las patas del conjunto de columpios) y gire las estacas como un taladro en el suelo hasta que sólo se vea el bucle.
3. Coloque la correa metálica a través del bucle de la estaca de anclaje y asegúrela a la unidad con un tornillo de compresión y una arandela como se ilustra a la derecha. Nota: fije la correa a la unidad con la menor holgura posible usando los orificios de la correa que mejor resulten.

CC. Installation du « Anchor-It ».

Instructions relatives à l'ancrage du centre de jeu Swing•N•Slide

1. Déterminez l'emplacement final de votre centre de jeu.
2. Placez les piquets d'ancrage « Anchor-It » de manière adjacente au cadre et près des coins de votre centre de jeu (au bas des pattes du portique) et tournez les piquets à tarière dans le sol jusqu'à ce que seul l'anneau demeure hors du sol.
3. Placez la sangle de métal dans l'anneau du piquet « Anchor-It » et fixez-le solidement à l'unité à l'aide d'un tire-fond et d'une rondelle comme illustré à la droite. Remarque : fixez la sangle à l'unité et laissez le moins de jeu possible en utilisant les trous de la sangle qui conviennent le mieux.

Fig. 39

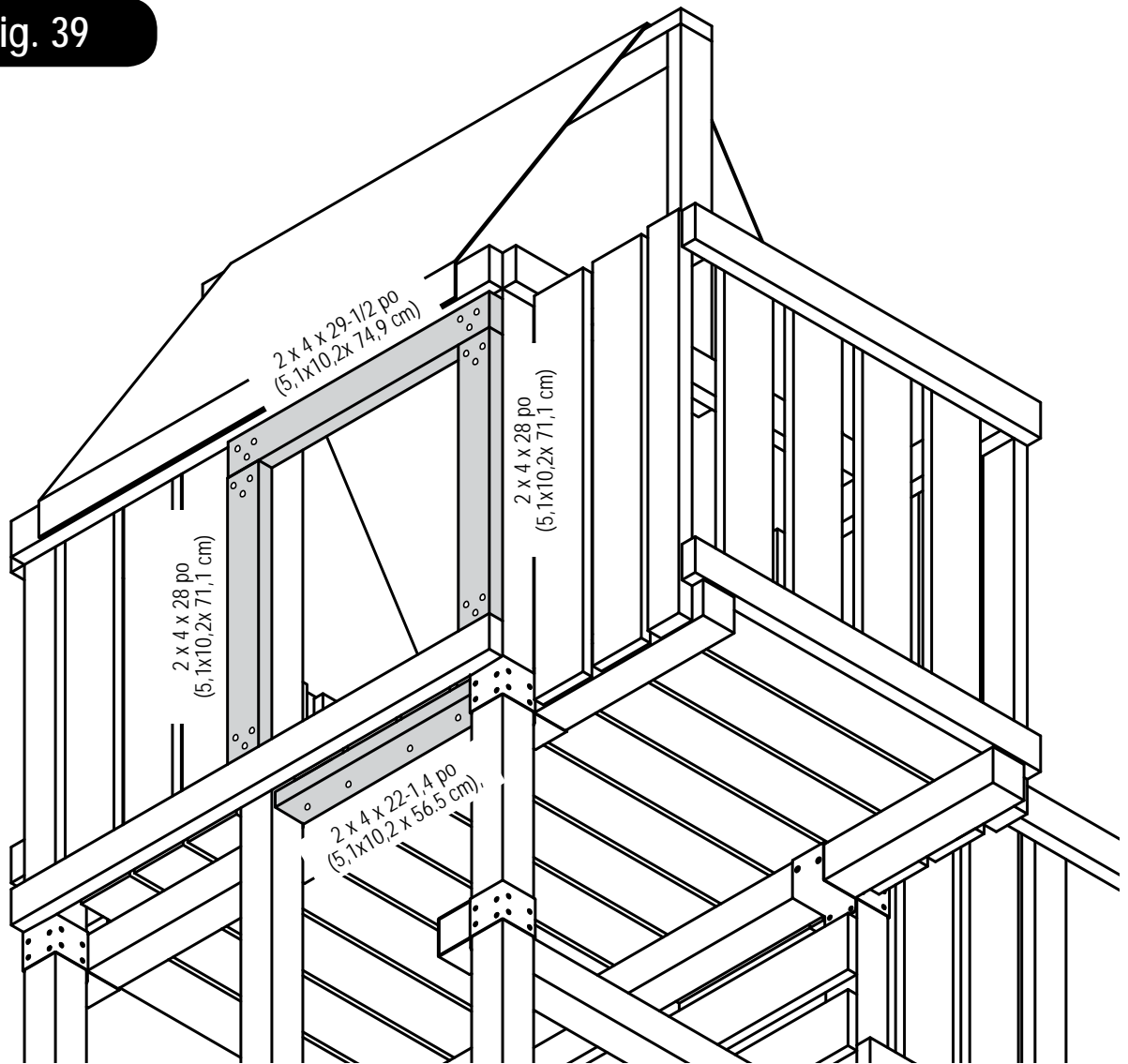

Tornillo de 2-1/2 po (6,4 cm)
Vis de de 2-1/2 po (6,4 cm)

DD. Modificación de la unidad cont.

(1) Instale el marco de 2 x 4 po (5,1 x 10,2 cm) y el soporte como se muestra en (Fig. 39).

DD. Modification de l'unité (suite)

(1) Installez le cadre en 2 x 4 po (5,1 x 10,2 cm) et la fixation, comme illustré (Fig. 39).

PROYECTO 515/PROJET 515

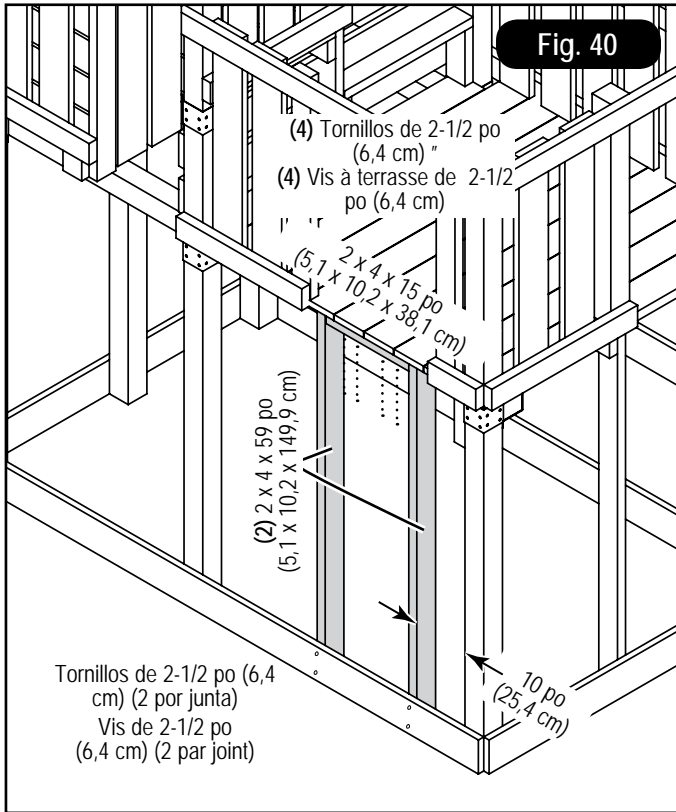

Tornillo de 2-1/2 po (6,4 cm)
Vis de de 2-1/2 po (6,4 cm)

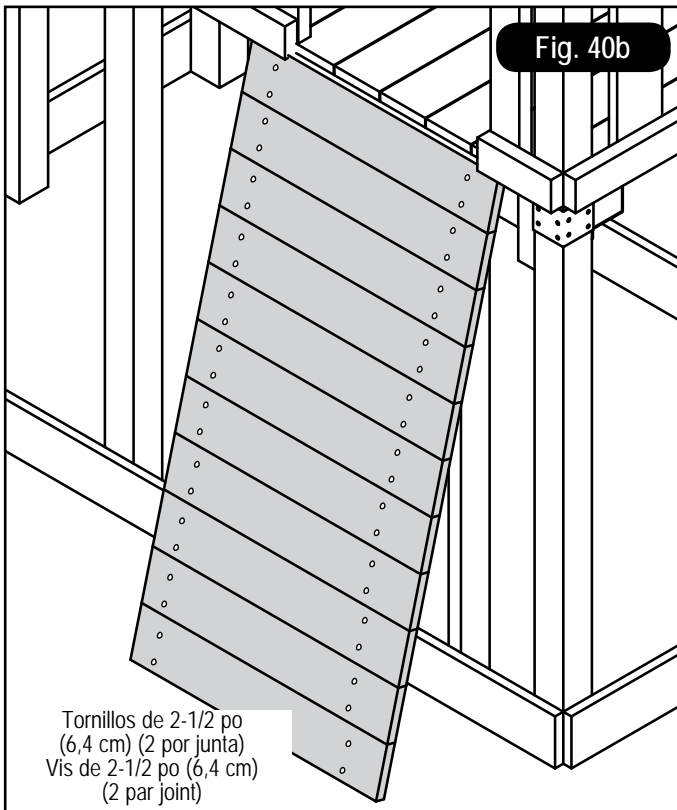

Tornillos de 2-1/2 po (6,4 cm) (2 por junta)
Vis de 2-1/2 po (6,4 cm) (2 par joint)

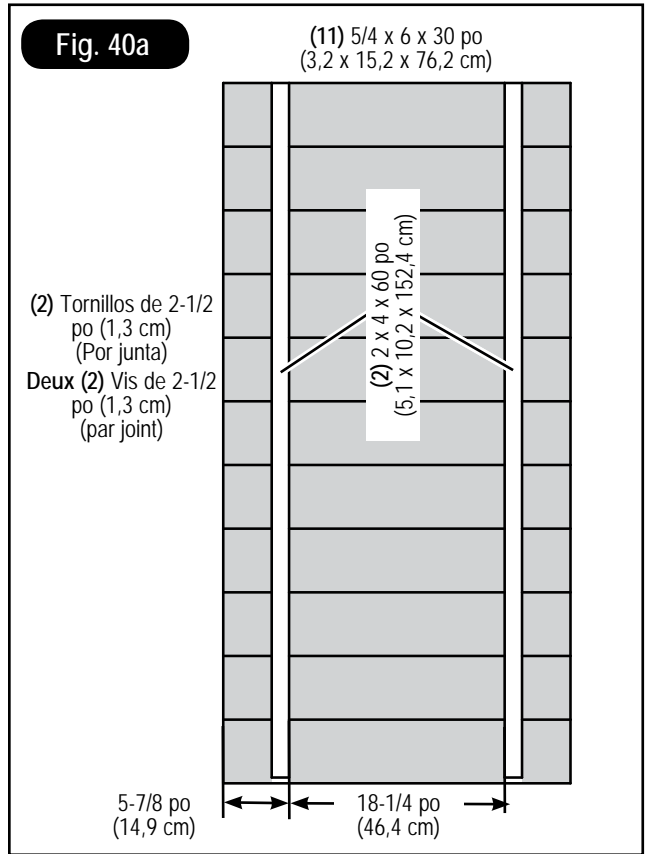

NOTA:

La pared de escalada de 5 pi (152,4 cm) necesitará, como mínimo 12 rocas de escalada (3) bolsas de rocas de escalada NE 4543S.

REMARQUE :

Le mur de rochers d'escalade de 5 pi (152,4 cm) requiert un min. de 12 blocs d'escalade (Trois (3) sacs de blocs d'escalade NE 4543S.

EE. Lista de corte de la madera para la pared de escalada.

- | | | |
|---------------------------------|-------|-------------------------------|
| (1) 2 x 4 x 96 po (243,8 cm) | ----- | (1) 2 x 4 x 59 po (149,9 cm) |
| ----- | ----- | (1) 2 x 4 x 15 po (38,1 cm) |
| (1) 2 x 4 x 96 po (243,8 cm) | ----- | (1) 2 x 4 x 59 po (149,9 cm) |
| (1) 2 x 4 x 120 po (304,8 cm) | ----- | (2) 2 x 4 x 60 po (152,3 cm) |
| (3) 5/4 x 6 x 120 po (304,8 cm) | ----- | (4) 5/4 x 6 x 30 po (76,2 cm) |

1. Ensamble e instale el marco de la pared de escalada como se muestra en la (Fig. 40), (Fig. 40a).
2. Fije (11) tablas de 5/4 x 6 po (3,2 x 15,2 cm) a (2) tablas de 2 x 4 po (5,1 x 10,2 cm) e instálelas en la unidad como se muestra en la (Fig. 40b).
3. Asegure la pared de escalada a la unidad usando (3) tornillos de 2-1/2 po (6,4 cm) por lado

Nota: Asegúrese de que los soportes de 2 x 4 po (5,1 x 10,2 cm) no interfieran con el montaje de las rocas de escalada.

EE. Liste de coupe des planches du mur d'escalade.

- | | | |
|---------------------------------|-------|-------------------------------|
| 1) 2 x 4 x 96 po (243,8 cm) | ----- | (1) 2 x 4 x 59 po (149,9 cm) |
| ----- | ----- | (1) 2 x 4 x 15 po (38,1 cm) |
| (1) 2 x 4 x 96 po (243,8 cm) | ----- | (1) 2 x 4 x 59 po (149,9 cm) |
| (1) 2 x 4 x 120 po (304,8 cm) | ----- | (2) 2 x 4 x 60 po (152,3 cm) |
| (3) 5/4 x 6 x 120 po (304,8 cm) | ----- | (4) 5/4 x 6 x 30 po (76,2 cm) |

1. Assemblez et installez le cadre du mur d'escalade, comme illustré (Fig. 40), (Fig. 40a).
2. Fixez les onze (11) planches de 5/4 x 6 po (3,2 x 15,2 cm) aux deux (2) planches de 2 x 4 po (5,1 x 10,2 cm) et installez-les sur l'unité, comme illustré (Fig. 40b).
3. Fixez le mur d'escalade à l'unité avec trois (3) vis de 2-1/2 po (6,4 cm).

Remarque : Assurez-vous que les fixations des 2 x 4 po (5,1 x 10,2 cm) ne nuisent pas à l'assemblage des blocs d'escalade.

OPCIÓN POSTERIOR 2 DE LA APERTURA/OPTION ARRIÈRE 2 D'OUVERTURE

Fig. 41a

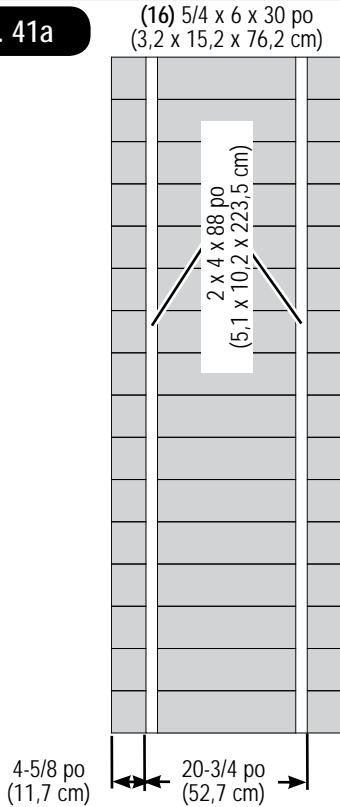

NOTA:

La pared de escalada Rock Wall de 7 pi (213,4 cm) necesitará 16 rocas de escalada (4) bolsas de rocas de escalada NE 4543S.

REMARQUE :

Le mur de rochers d'escalade de 7 pi (213,4 cm) requiert 16 prises (rochers) d'escalade (4) sacs de prises d'escalade NE 4543S.

FF. Lista de corte de la madera para la pared de escalada.

(1) 2 x 4 x 96 po (243,8 cm)	-----	(1) 2 x 4 x 88 po (223,5 cm)
(1) 2 x 4 x 120 po (304,8 cm)	-----	(1) 2 x 4 x 88 po (223,5 cm)
-----	-----	(1) 2 x 4 x 20-1/4 po (51,4 cm)
(4) 5/4 x 6 x 120 po (304,8 cm)	-----	(4) 5/4 x 6 x 30 po (76,2 cm)

1. Ensamble e instale el marco de la pared de escalada como se muestra en la (Fig. 41), (Fig. 41a).
2. Fije (16) tablas de 5/4 x 6 po (3,2 x 15,2 cm) a (2) tablas de 2 x 4 po (5,1 x 10,2 cm) e instálelas en la unidad como se muestra en la (Fig. 41b).
3. Asegure la pared de escalada a la unidad usando (3) tornillos de 2-1/2 po (6,4 cm) por lado.

Nota: Asegúrese de que los soportes de 2 x 4 po (5,1 x 10,2 cm) no interfieran con el montaje de las rocas de escalada.

FF. Liste de coupe des planches du mur d'escalade

1. Assemblez et installez le cadre du mur d'escalade comme illustré à la (Fig. 41), (Fig. 41a).
2. Fixez les (16) planches de 5/4 x 6 po (3,2 x 15,2 cm) aux (2) planches de 2 x 4 po (5,1 x 10,2 cm) et installez-les sur l'unité comme illustré à (Fig. 41b).
3. Fixez le mur d'escalade à l'unité à l'aide de (3) vis de 2-1/2 po (6,4 cm) par côté.

Remarque : assurez-vous que les supports de 2 x 4 po (5,1 x 10,2 cm) ne gênent pas le montage des pierres d'escalade.

Fig. 41

NOTA:
Retire las (3) tablas de 5/4 x 6 po (3,2 x 15,2 cm) de la barrera de protección.
REMARQUE :
Retirez (3) planches de barrière de 5/4 x 6 po (3,2 x 15,2 cm)

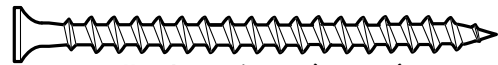
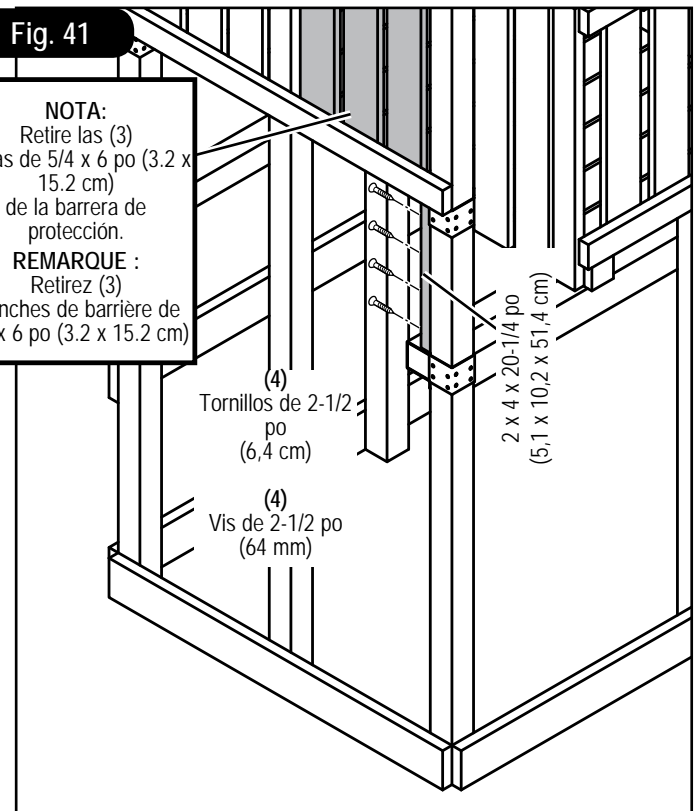

Tornillo de 2-1/2 po (6,4 cm)
Vis de de 2-1/2 po (6,4 cm)

Fig. 41b

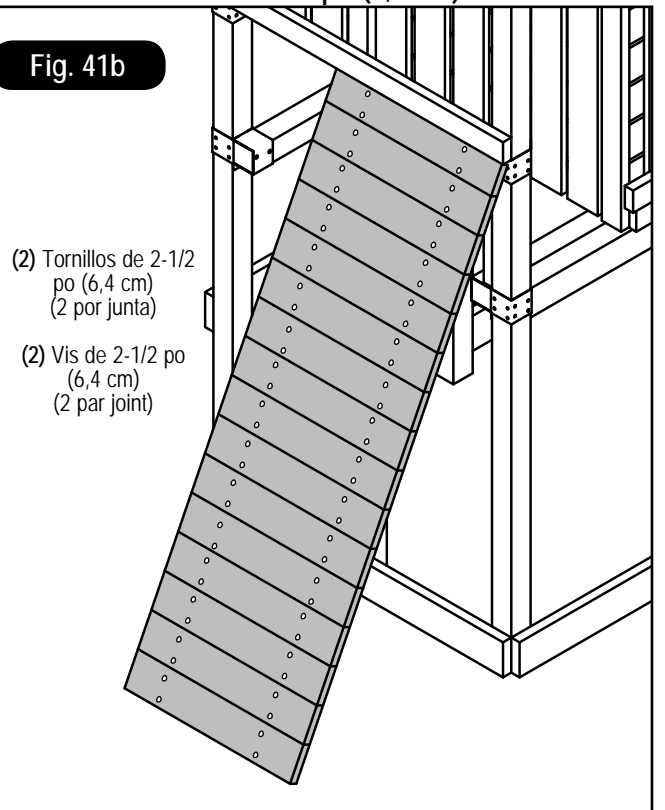

Climbing Rock

Fig. 42

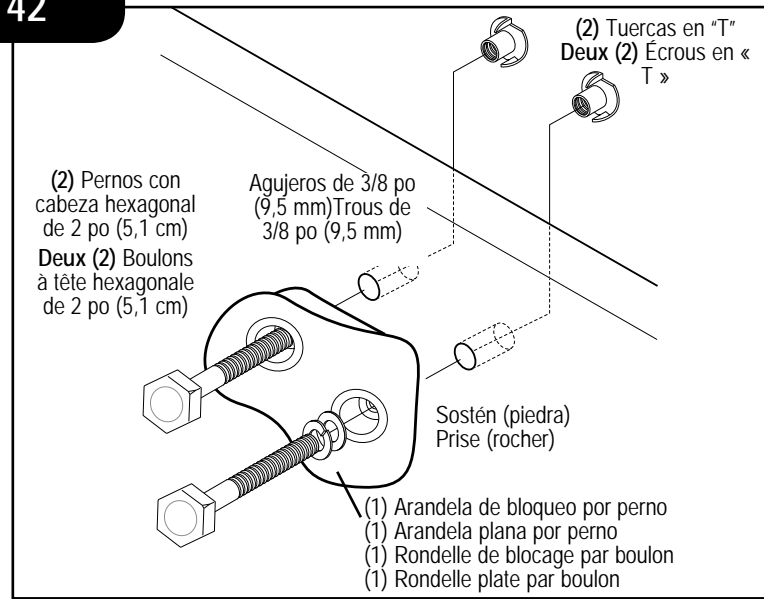

GG. Instalación de las piedras para escalar

1. Marque la ubicación de las piedras para escalar sobre la pared para escalar con un patrón que le permita al niño trepar fácilmente a la plataforma. Antes de perforar, asegúrese de que la ubicación de los agujeros para los pernos esté libre de soportes de pared.
2. Perfore los agujeros a través de la pared, en las ubicaciones deseadas, utilizando una broca para taladro de 3/8 po (9,5 mm). Instale las piedras para escalar como se muestra en la (Fig. 42).
3. Asegúrese de que las conexiones de la pared para escalar y las piedras estén aseguradas antes de permitir a cualquier niño jugar en la pared para escalar.

GG. Installation des rochers d'escalade

1. Marquez les emplacements des rochers d'escalade sur le mur d'escalade selon un patron qui permettra à votre enfant de facilement accéder à la plateforme. Assurez-vous que les emplacements des trous de boulon ne contiennent pas de supports de paroi avant de percer.
2. Percez des trous à travers le mur aux endroits désirés à l'aide d'une mèche de 3/8 po (9,5 mm). Installez les rochers d'escalade, comme illustré (Fig. 42).
3. Assurez-vous que les raccords de la paroi d'escalade et des rochers d'escalade sont solides avant de permettre à un enfant d'y jouer.





WE PUT Kids FIRST!

Questions???
Call our Customer Service Department
at 1-800-888-1232