

**Swing-N-Slide®**

WE PUT *Kids* FIRST!

**PB 8232**

# ASSEMBLY INSTRUCTIONS

ADULT ASSEMBLY REQUIRED

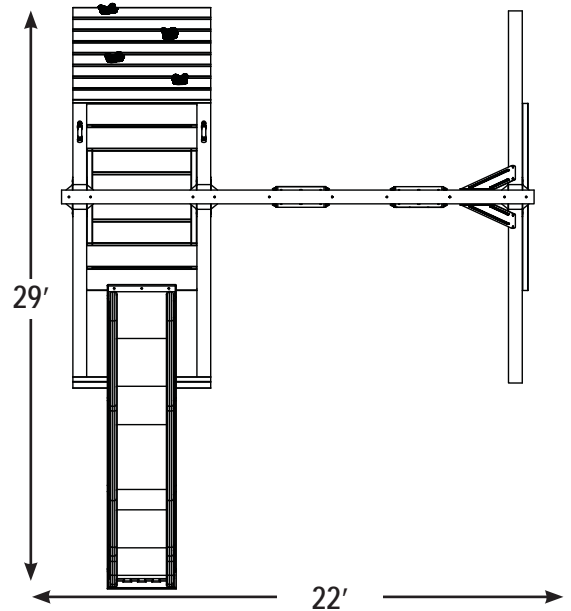
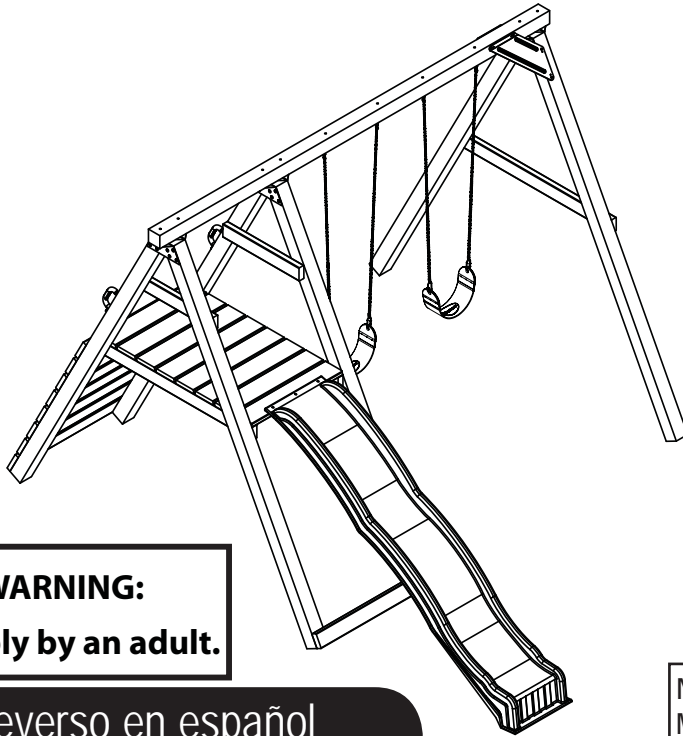

**WARNING:**

**Assembly by an adult.**

Reverso en español  
Renverser en français

No. of Children: Up to 5  
Min. Use Zone: 29' x 22'  
Set Dim. 13'W x 10'L x 8'H  
Est. Building Time: 1-1/2 hr.

**SLIDE AND 4" x 4" LUMBER SOLD SEPARATELY**

**NOTE: PLAYSET IS NOT COMPLETE WITHOUT AN ASTM APPROVED SLIDE INSTALLED AS SHOWN ABOVE.**

**IMPORTANT!!**

**PLEASE READ BEFORE BEGINNING ASSEMBLY!!**

Please make sure all lumber, hardware and accessory parts are accounted for. If you are missing anything, please **DO NOT RETURN** to the store where purchased. Please call our Customer Service Department at the number below.

To register your product visit:

<http://www.swing-n-slide.com>

Other benefits include information on product warranties, assembly plan updates, joining our mailing list for new products and promotions, receiving our newsletter, and providing feedback on products.

Swing-N-Slide • 1212 Barberry Drive • Janesville, Wisconsin 53545  
Visit our web site at: [www.swing-n-slide.com](http://www.swing-n-slide.com) or call us at

**1-800-888-1232**

**Observing the following statements and warnings reduces the likelihood of serious or fatal injury**

## Installation Safety – Have You:

- Consulted the assembly instructions supplied with your particular model?
- Noted this accessory is to be used only on Swing•N•Slide approved designs? (Do not alter its design or add/remove components, this accessory is intended for wooden playsets only, do not install on metal frame playsets).
- Made sure all hardware is tightened securely? (Supplied bolt covers must also be fastened securely.)
- Using a hacksaw, cut off all protruding threaded ends of bolts and other fasteners and remove any sharp edges with a metal file as needed, and coated fastener ends with lead free paint?
- Placed the equipment on level ground, not less than six feet (1.8 meters) from any structure or obstruction such as a fence, garage, house, overhanging branches, laundry lines, or electrical wires?
- Made sure home playground equipment is not installed over concrete, asphalt, packed earth or any other hard surface? (A fall onto a hard surface can result in serious injury to the equipment user.)
- Verified that suspended climbing ropes, chain, or cable are securely anchored at both ends and cannot be looped back upon itself?
- Consulted in assembly instructions of your particular model for minimum use zones?
- Used a water sealant on your play set to protect the wood and prevent cracking and warping? (Apply water sealant directly after assembly is complete. If you live in a coastal area, it is advisable to apply a clear coat finish to all metal parts to discourage rust).
- Followed all anchoring and shock absorbing surfacing requirements on the back of this sheet as they apply?
- Made sure not to allow children to use equipment until it is properly installed?
- Made sure to adjust all swings so there is a minimum 8" clearance between the swing and the ground surface?
- If project requires more than one day to complete, made certain to anchor the tower as soon as it is constructed?  
Do not leave the tower unanchored overnight.

## Operating Safety – Have You:

- Determined that on-site adult supervision is provided for children of all ages?
- Warned children the following before allowing them to use the equipment?
  - Not to walk close to, in front of, behind or between moving items.
  - Not to twist swing or any other accessory chains or ropes or loop them over the top support bar since this will reduce the strength of chain or rope.
  - Not to stand on swing seats.
  - Not to swing empty seats or other accessories.
  - Not to slide down swing chains.
  - Be sure to sit in the center of the swing seat and other accessories with full weight on the seat.
  - Not to attach items to the playground equipment that are not specifically designed for use with the equipment such as but not limited to, jump ropes, clotheslines, pet leashes, cables and chain. They may cause a strangulation hazard.
  - Not to climb or walk on the top of swing beams, railings or roof.
  - Not to use equipment in a manner other than intended.
  - Not to get off equipment while it is in motion.
  - Not to climb on the equipment when it is wet.
  - Be sure to go down slides feet first.
- Determined that only one child per planned occupant seat should be allowed on this set at one time.
- Determined children must be dressed appropriately for play. Avoid hooded jackets, bicycle or other sports helmets, clothing with draw strings and loose fitting clothes which could become entangled or snagged on equipment.
- Determined that suspended climbing ropes, chain, or cable are securely anchored at both ends and cannot be looped back upon itself.
- Made certain the slide is placed so that it is not in direct sunlight.

## Safety Maintenance – Follow these preventive maintenance instructions at the intervals required:

- Use of weed trimmers too close to board surfaces will cause damage to the wood and compromise protection against rot and insect infestation.
- To prevent the deterioration of materials, remove plastic swing seats and other plastic accessories when outdoors temp dips down to or below 32° F and take indoors. Reinstall these plastic elements at the beginning of each play season.
- At the beginning of each play season check metal parts for rust. If found, sand and repaint using a non lead-based paint meeting the requirements of 16 CFR 1303 or SOR/2005-109.
- At the beginning of each play season and once a month during each play season, check all moving parts for wear, rust or other deterioration. Replace as needed. If any of these conditions exist, call 1-800-888-1232 to order replacement accessories.
- At the beginning of each play season and once a month during each play season lubricate metallic moving parts.
- At the beginning of each play season and twice a month during each play season, check all protective coverings on bolts, pipes, edges, and corners. Replace if they are loose, cracked, or missing.
- At the beginning of each play season and twice a month during each play season, rake and check depth of loose fill protective surfacing material to prevent compaction and maintain appropriate depth. Replace as necessary.
- At the beginning of each play season and twice a month during each play season tighten all hardware.
- At the beginning of each play season and twice a month during each play season, check all wood members for deterioration and splinters. Sand down splinters and replace deteriorating wood members.

## Disposal Instructions

When the equipment is taken out of service, it must be disassembled and disposed of in such a way that no unreasonable hazards will exist at the time the set is discarded.

**Important! Additional Safety Instructions for all Swing-N-Slide Playground Equipment.  
Save this instruction sheet in the event the manufacturer needs to be contacted.**

*This product is intended for single family home/residential use only and not intended for use in any public setting. Placement in any public setting constitutes a misuse of this product.*

### **IMPORTANT!**

#### **ADDITIONAL REQUIRED SAFETY INSTALLATION INSTRUCTIONS**

According to ASTM requirements, all kits must be anchored to the ground and, if the unit has a climbing rope, the rope end must be anchored to the ground. If soil conditions permit stakes to be pulled out easily, cementing into ground is necessary.

- **To anchor the unit to the ground.** Follow the instructions included in this plan for applying Anchor-It devices to your unit, or use 2" x 4" x 18" (45mm x 95mm x 457mm) pressure-treated stakes. Pound stakes into ground at least 12" (305mm) at all inside corners of the posts (including A-frame legs and climbing unit posts). Attach with four (4) 16D (3-1/2") galvanized nails per stake into each tower and/or A-frame upright.
- **If the unit has a climbing rope,** securely anchor the rope at both ends.
- **Once the unit is completely assembled and before children are allowed to play on it, proper shock-absorbing surfacing material must be installed.** This may be accomplished by using loose-fill materials at a sufficient depth. The Consumer Product Safety Commission "Handbook for Public Playground Safety" lists the following materials and required depths that are sufficient for home/residential application. Supplemental information may be found in ASTM F1292. For fall height protection up to 9 ft. (2.742m) [recommended for Swing-N-Slide kits]:

<u>LOOSE FILL MATERIAL</u>	<u>REQUIRED (UNCOMPRESSED) DEPTH<sup>1</sup> in. (mm)</u>
Wood Mulch	9" (229mm)
Double Shredded Bark Mulch	9" (229mm)
Uniform Wood Chips	12" (305mm)

*These depths were derived from the CPSC Handbook. Swing-N-Slide has not done independent tests to determine these required depths.*

When properly installed, shock absorbing material will completely cover the horizontal baseboards on climbing units. This protective surfacing must extend a **minimum** of 6 ft. (1.828m) in all directions from the perimeter of the equipment or from the outermost edges of any component. For example, a slide extending beyond the platform must have protective surfacing at least 6 ft. (1.828m) out from both sides as well as the end. For swings, the protective surface must extend **at least 14 ft. (6m)** out from **both** the back and front of the swing when the swing is in its rest position.

**For further information on playground safety, the Consumer Product Safety Commission (CPSC) publishes the Outdoor Home Playground Safety Handbook which can be downloaded for free from [www.cpsc.gov](http://www.cpsc.gov). An additional resource is the American Society of Testing and Materials (ASTM) Standard Consumer Safety Performance Specification for Home Playground Equipment (ASTM F1148) which can be purchased and downloaded from [www.astm.org](http://www.astm.org).**

### Swing-N-Slide® MANUFACTURERS LIMITED WARRANTY

Swing-N-Slide® takes great pride in the quality and durability of our products. Our Manufacturer's Limited Warranty provides confidence and demonstrates our commitment to providing quality residential playground products.

#### **MANUFACTURER'S LIFETIME LIMITED WARRANTY**

Swing-N-Slide® warrants its thermoformed slides and climbing mountains to be free from defects in workmanship and materials, under normal use and conditions, for the lifetime of the product.

#### **MANUFACTURER'S 5 YEAR LIMITED WARRANTY**

Swing-N-Slide® warrants its Custom Ready-to-Build Play Set kits and accessories to be free from defects in workmanship and materials, under normal use and conditions, for a period of 5 years.

#### **MANUFACTURER'S 5 YEAR LIMITED WARRANTY**

Swing-N-Slide® warrants its No-Cut and Wood Complete Ready-to-Assemble Play Set kits against wood rot and termite damage, and to be free from defects in workmanship and materials, under normal use and conditions, for a period of 5 years for structural wood components.

Cosmetic defects that do not affect the structural integrity of the product, or natural defects of wood such as warping, splitting, checking, twisting, shrinkage, swelling or any other physical properties of wood that do not present a safety hazard, are not covered by this warranty.

#### **MANUFACTURER'S ONE YEAR WARRANTY**

Swing-N-Slide® warrants its canopy roofs and/or tarps, and Timber GLOVE lumber wrap to be free from defects in workmanship and materials, under normal use and conditions, for a period of one year.

Swing-N-Slide® will repair, or at its discretion, replace any part within the stated warranty period which is defective in workmanship or materials. This decision is subject to verification of the defect upon delivery of the defective part to Swing-N-Slide® at 1212 Barberry Drive, Janesville, Wisconsin, 53545. Any part(s) returned to Swing-N-Slide® must have prior approved Return Authorization Number and proof of purchase, including the date of purchase. This warranty is valid only if the product is used for the purpose for which it was designed and installed at a residential, single family dwelling. This warranty is void if the product is put to commercial or institutional use. This warranty does not cover (a) products which have been damaged by acts of Nature, negligence, misuse, or accident, or which have been modified or repaired by unauthorized persons; (b) the cost of labor; or the cost of shipping the product, any part, or any replacement product or part.

Swing-N-Slide® DISCLAIMS ALL OTHER REPRESENTATIONS AND WARRANTIES OF ANY KIND, EXPRESS, IMPLIED, STATUTORY OR OTHERWISE, INCLUDING THE IMPLIED WARRANTIES OF MERCHANTABILITY AND FITNESS FOR A PARTICULAR PURPOSE. Swing-N-Slide® WILL NOT BE LIABLE FOR ANY INCIDENTAL OR CONSEQUENTIAL DAMAGES. This warranty is non-transferable and does not extend to the owners of the product subsequent to the original purchaser. Some states do not allow limitations on implied warranties or exclusion of incidental or consequential damages, so these restrictions may not be applicable to you. This warranty gives you specific legal rights. You may also have other rights, which vary from state to state.

This warranty also does not apply to:

- Structures not erected, maintained or inspected in conformance with Swing-N-Slide® installation plans
- Structures that have had parts added or substituted not in conformance with Swing-N-Slide® installation plans
- Parts that have been modified, altered or misused
- Parts that have not been used as designed or intended
- Damage due to acts of Nature, vandalism, abnormal use or abuse as determined by Swing-N-Slide®

TOOLS REQUIRED

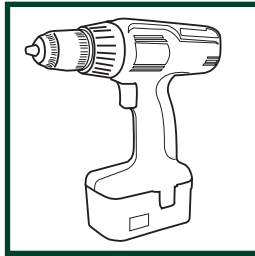

ELECTRIC DRILL

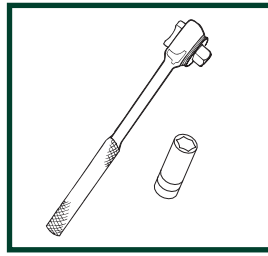

1/2" SOCKET & WRENCH



HAMMER

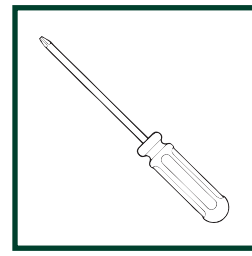

Screwdriver

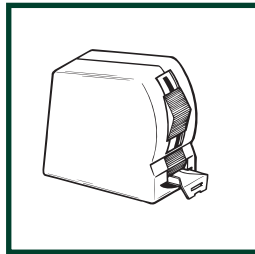

TAPE MEASURE

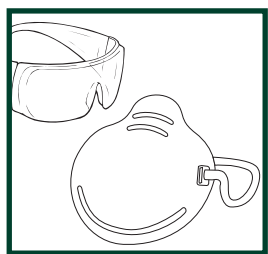

SAFETY GLASSES & DUST MASK

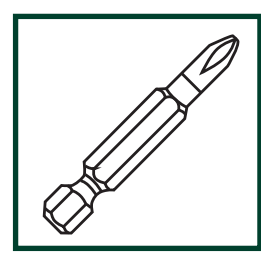

PHILLIPS BIT

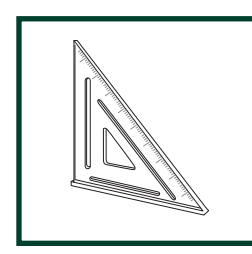

CARPENTER'S SQUARE

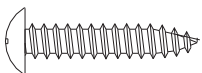

(3) 1" Truss Head Screw

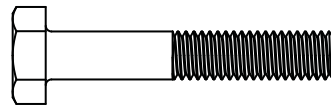

(8) 1/4" x 1-1/2" Hex Head Bolt

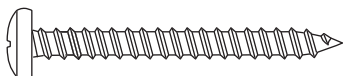

(4) 1-3/4" Panhead Screw

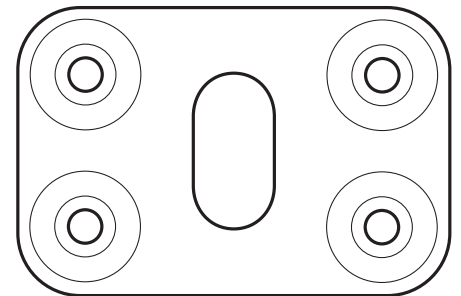

(4) Slotted Beam Clamp



(18) 1-1/4" Wood Screw

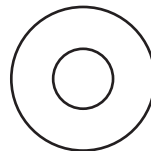

(4) 1/4" Flat Washer



(188) 2-1/2" Wood Screw



(8) Loc-Washer

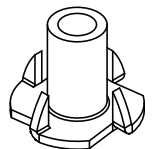

(8) 1/4" T-Nut

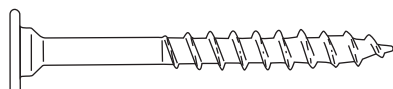

(8) 2" Lag Screw

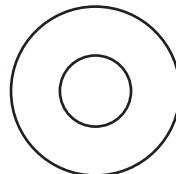

(10) 5/16" Flat Washer

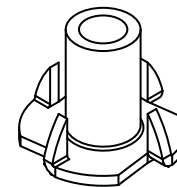

(10) 5/16" T-Nut

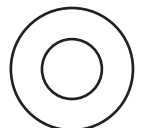

(8) 1/4" Washer

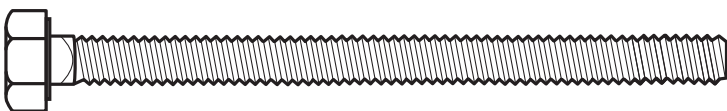

(6) 5/16" x 3-1/2" Hex Head Bolt

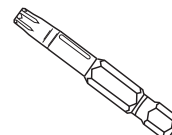

(1) T20 Torx® Bit

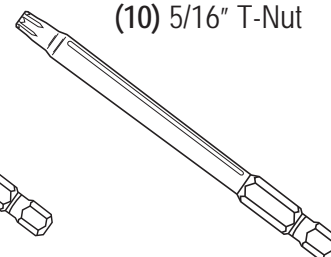

(1) T30 Torx® Bit

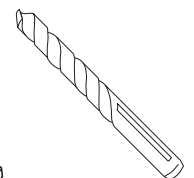

(1) 3/8" DRILL BIT

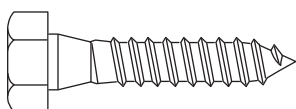

(4) 1-1/2" Lag Bolt

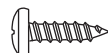

(2) 1/2" Panhead Screw

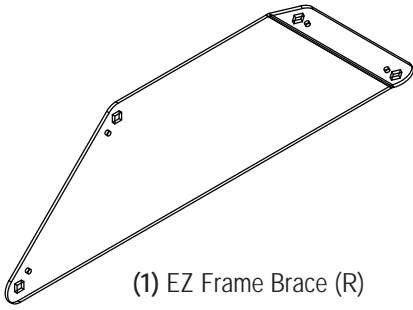

(1) EZ Frame Brace (R)

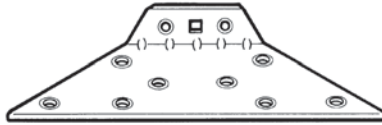

(6) EZ Frame Brackets

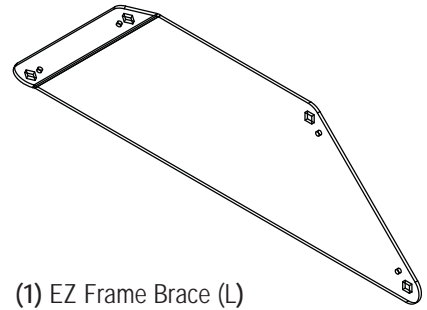

(1) EZ Frame Brace (L)

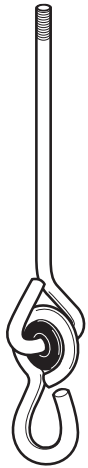

(4) Swing Hangers

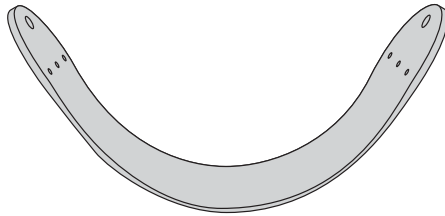

(2) Seats

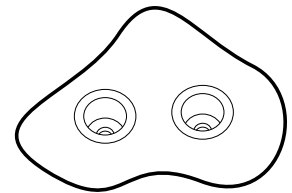

(4) Climbing Rocks

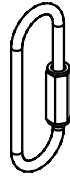

(4) Quick Links

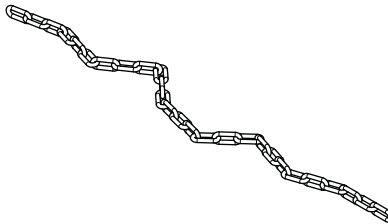

(4) 58" Coated Chain

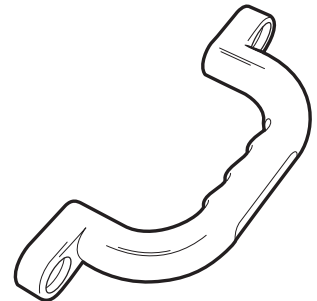

(2) Safety Handle



(4) Anchor-It Straps

(2) Swing Seat  
weight limit: 115 lbs.

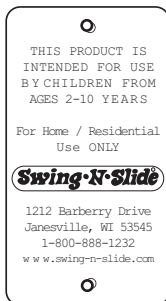

(1) Name Plate

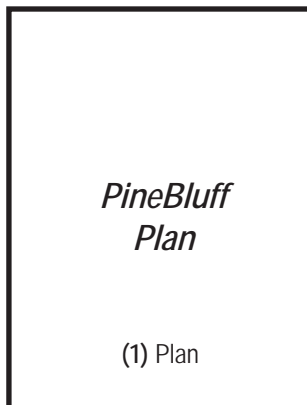

(1) Plan

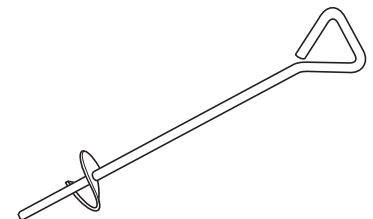

(4) Anchor-It

# PineBluff Board List

17-1/4"

(1) 2" x 4" x 17-1/4"

23-7/16"

(2) 2" x 4" x 23-7/16"

25"

(2) 2" x 4" x 25"

35"

(1) 2" x 4" x 35"

47-1/2"

(3) 2" x 4" x 47-1/2"

28"

(8) 5/4" x 6" x 28"

35"

(8) 5/4" x 6" x 35"

PURCHASED SEPARATELY

96"

(6) 4" x 4" x 96"

120"

(1) 4" x 4" x 120"

## NOMINAL MATERIAL SIZE

LISTED SIZE		TRUE SIZE	
English(*)	Metric(Cm)	English(*)	Metric(Cm)
1x4	2.5x7.6	3/4x3-1/2	1.9x9
1x6	2.5x15.3	3/4x5-1/2	1.9x14
5/4x4	3.2x10.2	1x3-1/2	2.5x9
5/4x6	3.2x15.3	1x5-1/2	2.5x14
2x2	5x5	1-1/2x1-1/2	3.8x3.8
2x3	5x7.6	1-1/2x2-1/2	3.8x6.4
2x4	5x10	1-1/2x3-1/2	3.8x9
2x6	5x15.3	1-1/2x5-1/2	3.8x14
3x3	7.6x7.6	3x3	7.6x7.6
4x4	10x10	3-1/2x3-1/2	9x9

(\*) Estimated Sizing Due to Cutting Process

## How to select the correct fastener

Use these 2 pictorial guides to help select the correct fastener(s) for the lumber attachment you are making. Each diagram will highlight the correct number of fasteners to use, and where to attach them.

### *2" x 4" or 5/4" x 6" to 4" x 4"*



**(3)** 2-1/2" screws

*Apply 2 1/2" screws to the 2"x4" boards when attaching to 4"x4" uprights.*

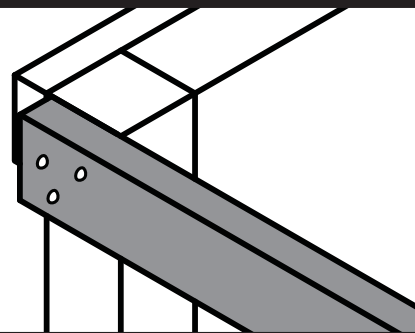

### *5/4" x 6" to 2" x 4"*



**(2)** 2-1/2" screws

*Use 2" screws when mounting 5/4" boards to 2"x4" boards.*

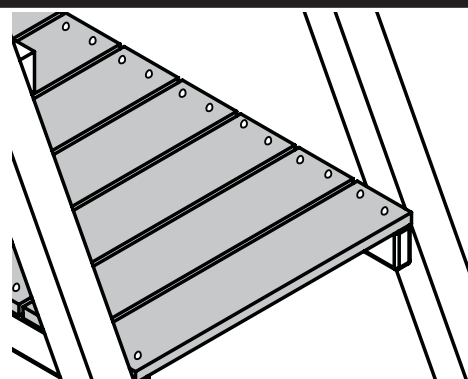

**NOTE:** All hardware to be driven until flush with surface of wood or no deeper that 1/16".

**Fig. 1**  
**x2**

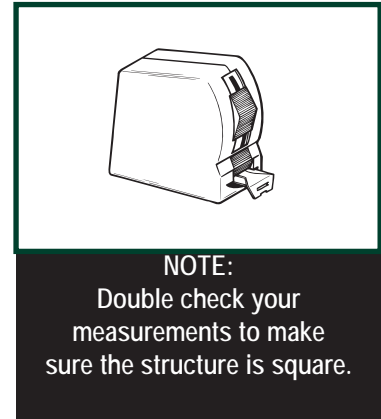
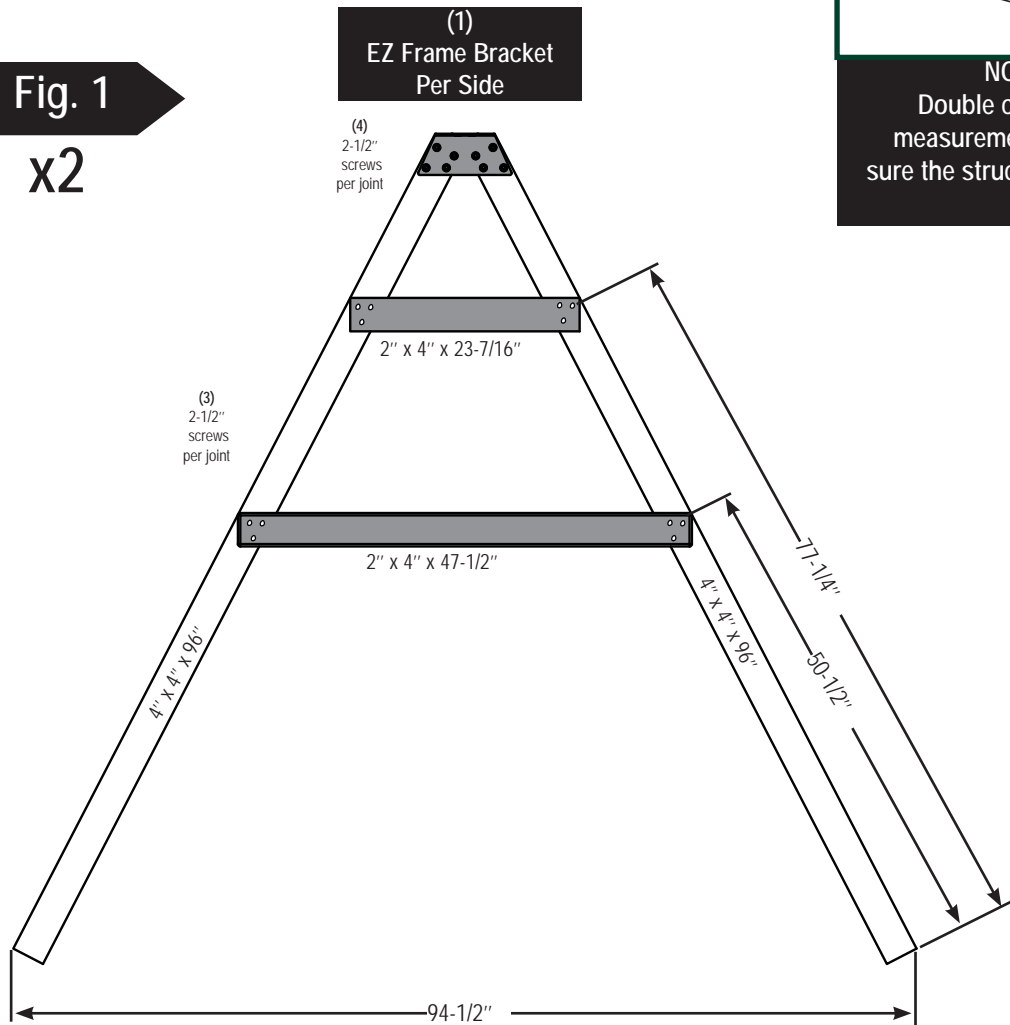

2-1/2" Wood Screw

### Frame Assembly:

1. Install 2" x 4" boards as shown in (Fig. 1).



Fig. 2

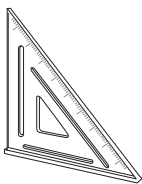
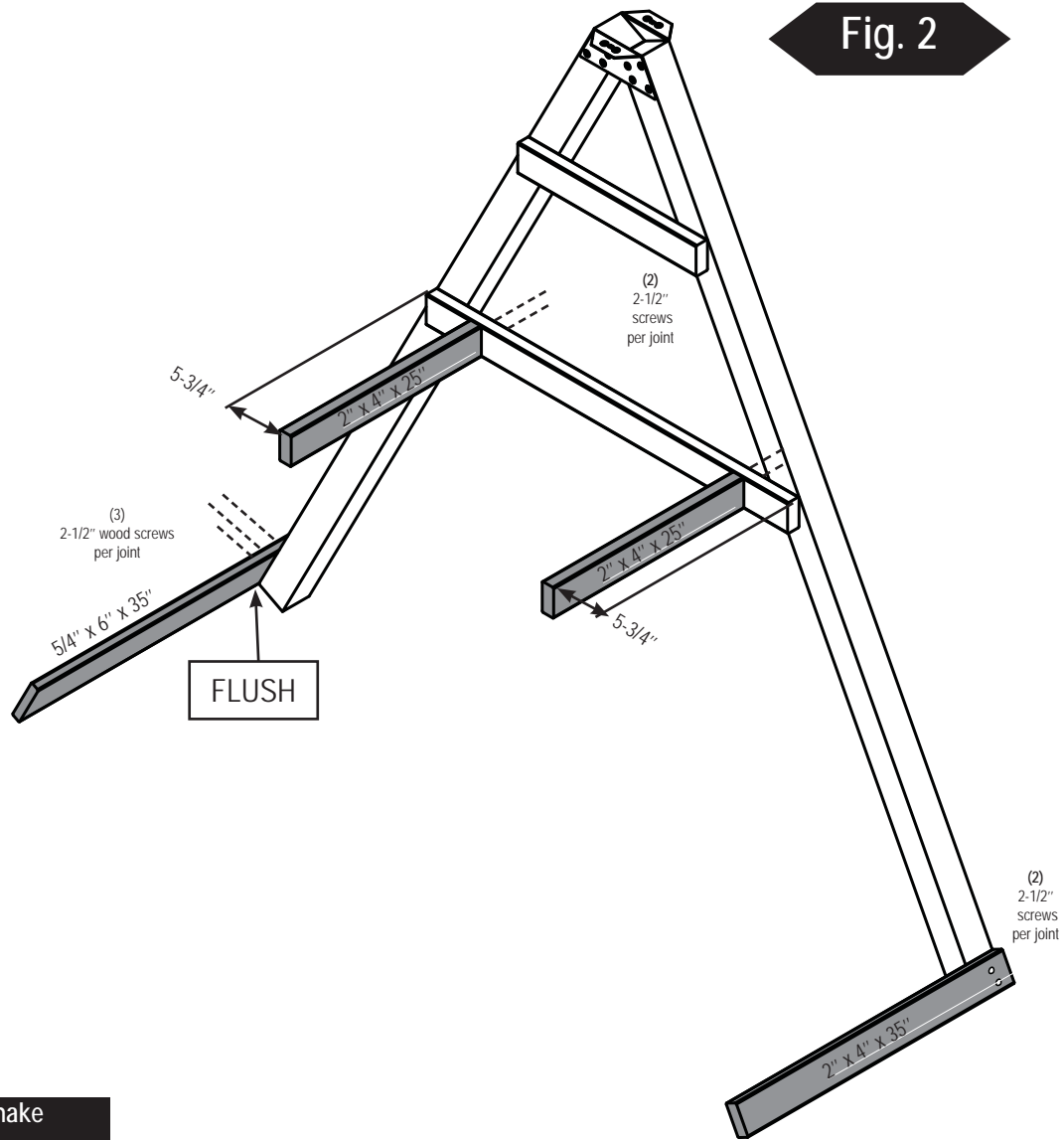

Double check to make sure structure is square

Install Frame Braces:

1. Install (1) 5/4" x 6", and (3) 2" x 4" boards as shown in (Fig. 2).



2-1/2" Wood Screw

**Fig. 3**

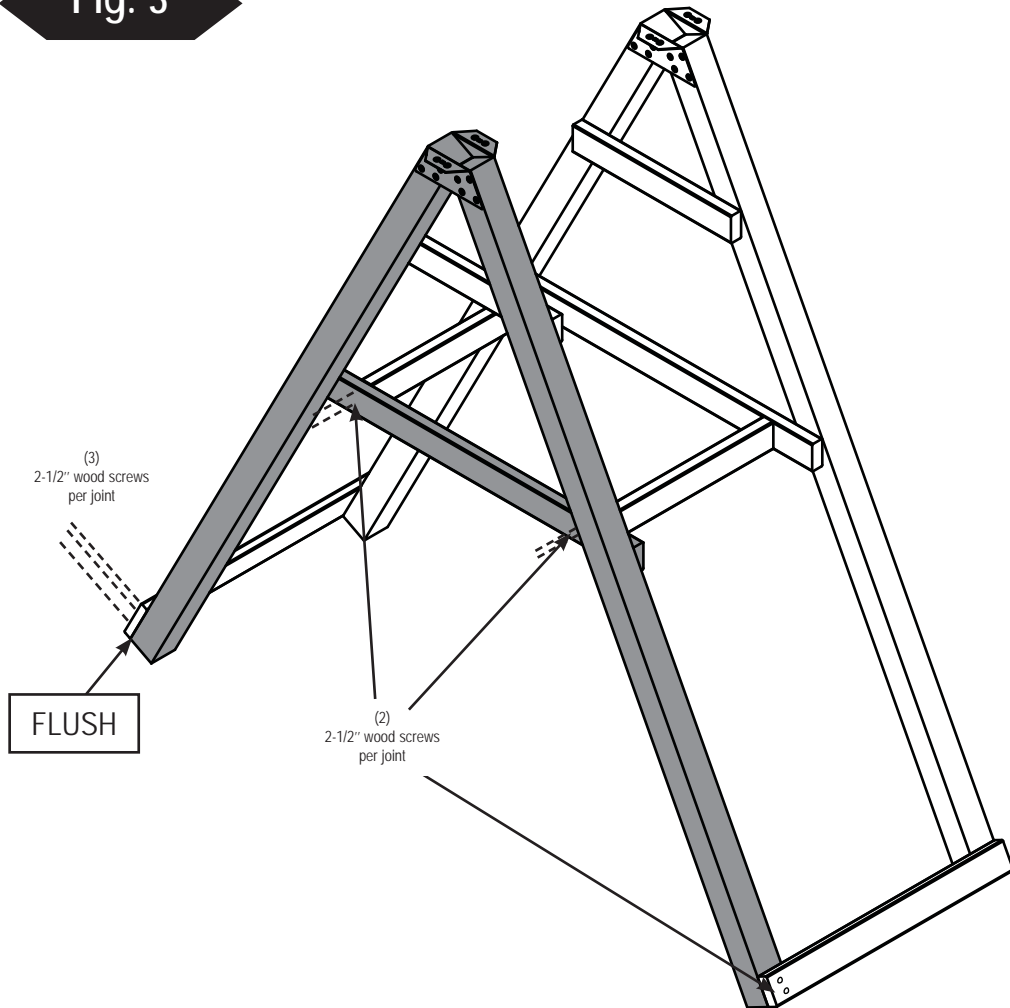

2-1/2" Wood Screw

### Platform Assembly:

1. Lift second half of Platform and secure in place in (4) locations as shown in (Fig. 3).

Fig. 4

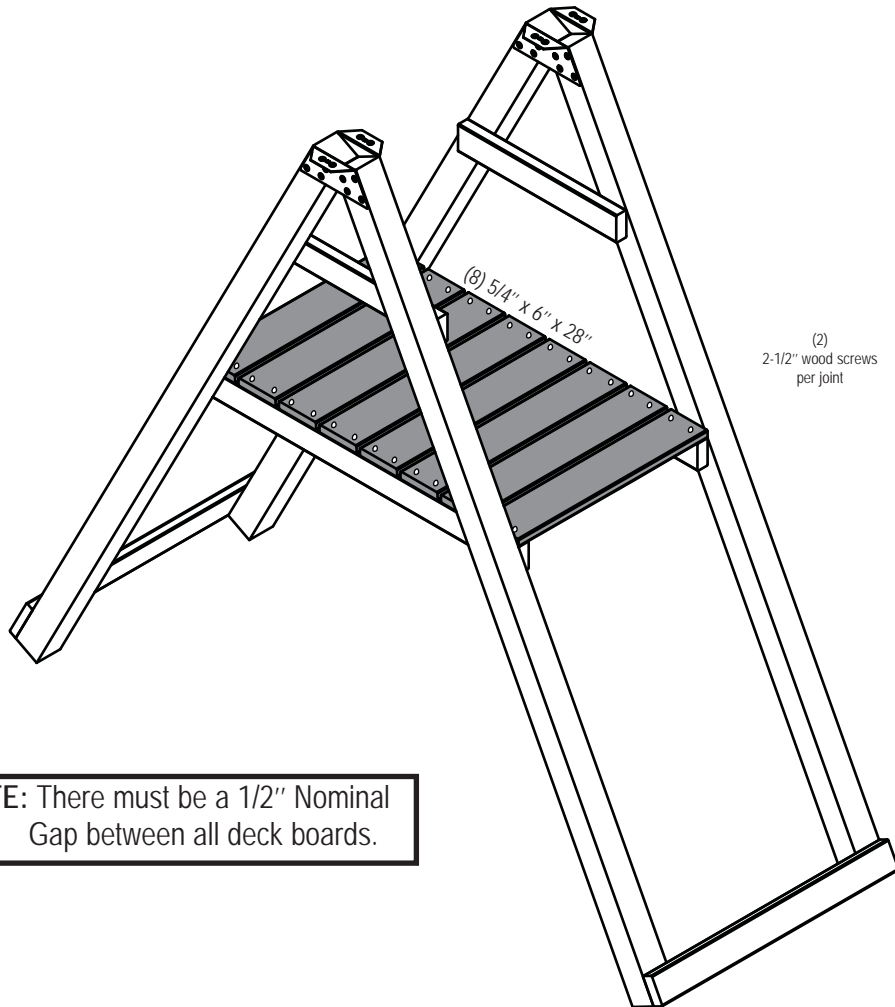

**NOTE:** There must be a 1/2" Nominal Gap between all deck boards.



2-1/2" Wood Screw

**Install Deck:**

1. Install Deck boards, evenly spaced with a 1/2" Gap, as shown in (Fig. 4).

**Fig. 5**

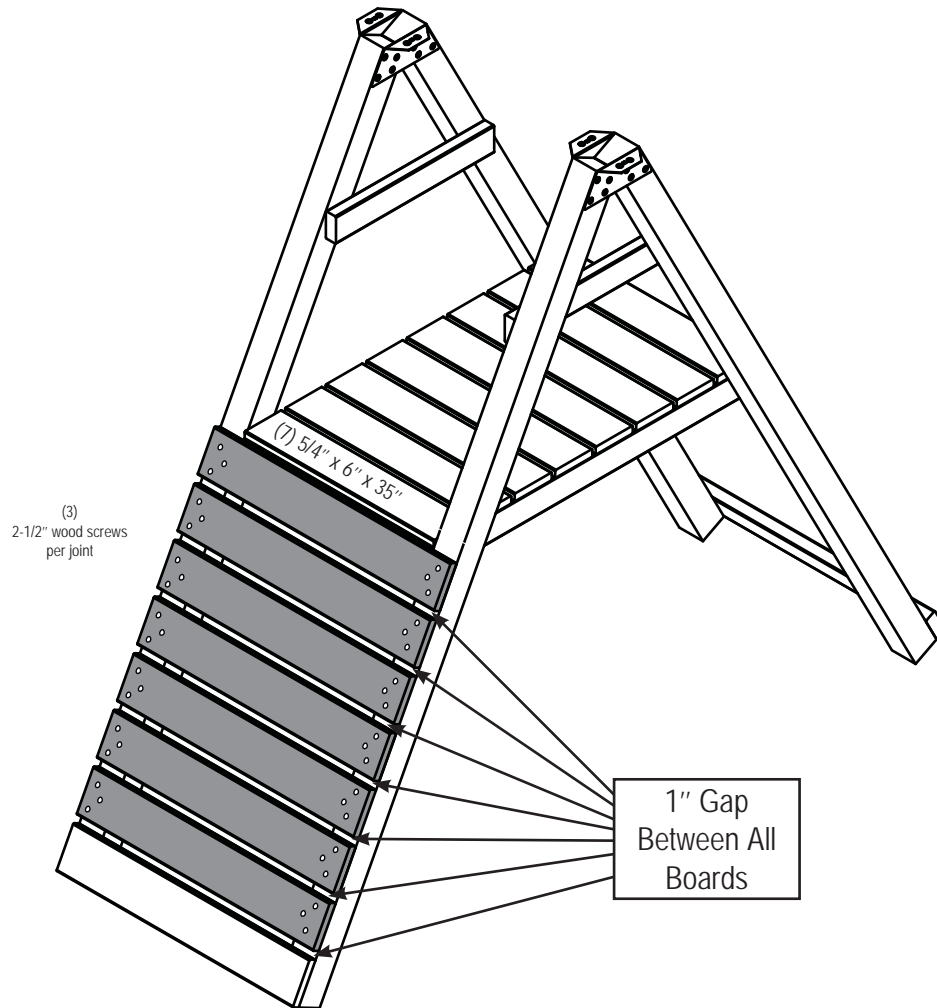

2-1/2" Wood Screw

**Install Climbing Wall Rungs:**

1. Install 5/4" x 6" Climbing Wall Rungs as shown in (Fig. 5).

**Fig. 6**

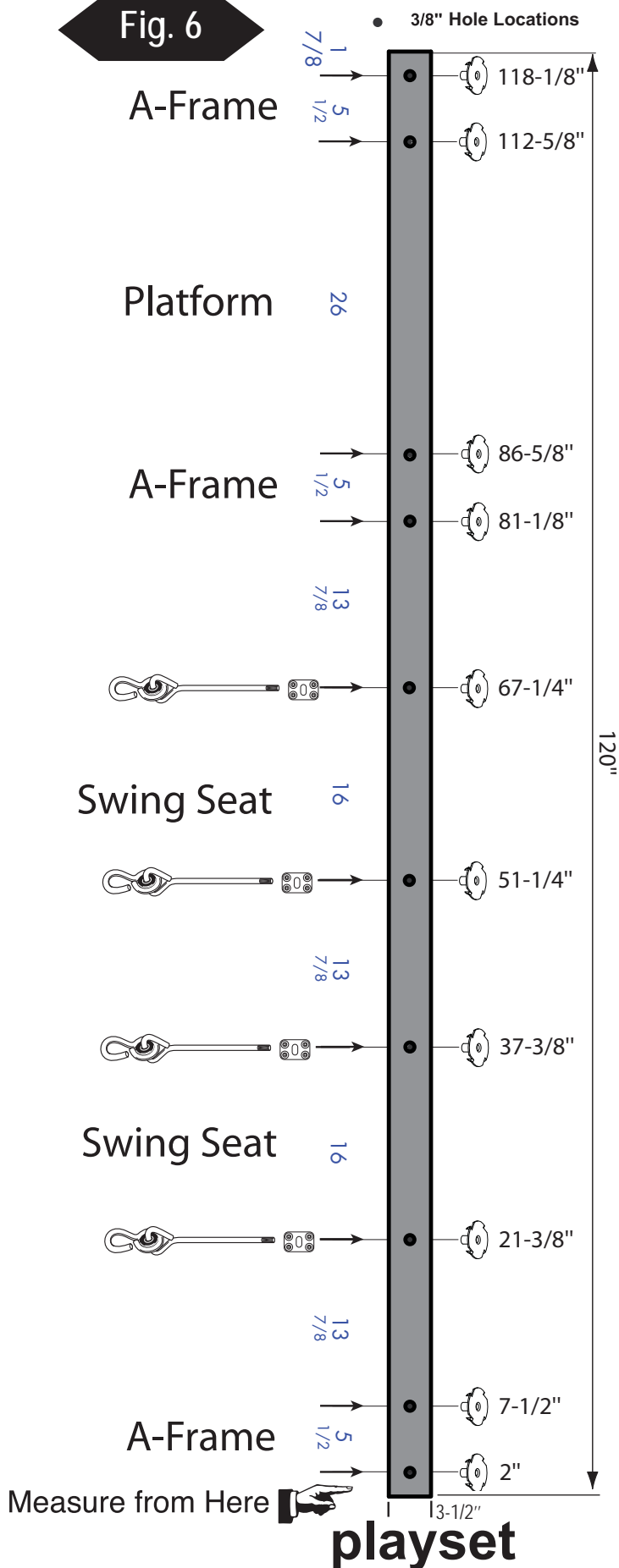

Swing Beam Hole Locations

1. Install Swing Hangers into swing beam at locations shown in (Fig. 6).

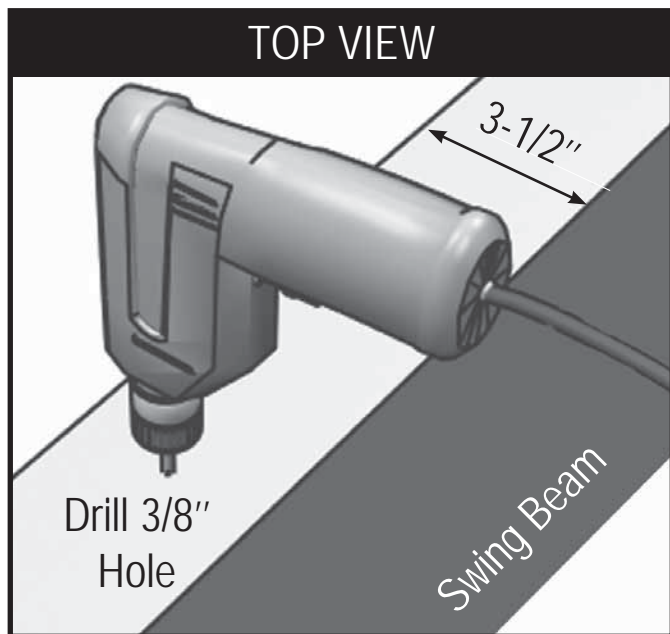

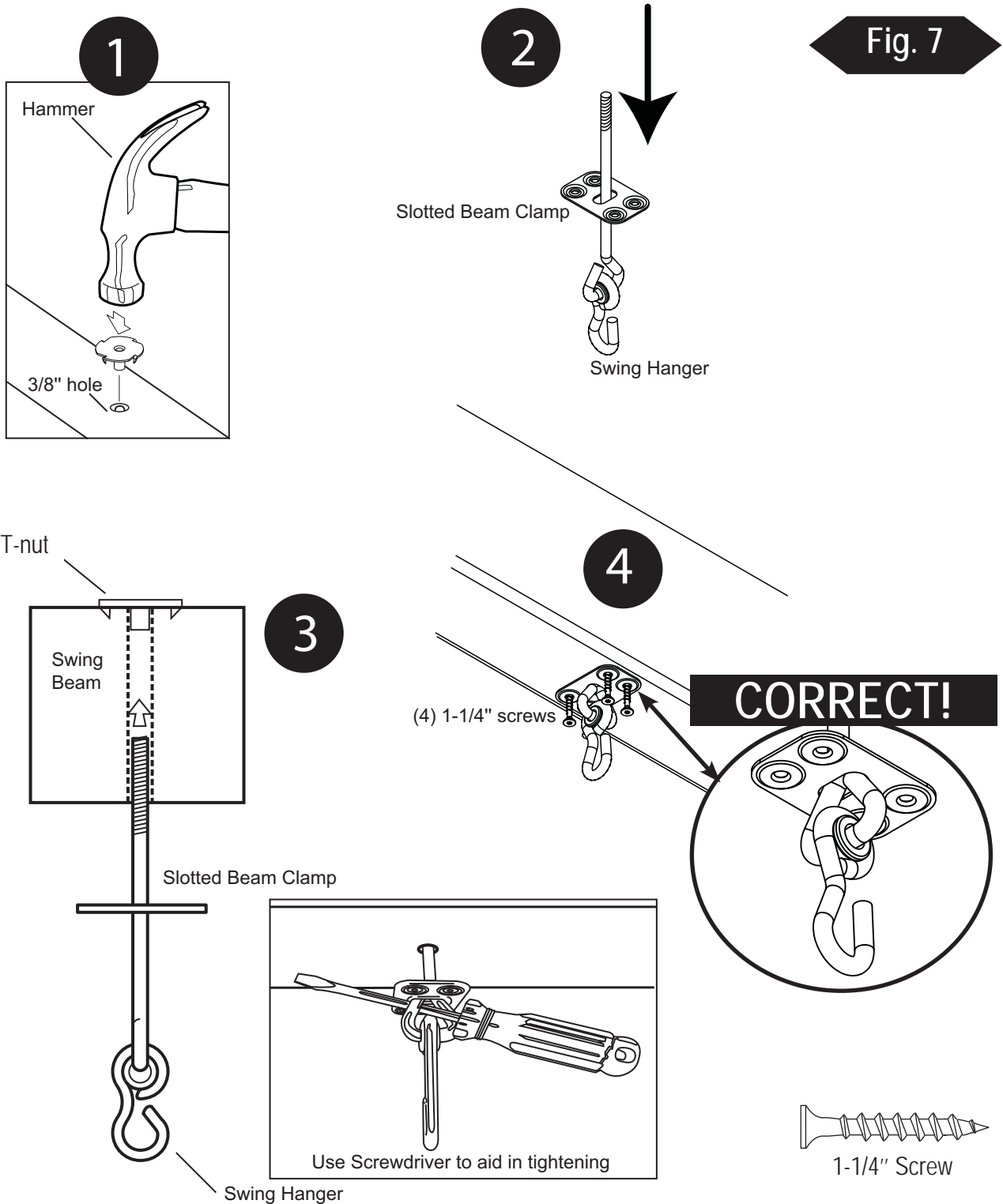
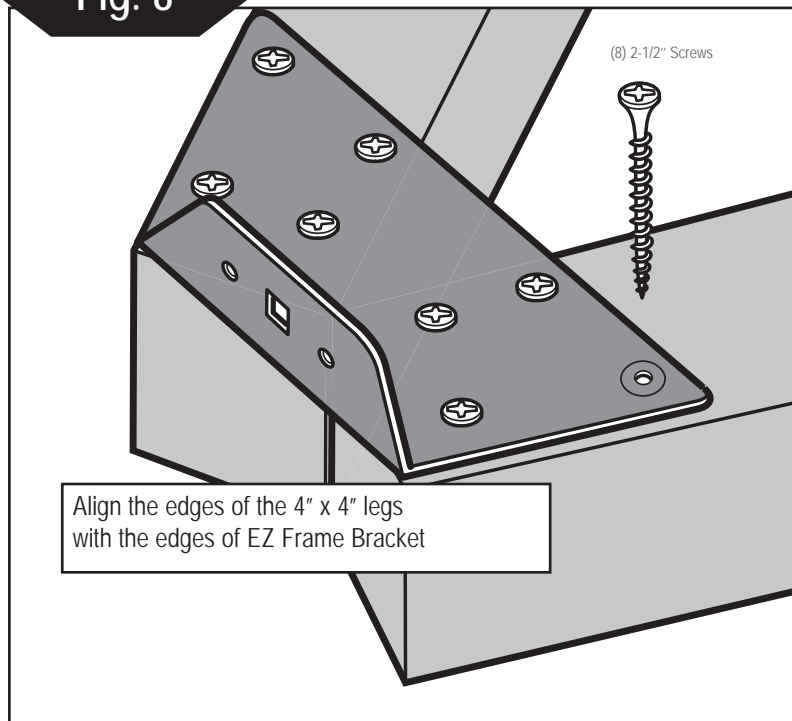

Fig. 7

## Swing Hanger Assembly

1. Tap T-nut into 3/8" hole as shown in (Step 1).
2. Place a Slotted beam clamp over the swing hanger as shown in (Step 2).
3. Insert the swing hanger into the beam and thread it into the T-nut until it is flush or near flush with the top of the T-nut. A screwdriver may be used to twist the hanger, as shown in (Step 3).
4. Orient swing hanger as shown in (Step 4). Use (4) 1-1/4" screws to secure beam clamp.
5. Check hanger to ensure it does not spin.
6. Repeat for all swing hangers.

**Fig. 8**



## A-Frame Assembly

1. layout 4" x 4"s and 2" x 4" as shown in (Fig. 8).
2. Align EZ Frame Bracket with face of 4" x 4"s.
3. Secure EZ Frame Bracket with (8) 2-1/2" screws to 4" x 4"s making sure they are flush with each other.
4. Secure 2" x 4" to 4" x 4"s as shown in (Fig. 8a).
5. Flip over and add 2nd bracket. Repeat steps 2 and 3.

**Fig. 8a**

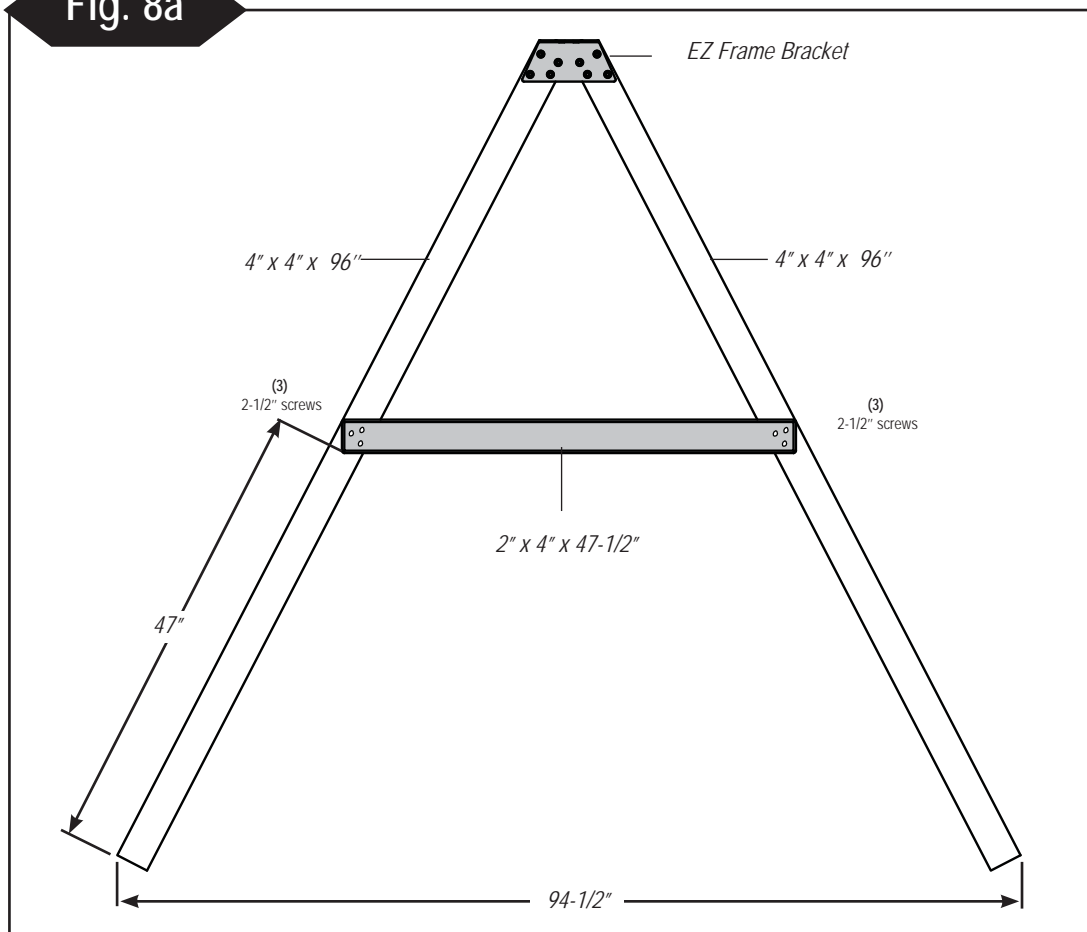

2-1/2" Wood Screw



**Fig. 9**

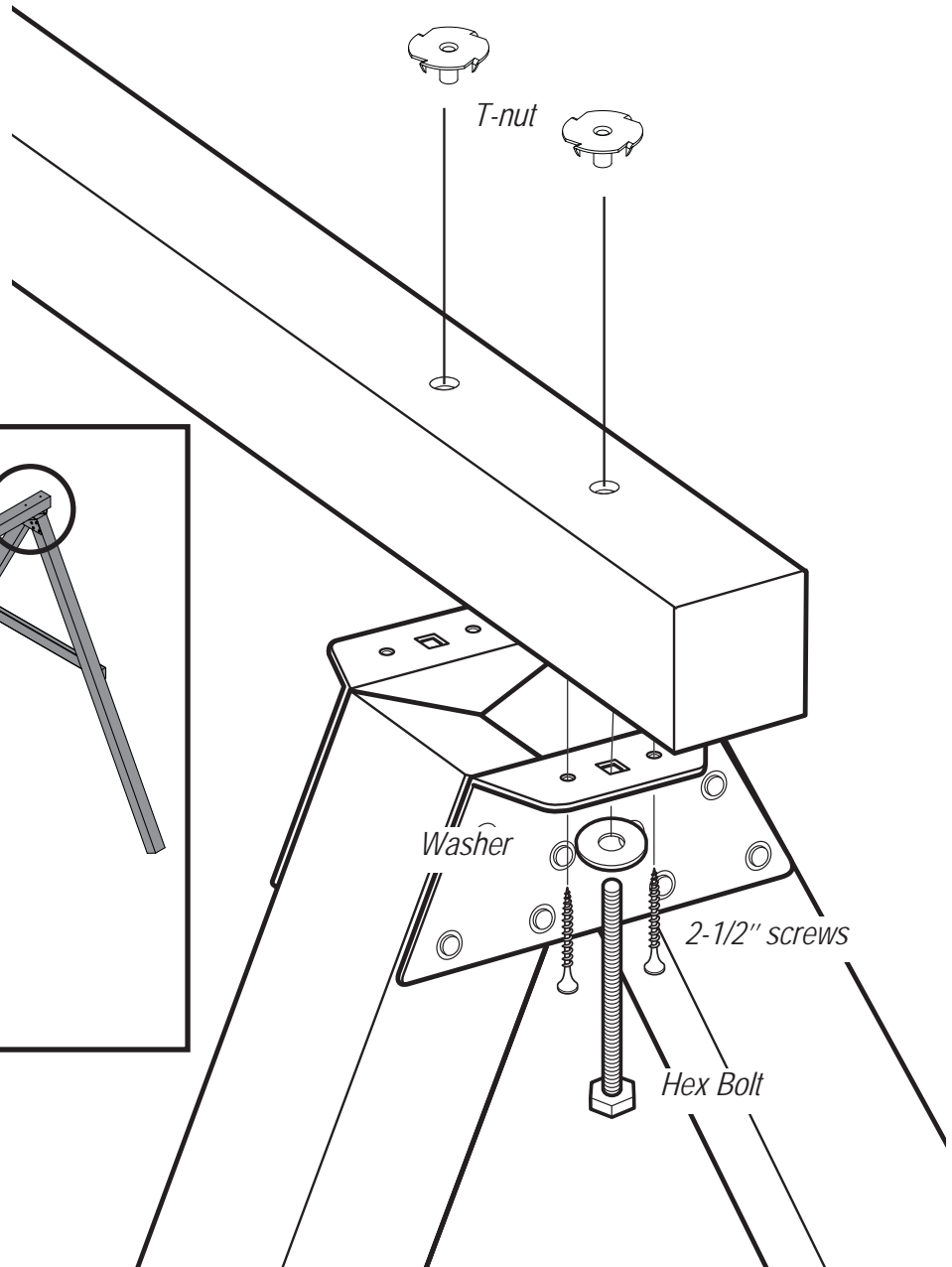

**Fig. 10**

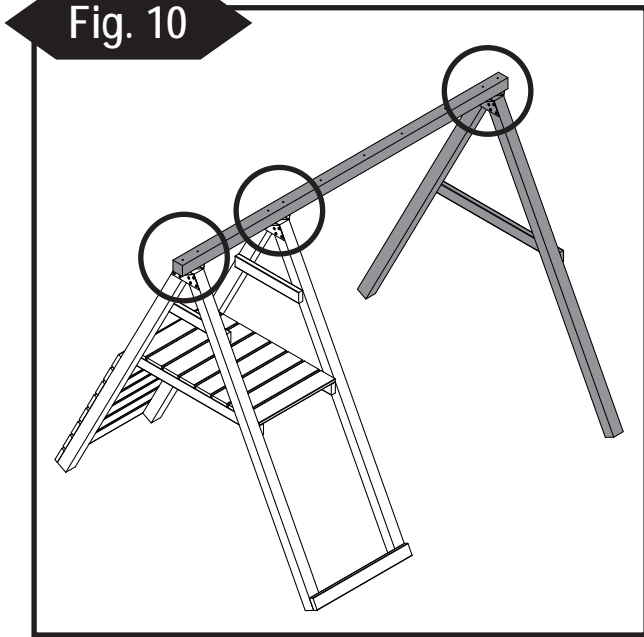

3-1/2" Hex Bolt

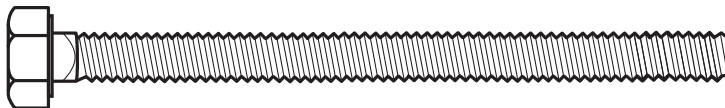

2-1/2" Wood Screw



### A-Frame Assembly cont.

1. Attach A-Frame to Swing Beam using (2) hex bolts and 4 screws as shown in (Fig. 9).
2. Tighten hex bolt to flush with top of T-nut. Repeat on second bracket.
3. Repeat steps 1 & 2 to attach Swing Beam Assembly to the Deck, as shown in (Fig. 10).



**Fig. 11**

(4)  
2" Lag Screws  
**AND**  
(4)  
2-1/2" wood screws  
per Brace

(1) Brace per side of unit

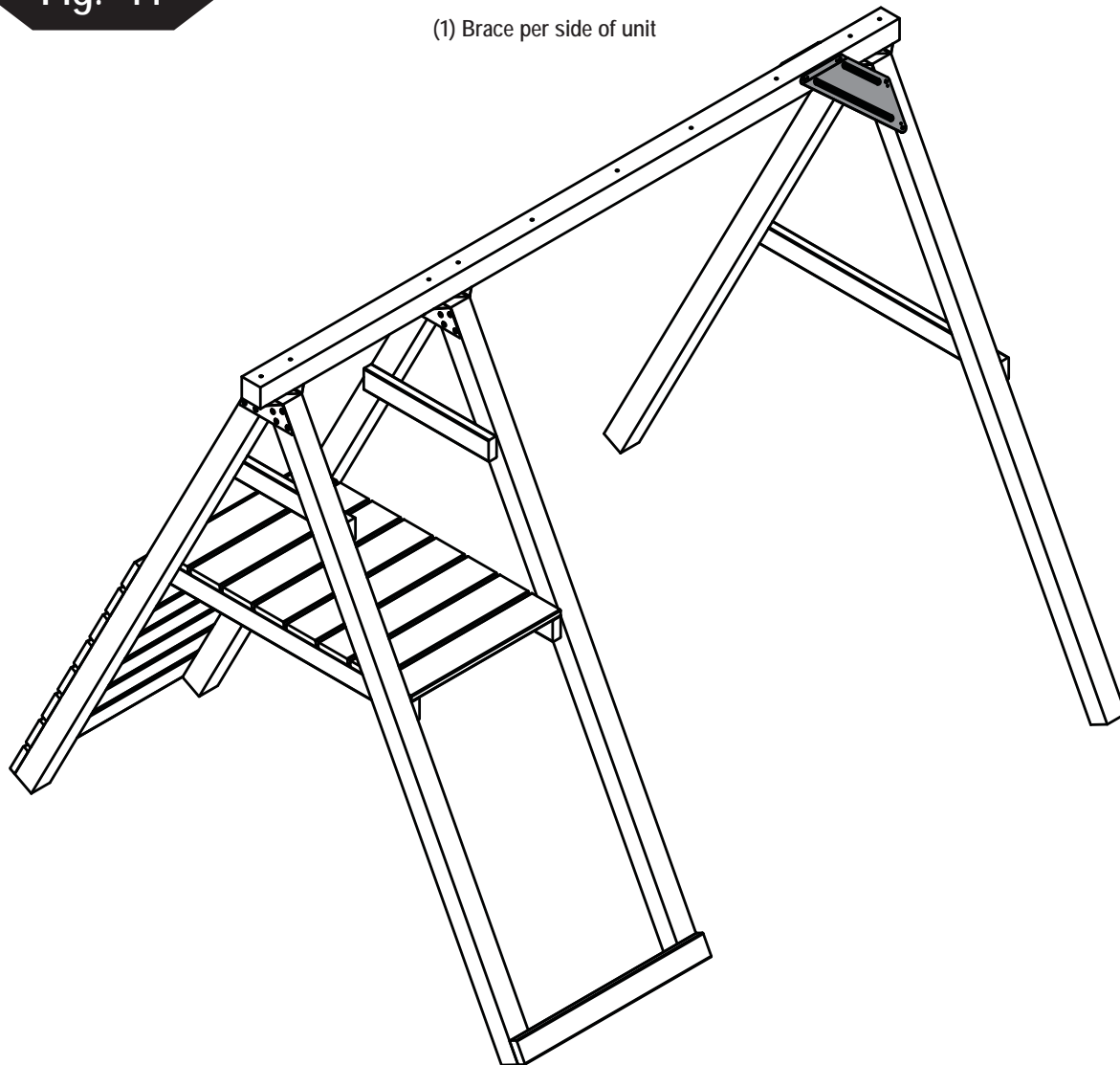

2-1/2" Wood Screw

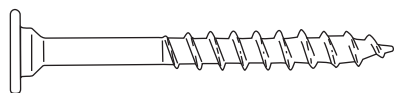

2" Lag Screw

**Install EZ-Frame Braces:**

1. Install (1) EZ-Frame Brace per side of the unit as shown in (Fig. 11).

# PineBluff Assembly Instructions

## Slide Installation.

1. Install Slide centered in the provided opening as shown in (Fig. 12).
2. Attach Stake to end of slide as shown in (12a).

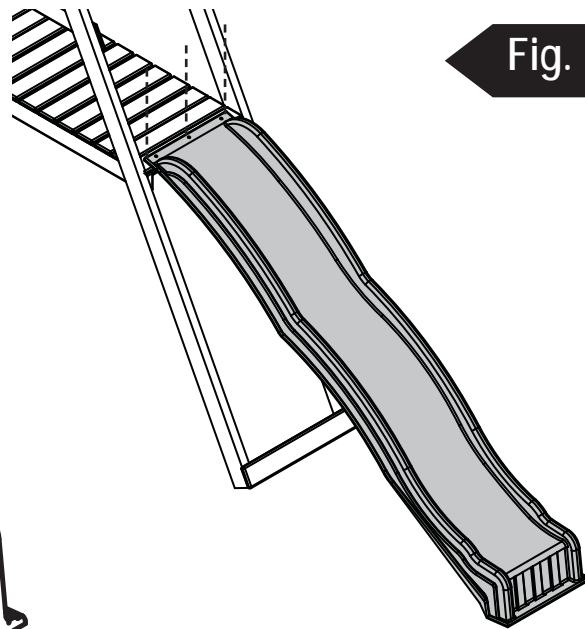

Fig. 12

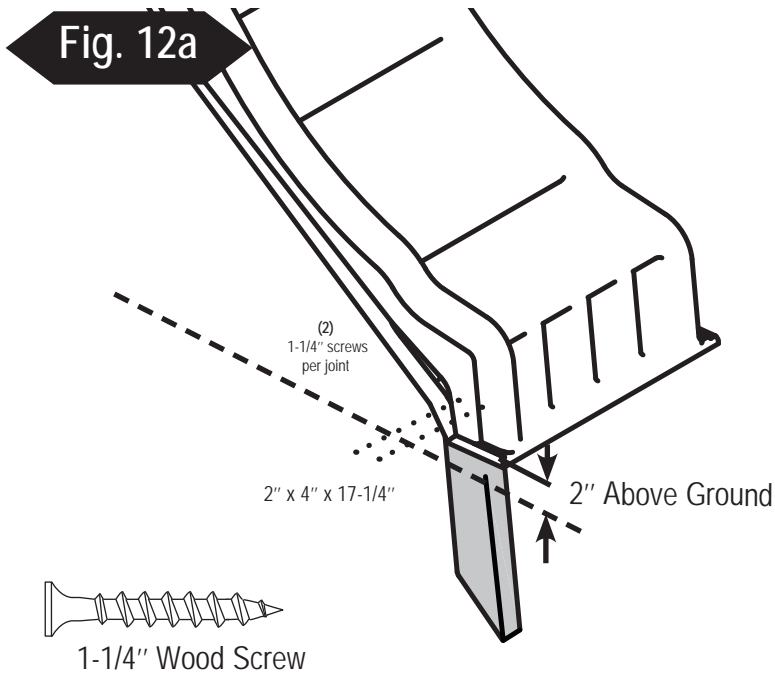
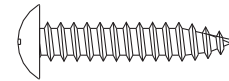
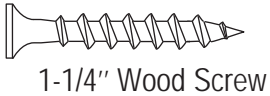

Fig. 12a



1" Truss Screw

Use truss head screws to secure slide to deck.



1-1/4" Wood Screw

## Anchor-It

Fig. 13

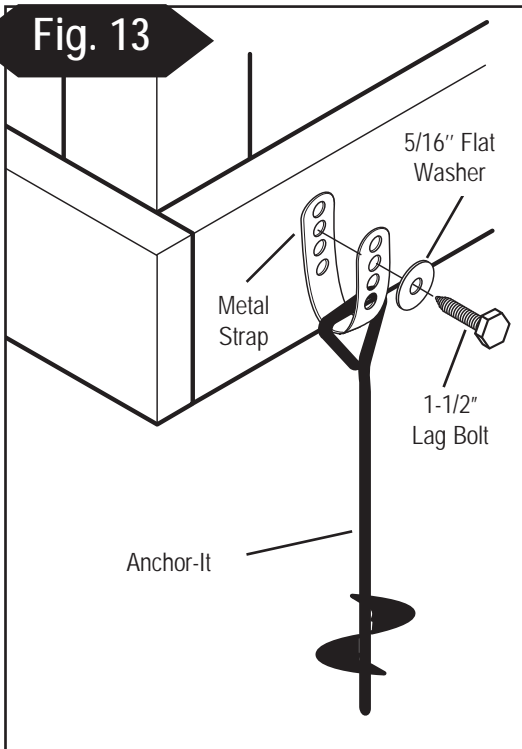

### Anchor-It Installation.

#### Instructions for Anchoring Swing-N-Slide Activity Centers

1. Determine the final location of your activity center.
2. Place the Anchor-It stakes adjacent to the base and near the corners of your activity center (at the bottom of the legs on swing sets) and twist the auger-style stakes into the ground until only the loop is exposed.
3. Place the metal strap through the loop of the Anchor-It stake and secure it to the unit with a lag screw and washer as illustrated to the right. Note: Attach the strap to the unit with as little play as possible using whatever holes in the strap that work best.

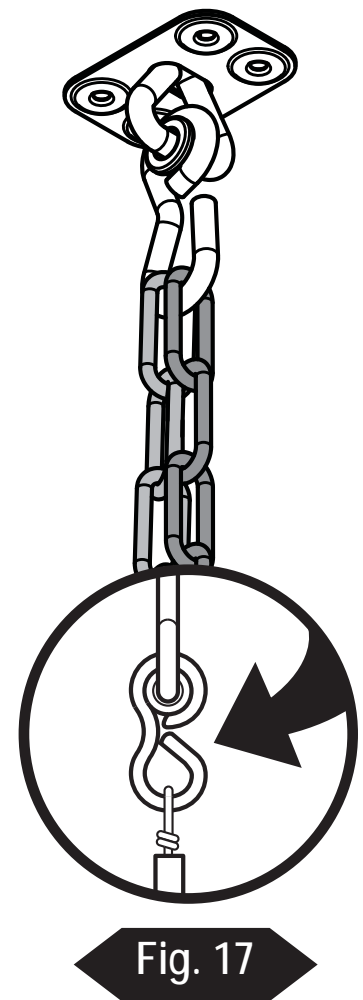
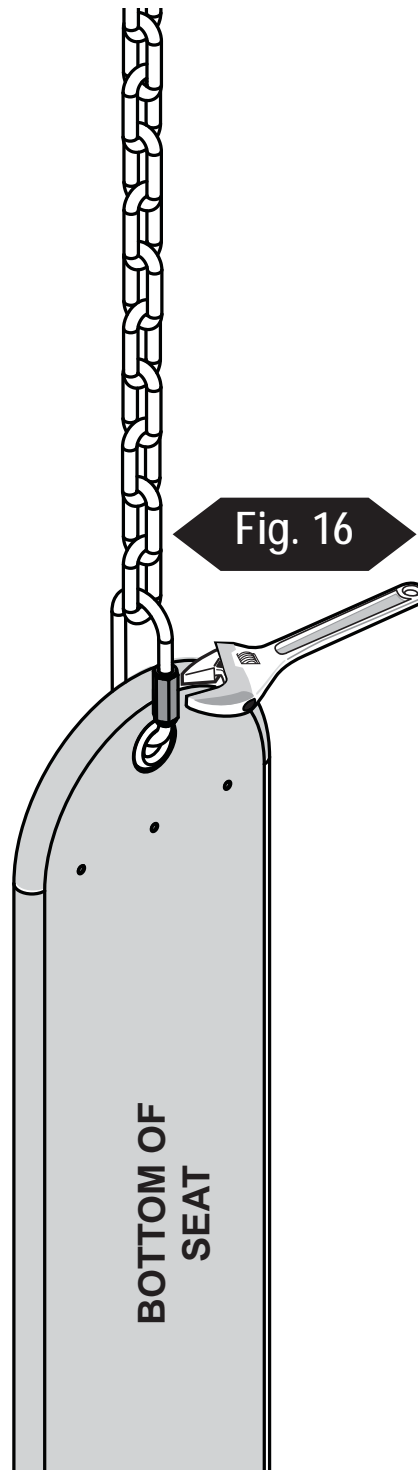
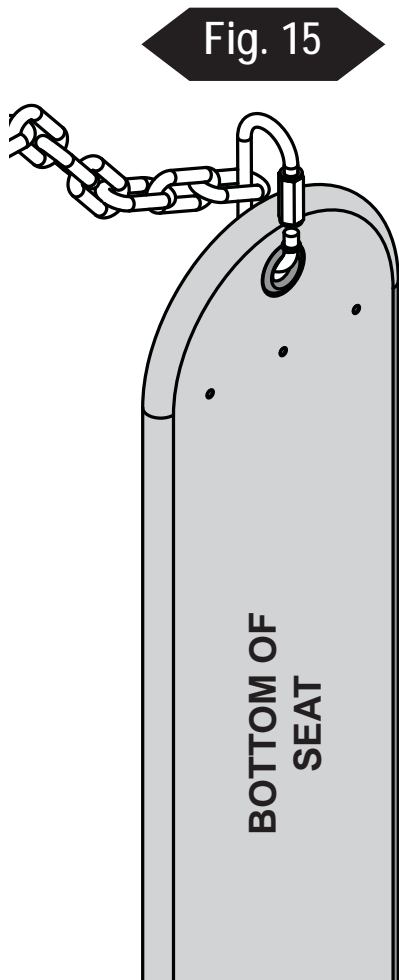
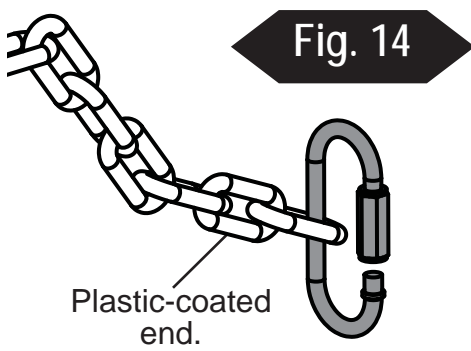

### Swing Seat Assembly

1. Take one length of chain and place the outermost link of chain through the Quick Link as shown in (Fig. 14).
2. Place the Quick Link through the Grommet of the swing seat as shown in (Fig. 15).
3. Tighten the threaded sleeve of the Quick Link with a suitably sized wrench so that the seat is securely attached and the Quick Link cannot be easily loosened. (Fig. 16) Repeat for second chain, Quick Link and Swing Seat Grommet.
4. Hang the chains from the nylon bushing swing hangers. Crimp the hook opening closed with a pliers to secure the chains to the swing hangers (Fig. 17). Make sure all connections are tightly crimped and secure before using swing seats.

## ID TAG

Fig. 18

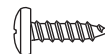
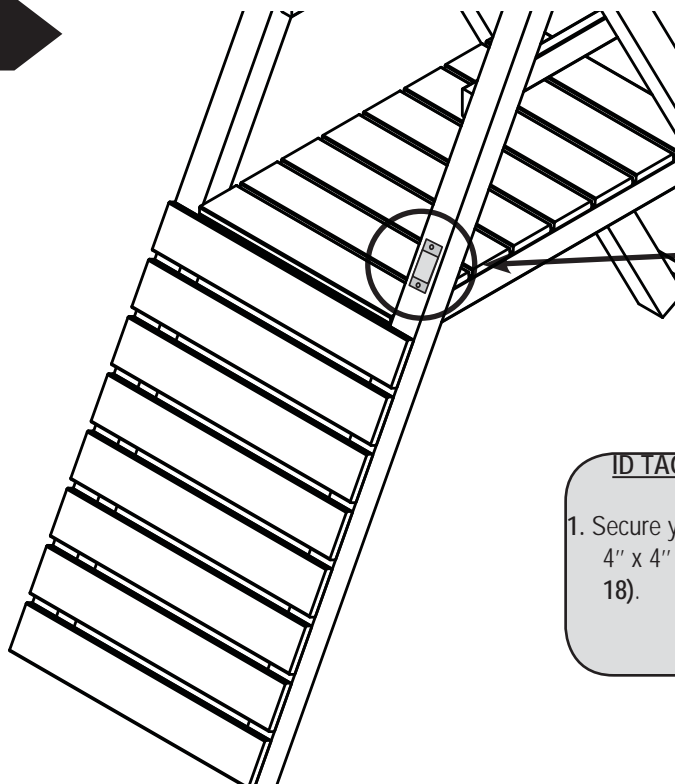

1/2" Pan Head Screw

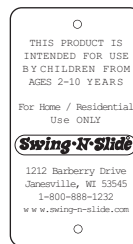

### ID TAG:

1. Secure your product ID tag onto easy to read location of any 4" x 4" using (2) 1/2" Pan Head screws as shown in (Fig. 18).

## Safety Handle

Fig. 18a

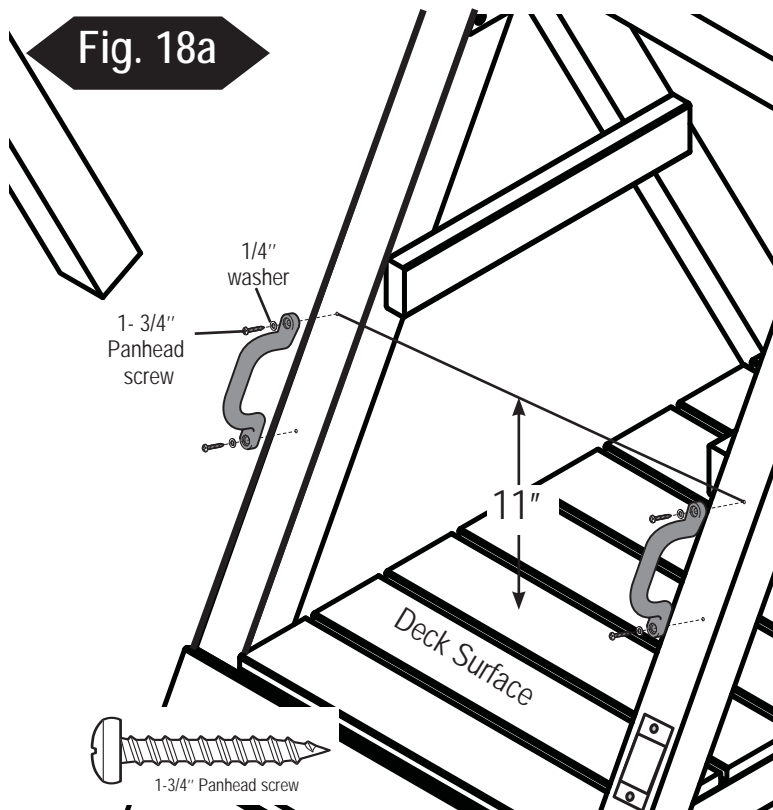

### Safety Handle:

1. Mount safety handles in the climber openings approximately 11" above the deck surface (Fig. 18a).

# Climbing Rocks

Fig. 19

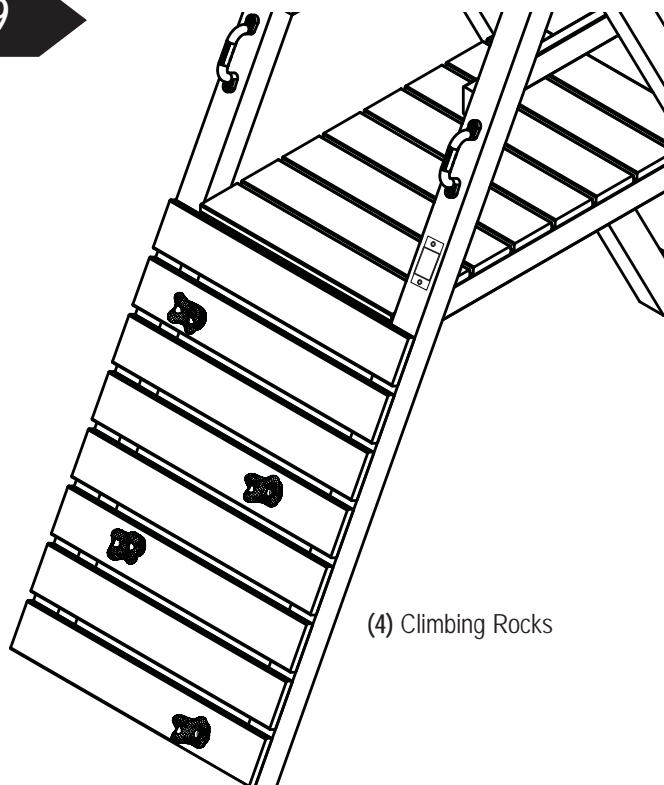

### Climbing Rocks

1. Mark locations of Climbing Rocks on the Climbing Wall in a pattern that will easily allow your child to climb to the deck. Make sure the bolt hole locations are clear of wall supports before drilling.
2. Drill holes through the wall at the desired locations using a 3/8" drill bit. Install Climbing Rocks as shown in (Fig. 19) and (Fig. 19a).
3. Make sure the Climbing Wall and Climbing Rock connections are secure before allowing any children to play on the Climbing Wall.

Fig. 19a

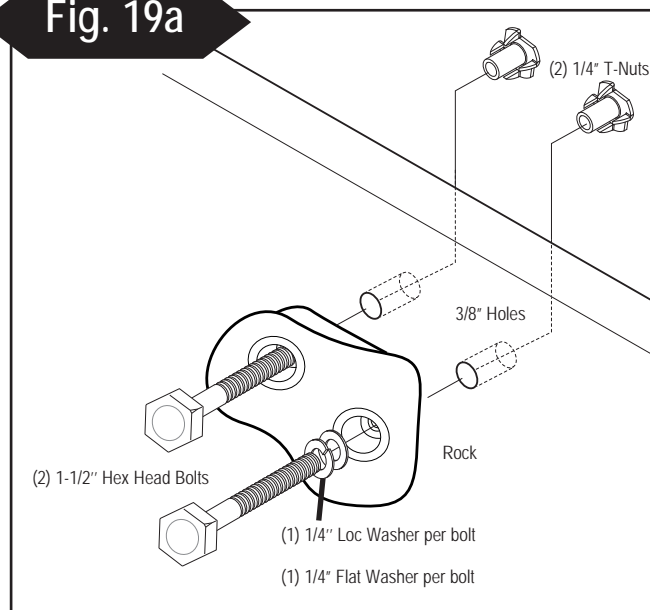

# Rocas para escalar Pierre d'escalade

Fig. 19

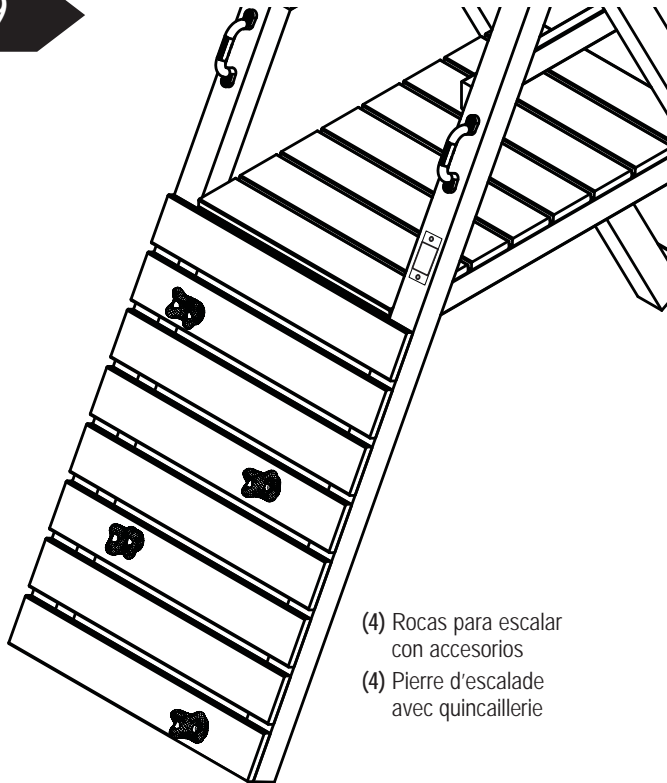

- (4) Rocas para escalar con accesorios
- (4) Pierre d'escalade avec quincaillerie

## Rocas para escalar

1. Marque la ubicación de las rocas sobre la pared para escalar en un patrón que le permita al niño trepar fácilmente desde la plataforma. Antes de perforar, asegúrese de que la ubicación de los orificios para los pernos esté libre de soportes de pared.
2. Taladre los orificios a través de la pared en las ubicaciones deseadas con una broca de 3/8". Instale las rocas para escalar como se muestra en las (Fig. 19) y (Fig. 19a).
3. Asegúrese de que las conexiones de la pared para escalar y las rocas para escalar estén aseguradas antes de permitir que jueguen niños en la pared para escalar.

## Pierre d'escalade

1. Indiquez l'emplacement des roches d'escalade sur la paroi d'escalade en créant un modèle facile à suivre pour que votre enfant grimpe jusqu'à la terrasse. Avant de percer des trous, assurez-vous que les endroits choisis pour les boulons ne soient pas près de supports pour le mur.
2. Percez des trous dans le mur aux endroits désirés à l'aide d'une mèche de 3/8 po. Installez les roches d'escalade, tel qu'illustré aux (Fig. 19) et (Fig. 19a).
3. Assurez-vous que les raccords de la paroi d'escalade et des roches d'escalade sont solidement fixés avant de permettre aux enfants d'y jouer.

Fig. 19a

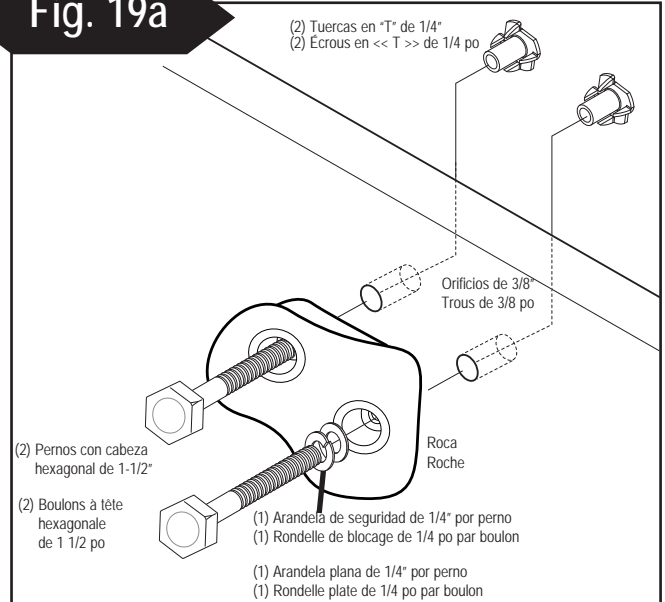

## Placa de identificación (ID TAG) ÉTIQUETTE D'IDENTIFICATION

Fig. 18

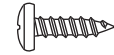
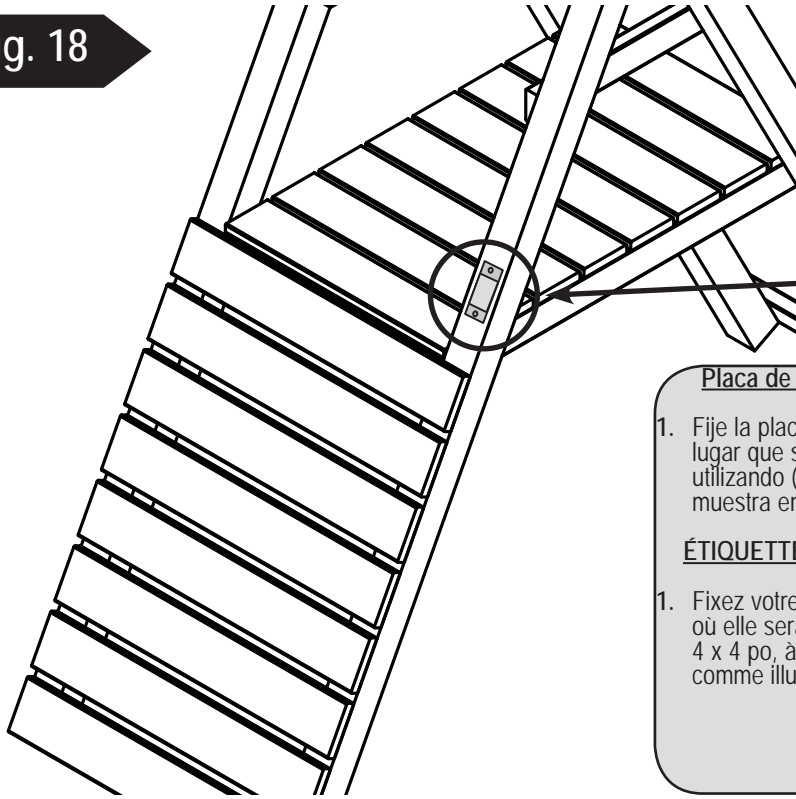

Tornillo de cabeza plana de 1/2"  
Vis à tête cylindrique bombée de 1/2 po



### Placa de identificación (ID TAG):

1. Fije la placa de identificación de su producto en cualquier lugar que sea fácil de leer sobre las piezas de 4" x 4" utilizando (2) tornillos de cabeza plana de 1/2" como se muestra en la (Fig. 18).

### ÉTIQUETTE D'IDENTIFICATION :

1. Fixez votre étiquette d'identification du produit à un endroit où elle sera facile à lire, sur n'importe quelle poutre de 4 x 4 po, à l'aide de 2 vis à tête cylindrique bombée de 1/2", comme illustré à la (fig. 18).

## Manija de seguridad Poignée de sécurité

Fig. 18a

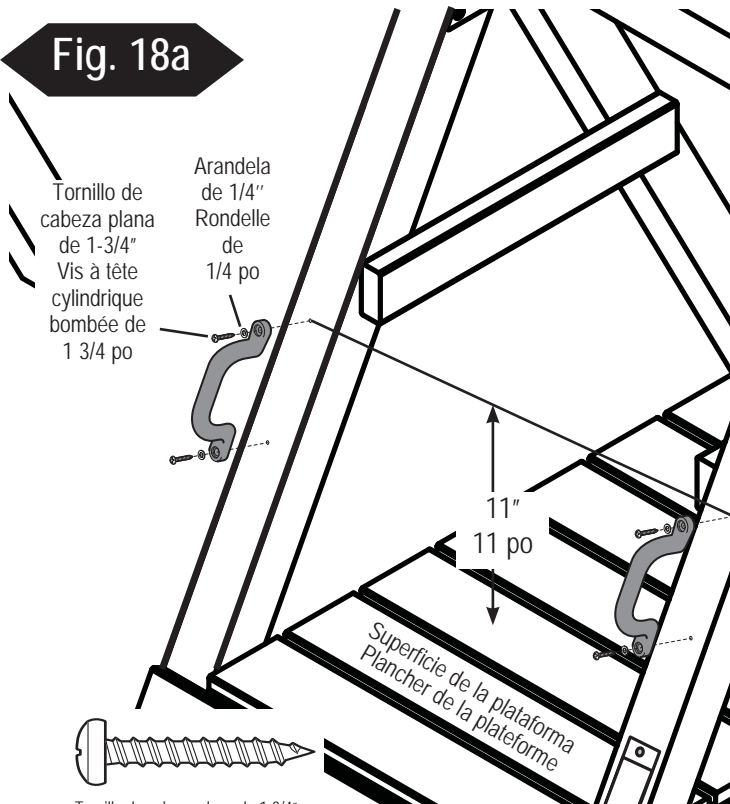

Tornillo de cabeza plana de 1-3/4"  
Vis à tête cylindrique bombée de 1 3/4 po

Arandela de 1/4"  
Rondelle de 1/4 po

11"  
11 po

Superficie de la plataforma  
Plancher de la plateforme

Tornillo de cabeza plana de 1-3/4"  
Vis à tête cylindrique bombée de 1 3/4 po

### Manija de seguridad:

1. Monte la manija de seguridad en las aberturas para el trepador, aproximadamente a 11" de distancia sobre la superficie de la plataforma (Fig. 18a).

### Poignée de sécurité :

1. Installez la poignée de sécurité dans l'ouverture de la paroi d'escalade à approximativement 11 po au-dessus de la surface de la plateforme (fig. 18a).

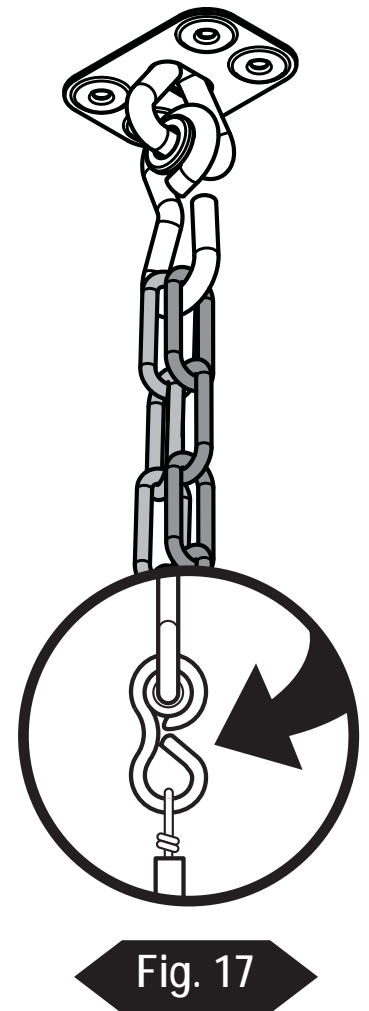
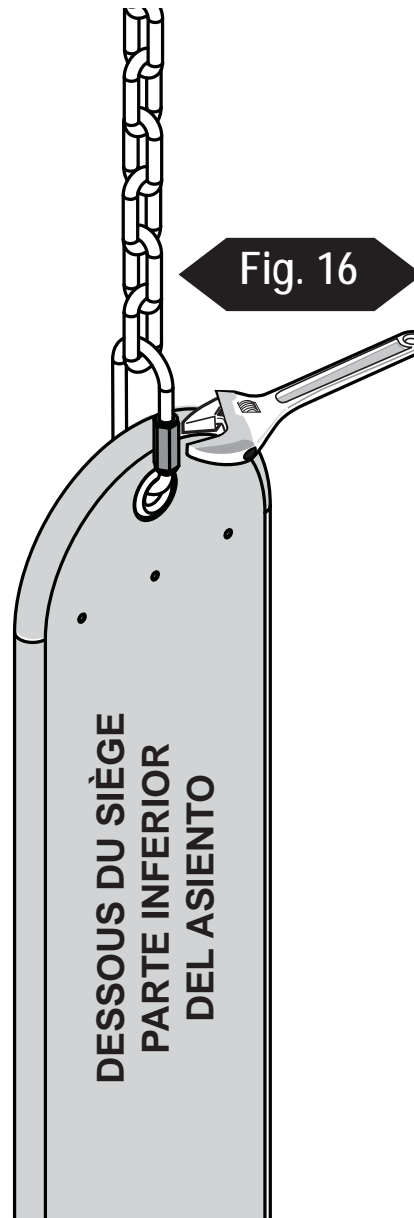
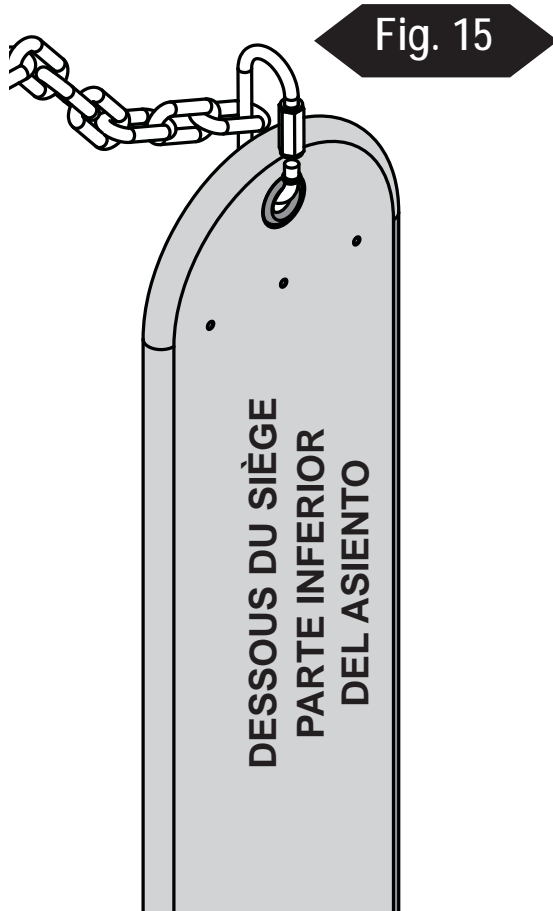
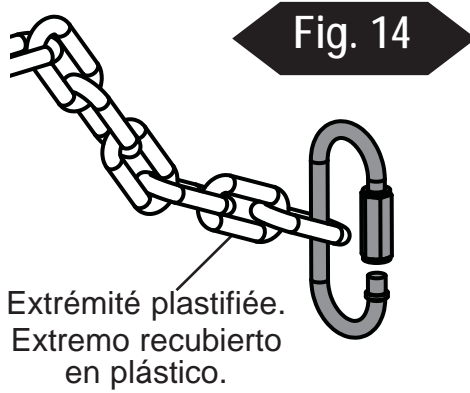

#### Assemblage du siège de balançoire

1. Prenez une des chaînes et passez l'un des maillons d'extrémité de la chaîne dans le mousqueton de sécurité, comme indiqué. (Fig. 14)
2. Faites passer le mousqueton de sécurité dans l'œillet du siège de balançoire, comme indiqué. (Fig. 15)
3. Serrez la douille fileté du mousqueton de sécurité à l'aide d'une clé de taille adaptée, de manière à ce que le siège soit bien accroché et que le mousqueton ne puisse pas être ouvert facilement. (Fig. 16) Répétez ce processus pour le deuxième côté du siège de balançoire.
4. Suspendez les chaînes aux supports de balançoire à douilles de nylon. Pliez le crochet à l'aide d'une pince pour fixer les chaînes aux supports de balançoire (Fig. 17). Assurez-vous que tous les raccords soient bien refermés et fixés avant d'utiliser le siège de la balançoire.

#### Ensamblaje del asiento del columpio

1. Tome una longitud de cadena y coloque el eslabón del extremo de la cadena en el eslabón de seguridad como se muestra. (Fig. 14)
2. Coloque el eslabón de seguridad en el ojal del asiento del columpio como se muestra. (Fig. 15)
3. Ajuste el casquillo roscado del eslabón de seguridad con una llave del tamaño apropiado para que el asiento se fije de manera segura y el eslabón de seguridad no se suelte fácilmente. (Fig. 16) Repita el proceso con la segunda cadena, el eslabón de seguridad y el ojal del asiento del columpio.
4. Cuelgue las cadenas de los colgaderos del columpio con empaques de nailon. Apriete la abertura de los ganchos con alicates para asegurar las cadenas a los colgaderos del columpio (Fig. 17). Asegúrese de que todas las conexiones estén bien apretadas y ajustadas antes de usar el asiento del columpio.



**Instalación del tobogán**

1. Instale el tobogán centrado en la apertura provista como se muestra en la (Fig. 12).
2. Fije la estaca al extremo del tobogán como se muestra en (12a).

**Installation de la glissoire**

1. Installez la glissoire au centre de l'ouverture prévue, comme illustré à la (fig. 12).
2. Fixez le pieu à l'extrémité de la glissoire, comme illustré à la (12a).

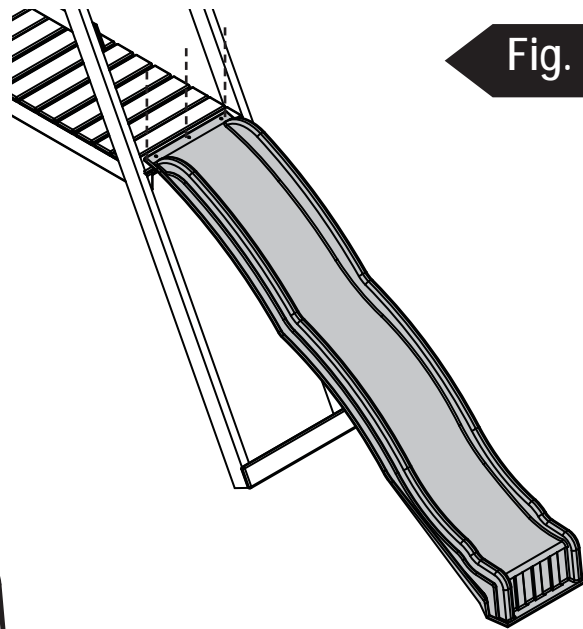

**Fig. 12**

**Fig. 12a**

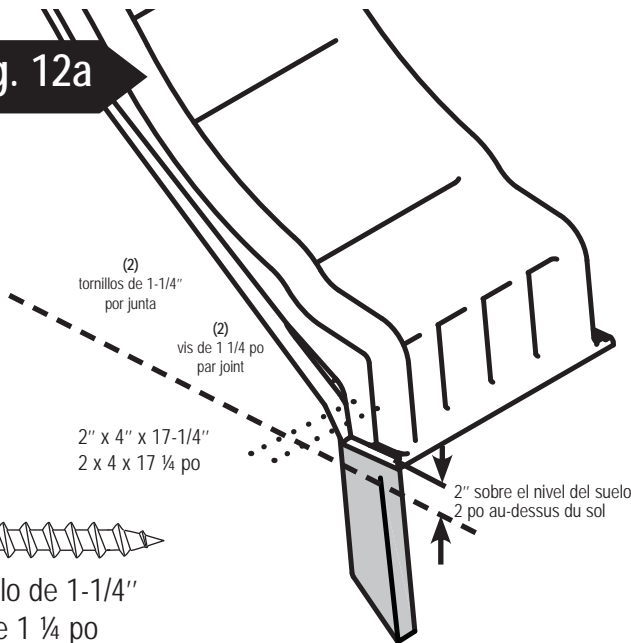

(2) tornillos de 1-1/4" por junta

(2) vis de 1 1/4 po par joint

2" x 4" x 17-1/4"  
2 x 4 x 17 1/4 po

2" sobre el nivel del suelo  
2 po au-dessus du sol

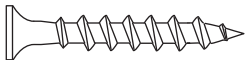

Tornillo de 1-1/4"  
Vis de 1 1/4 po

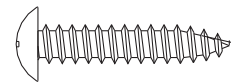

Tornillo de cabeza redonda de 1"  
Vis de poutre maitresse de 1 po

Utilice tornillos de cabeza redonda para asegurar el tobogán a la plataforma.  
Utilisez des vis à tête bombée pour fixer solidement la glissoire à la plateforme.

**Anclaje « Anchor-It »**

**Fig. 13**

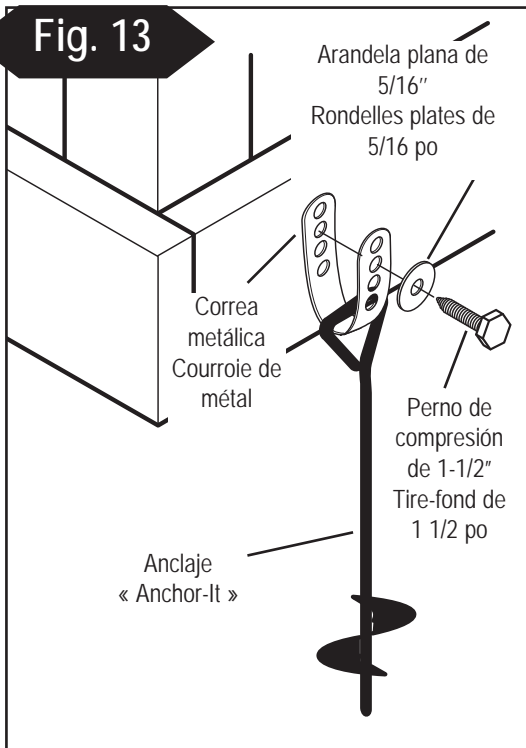

Arandela plana de 5/16"  
Rondelles plates de 5/16 po

Correa metálica  
Courroie de métal

Perno de compresión de 1-1/2"  
Tire-fond de 1 1/2 po

Anclaje « Anchor-It »

**Instalación del anclaje**

**Instrucciones para anclar los centros de actividades Swing•N•Slide**

1. Determine la ubicación final de su centro de actividades.
2. Coloque las estacas de anclaje adyacentes a la base y cerca de las esquinas de su centro de actividades (en la parte inferior de las patas del conjunto de columpios) y gire las estacas de tipo taladro para que penetren en el suelo hasta que sólo se vea la argolla.
3. Coloque la correa metálica a través de la argolla de la estaca de anclaje y asegúrela a la unidad con un tornillo de compresión y una arandela como se ilustra a la derecha. Nota: Fije la correa a la unidad con la menor holgura posible usando los orificios de la correa que mejor funcionen.

**Installation du « Anchor-It »**

**Instructions d'ancrage du centre de jeu Swing•N•Slide**

1. Déterminez l'emplacement final de votre centre de jeu.
2. Placez les piquets d'ancrage « Anchor-It » de manière adjacente au cadre et près des coins de votre centre de jeu (au bas des pattes du portique) et tournez les piquets à tarière dans le sol jusqu'à ce que seul l'anneau demeure hors du sol.
3. Placez la courroie de métal dans l'anneau du piquet « Anchor-It » et fixez-la solidement à l'unité à l'aide d'un tire-fond et d'une rondelle comme illustré à droite. Remarque : Fixez la courroie à l'unité et laissez le moins de jeu possible en utilisant les trous de la courroie qui conviennent le mieux.

**Fig. 11**

- |  |                                     |
|--|-------------------------------------|
| (4)<br>tornillos de compresión de 2"<br>Y      | (4)<br>tire-fonds de 2 po<br>ET     |
| Tornillo de 2-1/2" para madera, por abrazadera | vis à bois de 2 ½ po par entretoise |
| (1) abrazaderas por cada lado de la unidad     | (1) entretoises par côté de l'unité |

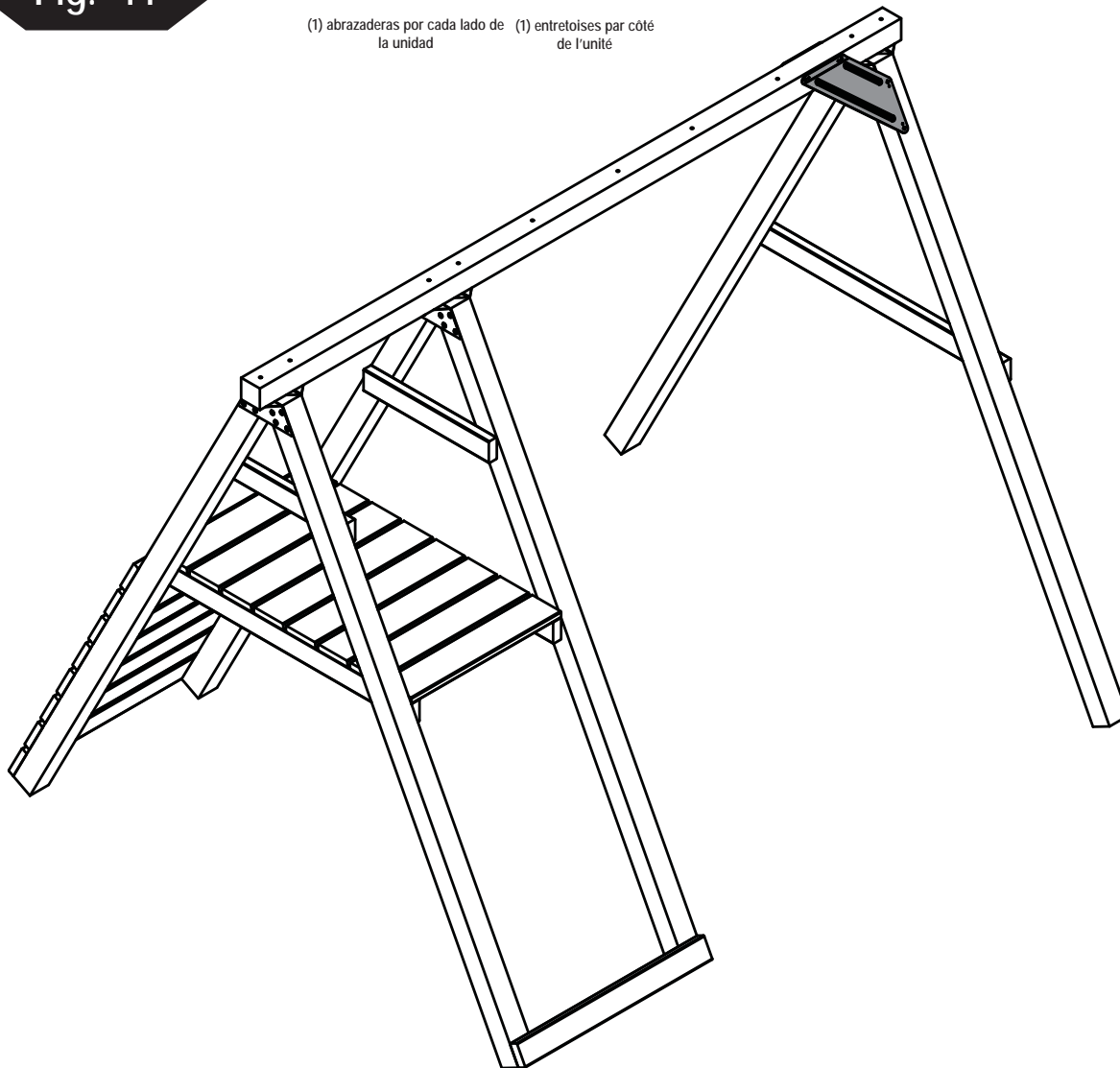

Tornillo de 2-1/2" para madera  
Vis à bois de 2 ½ po

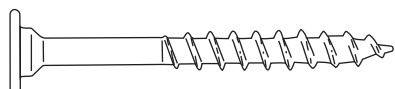

Tornillo de compresión de 2"  
Tire-fond de 2 po

**Instalación de las abrazaderas de la estructura EZ:**

1. Instale (1) abrazaderas de la estructura EZ por cada lado de las unidades como se muestra en la (Fig. 11).

**Installer les supports EZ Frame :**

1. Installez 1 support EZ Frame par côté des unités comme illustré à la (fig. 11).

**Fig. 9**

Tuerca en "T"  
Écrous en T encastrés

**Fig. 10**

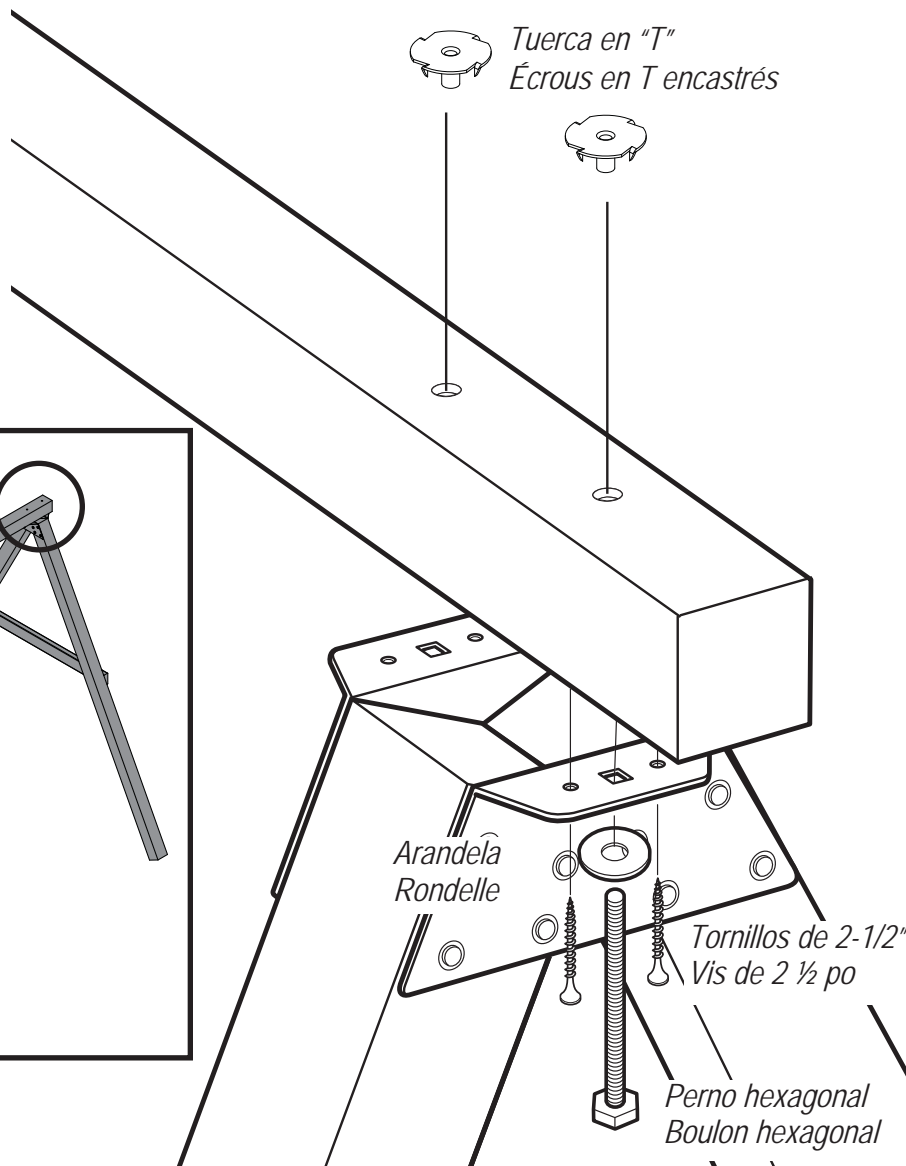

Perno hexagonal de 3-1/2"  
Boulon hexagonal de 3 ½ po

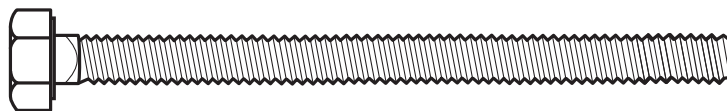

Tornillo de 2-1/2" para madera  
Vis à bois de 2 ½ po



**Montaje de la estructura en A (cont.)**

1. Fije la viga de la estructura en A a la viga del columpio usando (2) pernos hexagonales y 4 tornillos como se muestra en la (Fig. 9).
2. Apriete el perno hexagonal hasta que quede a ras con la parte superior de la tuerca en T. Repita el proceso en la segunda abrazadera.
3. Repita los pasos 1 y 2 para fijar el montaje de la viga del columpio a la plataforma como se muestra en la (Fig. 10).

**Assemblage du cadre en forme de « A » (suite)**

1. Fixez le cadre en « A » à la poutre de balançoire à l'aide de 2 boulons à tête hexagonale et de 4 vis, comme illustré à la (fig. 9).
2. Serrez les boulons à tête hexagonale pour qu'ils soient égaux avec le haut des écrous en T encastrés. Répétez ces étapes pour la deuxième fixation.
3. Répétez les étapes 1 et 2 pour fixer l'assemblage de la poutre de balançoire à la plateforme, comme illustré à la (fig. 10).

**Fig. 8**

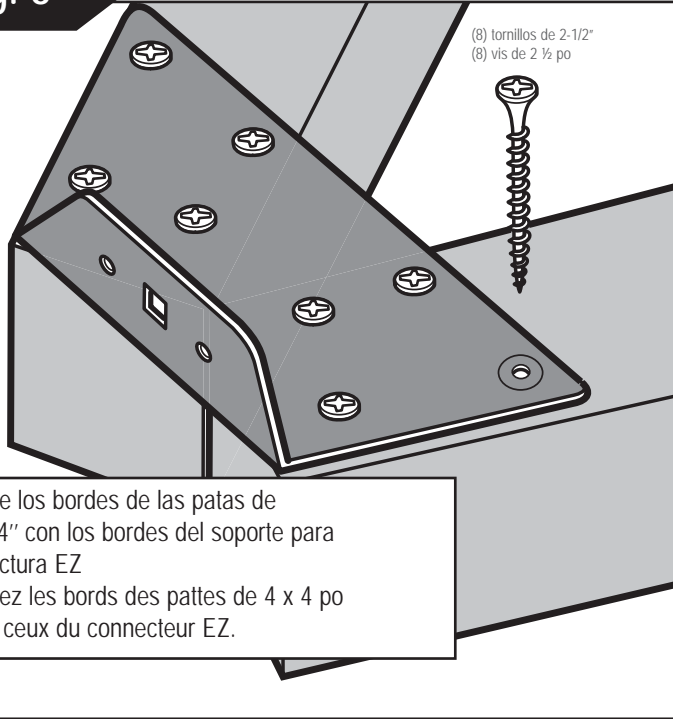

Alinee los bordes de las patas de 4" x 4" con los bordes del soporte para estructura EZ  
Alignez les bords des pattes de 4 x 4 po avec ceux du connecteur EZ.

**Montaje de la estructura en A**

1. Disponga las piezas de 4" x 4" y la pieza de 2" x 4" como se muestra en la (Fig. 8).
2. Alinee la abrazadera de la estructura EZ con la cara de las piezas de 4" x 4".
3. Asegure la abrazadera de la estructura EZ con (8) tornillos de 2-1/2" a las piezas de 4" x 4", asegurándose de que queden niveladas entre sí.
4. Asegure la pieza de 2" x 4" a la de 4" x 4" como se muestra en la (Fig. 8a).
5. Dé vuelta y agregue una segunda abrazadera. Repita los pasos 2 y 3.

**Assemblage du cadre en « A »**

1. Disposez les 4 x 4 po et le 2 x 4 po comme illustré à la (fig. 8).
2. Alignez le connecteur EZ avec le dessus des poutres de 4 x 4 po.
3. Mettez solidement en place le connecteur EZ à l'aide de (8) vis de 2 ½ po sur les 4 x 4 po en vous assurant qu'ils sont de niveau les uns par rapport aux autres.
4. Fixez solidement le 2 x 4 po aux 4 x 4 po, comme illustré (fig. 8a).
5. Retournez l'assemblage et ajoutez un deuxième connecteur. Répétez les étapes 2 et 3.

**Fig. 8a**

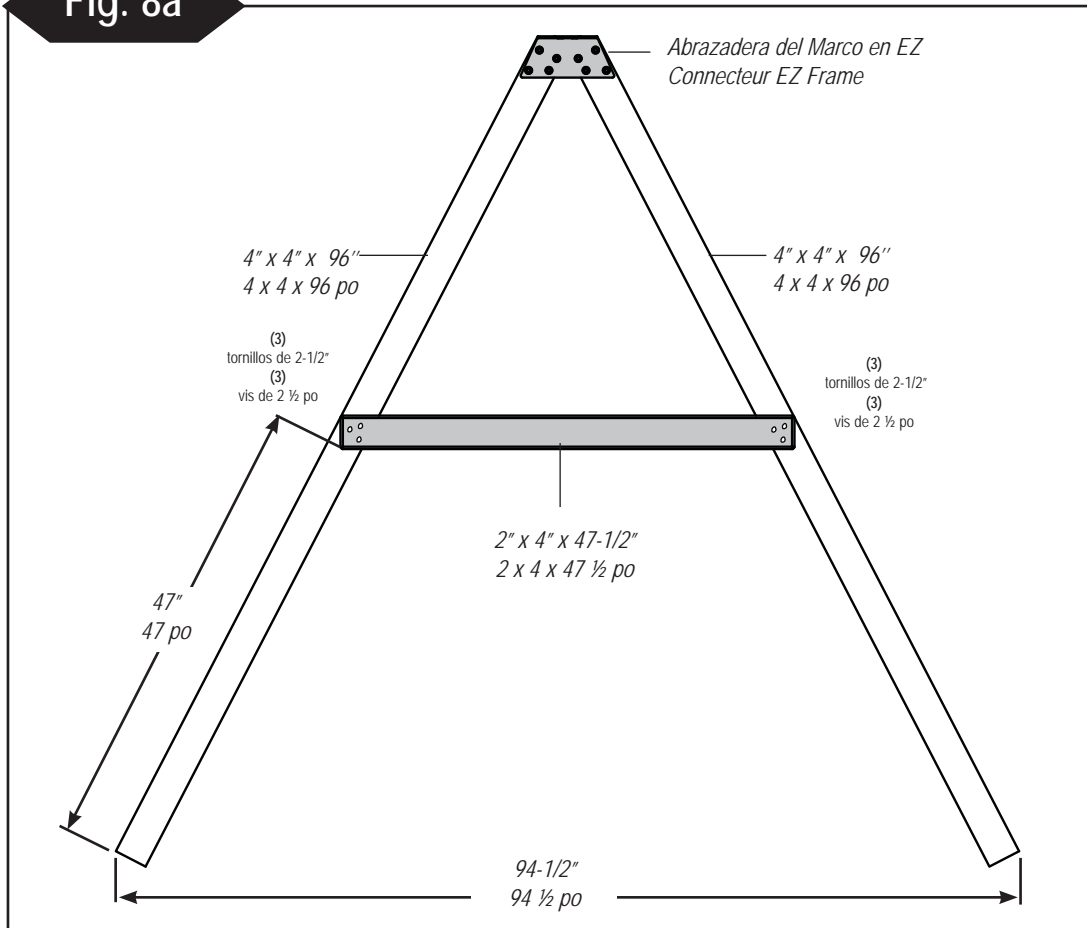

Tornillo de 2-1/2" para madera  
Vis à bois de 2 ½ po



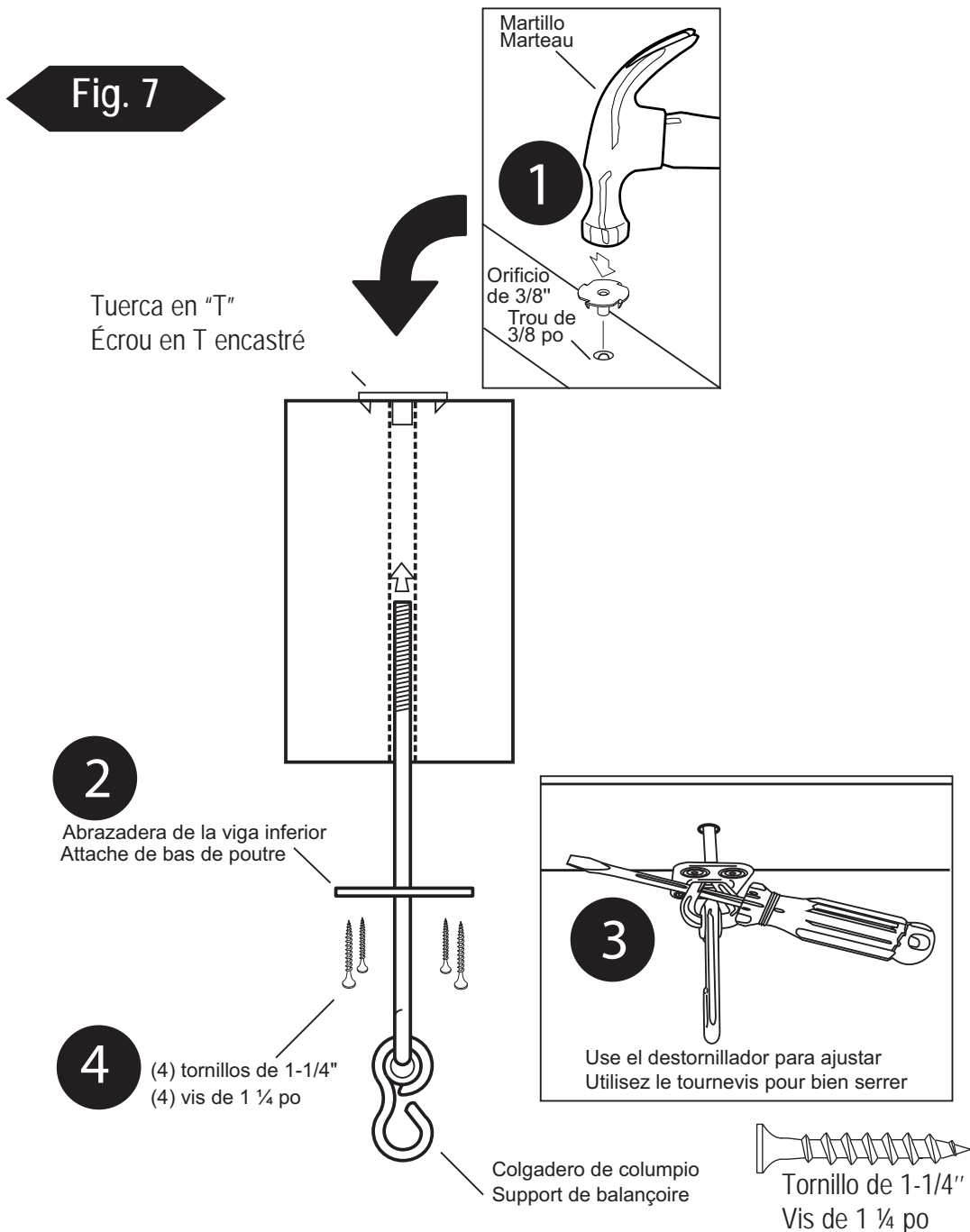

**E. Ubicación de las perforaciones de la viga del columpio**

1. Inserte una tuerca en T en el orificio de 3/8", como se muestra en la (Fig. 7).
2. Coloque una de las agarraderas de la viga inferior sobre el colgadero de columpio como se muestra en la (Fig. 7).
3. Inserte el colgadero de columpio a la viga y páselo a la tuerca en T hasta que quede alineado o casi alineado con la parte superior de ésta. Puede usarse un destornillador para girar el colgadero (Fig. 7). Oriente el colgadero de columpio como se muestra en la (Fig. 7).
4. Use (4) tornillos de 1-1/4" para asegurar la abrazadera de la viga.
5. Revise el colgadero para asegurarse de que no gire.
6. Repita esta inspección para los cuatro colgaderos.

**E. Emplacement des trous de la perceuse sur la poutre de balançoire**

1. Introduisez un écrou en T dans le trou de 3/8 po comme illustré à la (fig. 7).
2. Placez une attache de bas de poutre au-dessus du support de balançoire comme illustré à la (fig. 7).
3. Insérez le crochet de suspension dans la poutre et vissez-le dans l'écrou en T encastré jusqu'à ce qu'il soit aligné ou presque avec le dessus de l'écrou. Un tournevis pourrait être requis pour visser le support (fig. 7). Orientez le support de balançoire comme illustré à la (fig. 7).
4. Utilisez (4) vis de 1 ¼ po pour fixer solidement l'attache de poutre.
5. Assurez-vous que le crochet ne tourne pas.
6. Répétez ces étapes pour les quatre supports de balançoire.

**Fig. 6**

Estructura en A  
Cadre en A

Plataforma  
Plateforme

Estructura en A  
Cadre en A

Asiento del columpio  
Siège de balançoire

Asiento del columpio  
Siège de balançoire

Estructura en A  
Cadre en A

Medir desde aquí  
Mesurez à partir d'ici.

● Ubicación de los orificios de 3/8"  
Emplacement des trous de 3/8 po

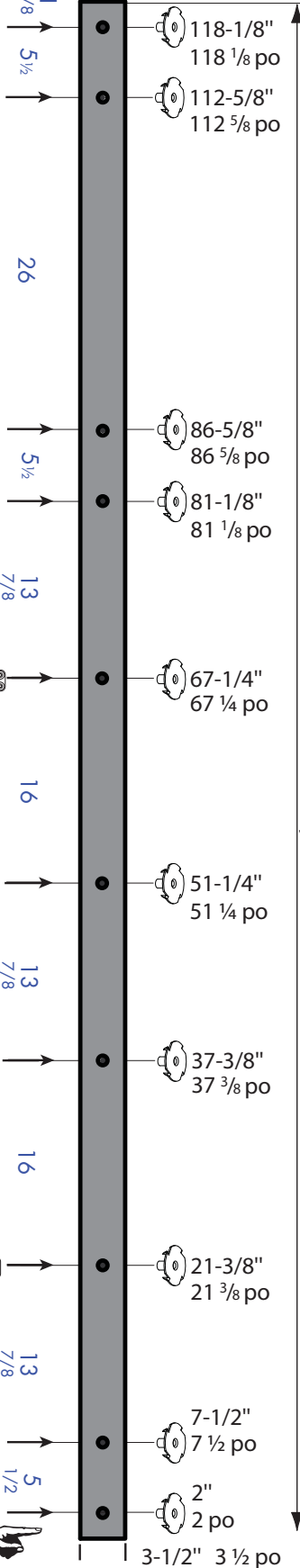

Ubicación de los orificios para la viga del columpio

1. Instale los colgaderos de columpio en la viga del columpio en los lugares que se muestran en la (Fig. 6).

Emplacements des trous sur la poutre de balançoire

1. Installez des crochets de suspension de balançoire dans la poutre de balançoire aux endroits illustrés à la (fig. 6).

VISTA SUPERIOR  
VUE DU DESSUS

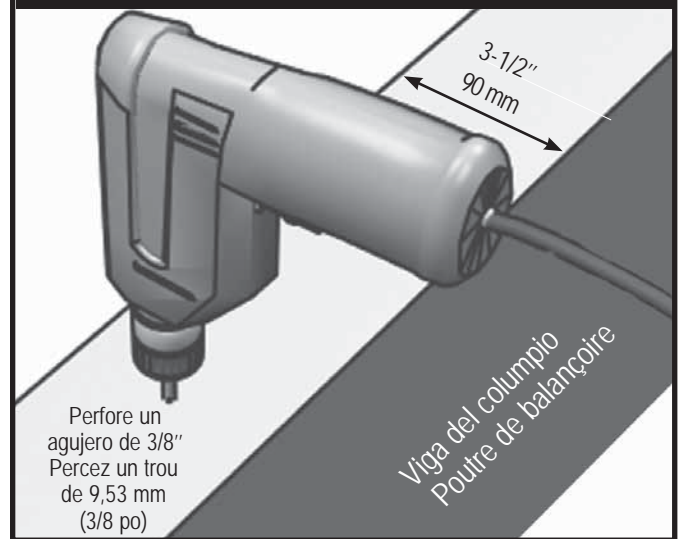

Estación de juego Centre de jeu

Fig. 5

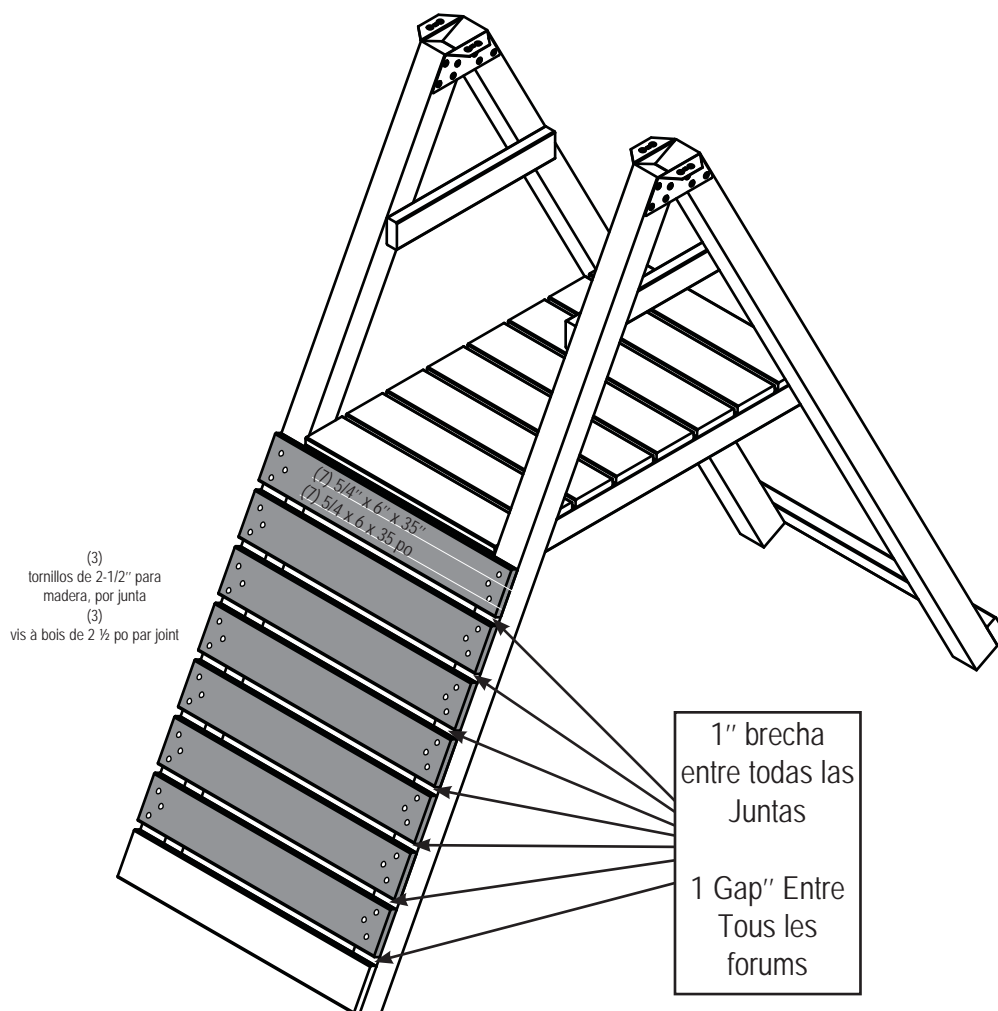

Tornillo de 2-1/2" para madera  
Vis à bois de 2 1/2 po

Instalación de los peldaños para la pared de rocas:

1. Instale los peldaños de 5/4" x 6" para la pared de rocas como se muestra en la (Fig. 5).

Installer les prises du mur d'escalade :

1. Installer les prises du mur d'escalade de 5/4 x 6 po comme illustré à la (fig. 5).

**Fig. 4**

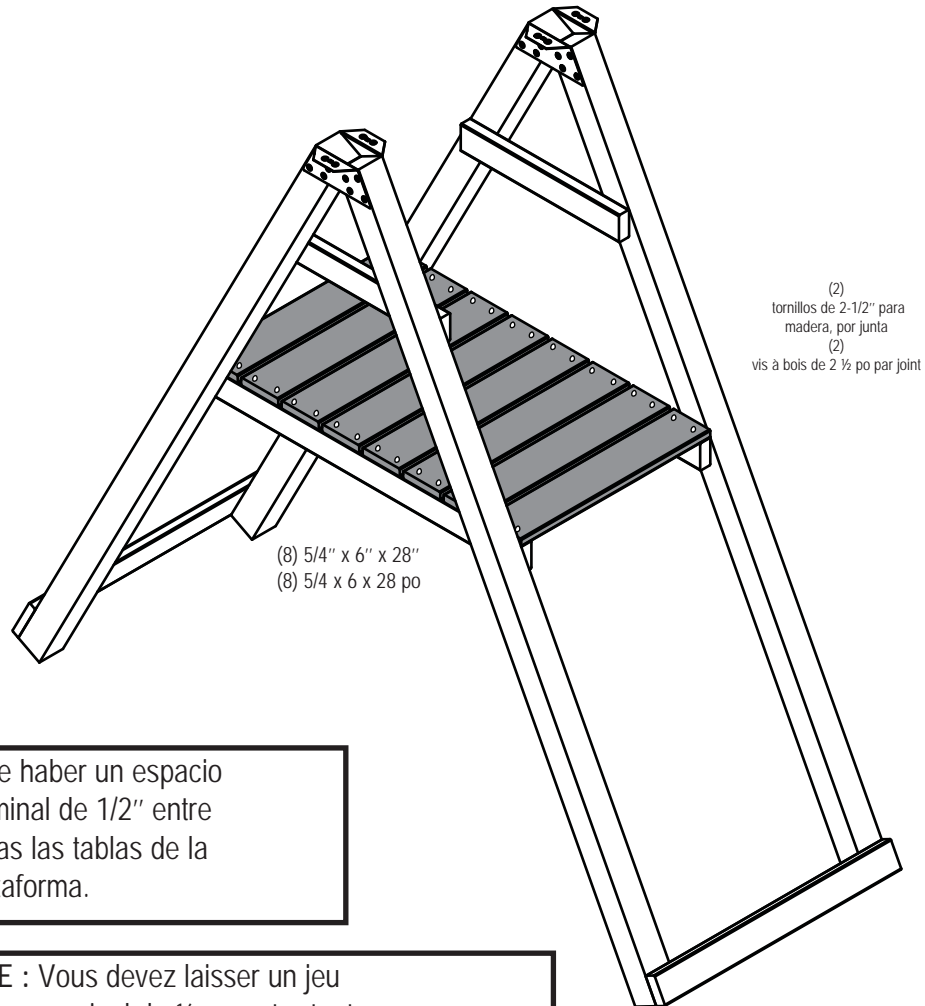

**NOTA:** Debe haber un espacio nominal de 1/2" entre todas las tablas de la plataforma.

**REMARQUE :** Vous devez laisser un jeu nominal de ½ po entre toutes les planches de la plateforme.

**Instalación de la plataforma:**

1. Instale las tablas de la plataforma, espaciadas uniformemente con una abertura de 1/2", como se muestra en la (Fig. 4).

**Installer la plateforme :**

1. Installez les planches de la plateforme également espacées d'un écart de ½ po, comme illustré à la (fig. 4).



Tornillo de 2-1/2" para madera  
Vis à bois de 2 ½ po



**Fig. 3**

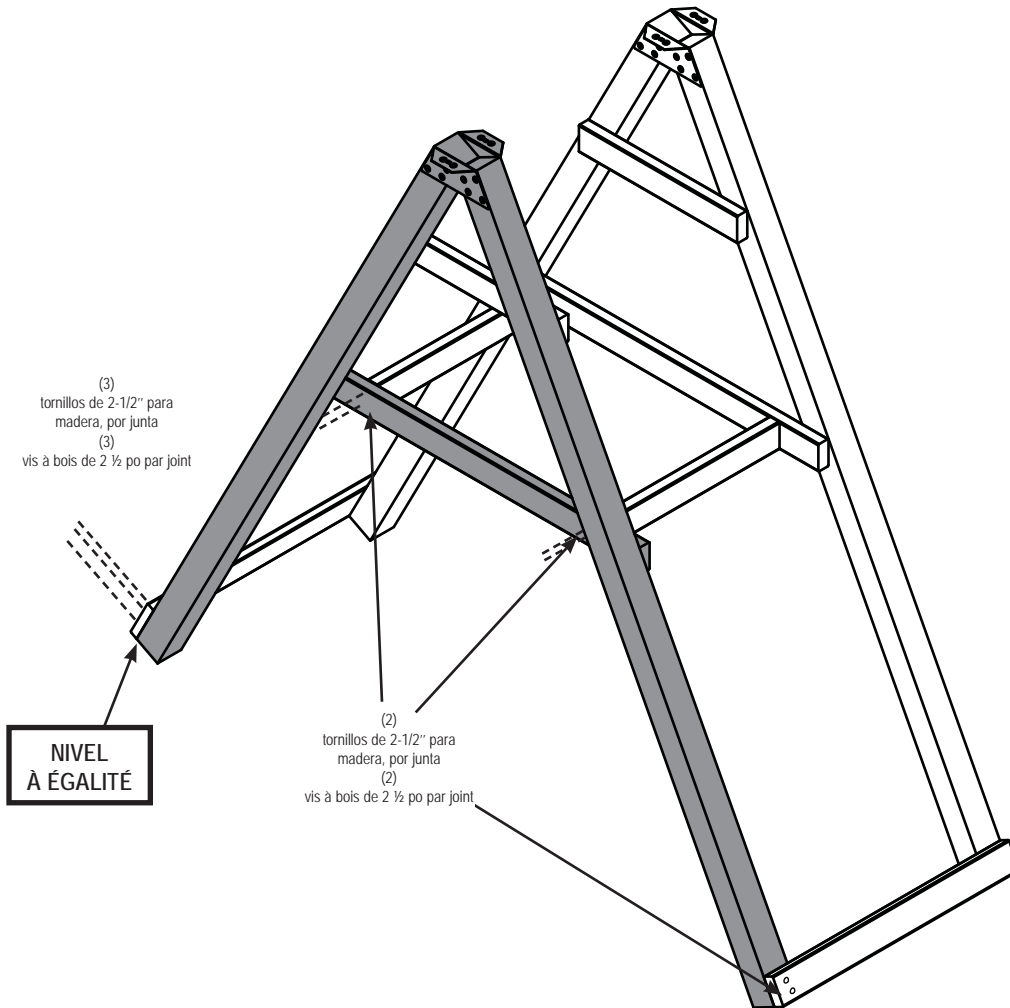

Tornillo de 2-1/2" para madera  
Vis à bois de 2 ½ po

**Montaje de la plataforma:**

1. Levante la segunda mitad de la plataforma y asegúrela en su lugar en los (4) lugares como se muestra en la (Fig. 3).

**Assemblage de la plateforme :**

1. Soulevez la seconde moitié de la plateforme et fixez-la en (4) emplacements comme illustré à la (fig. 3).

**Fig. 2a**

**Fig. 2**

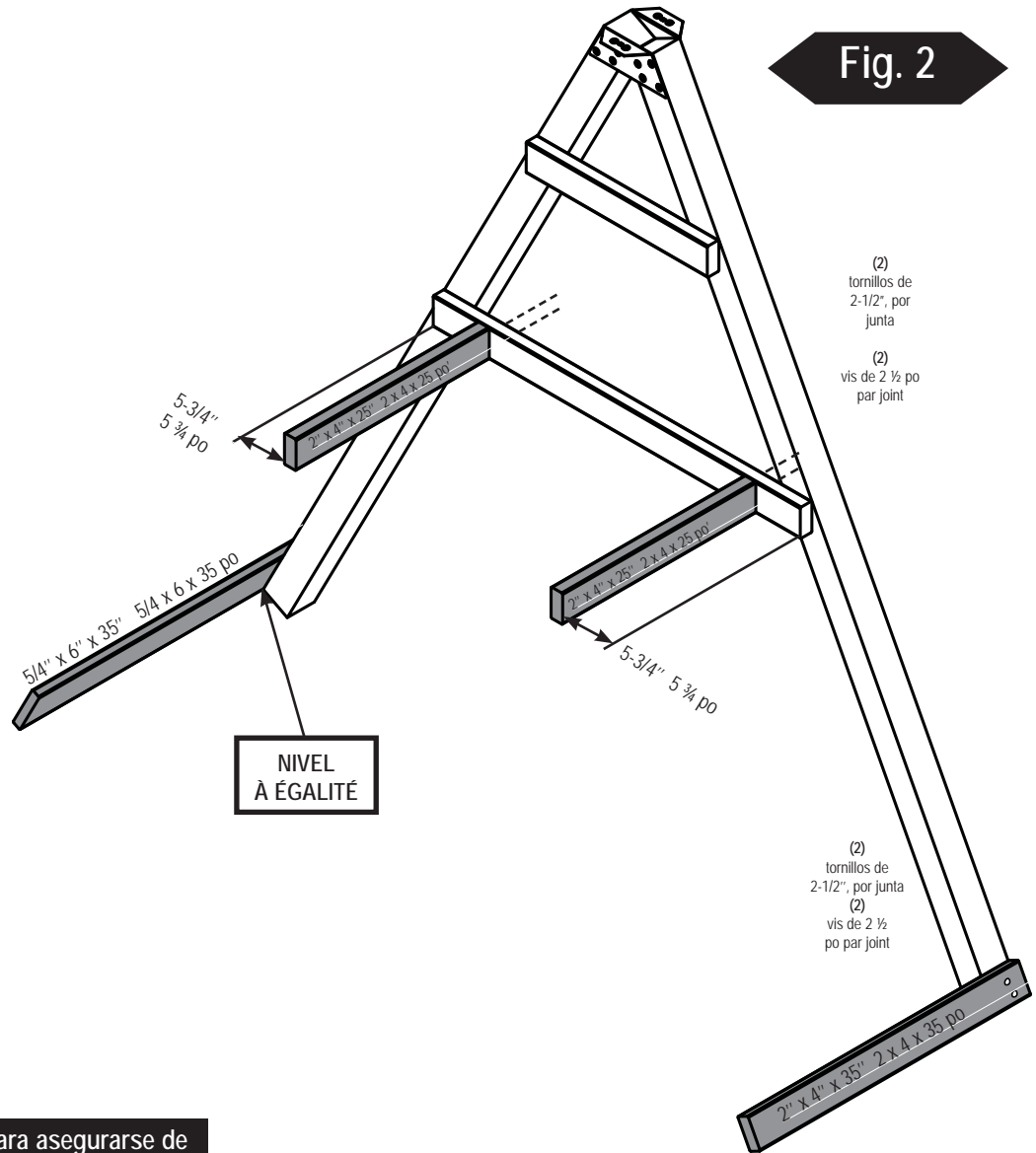

(2)  
tornillos de  
2-1/2", por  
junta

(2)  
vis de 2 1/2  
po par joint

(2)  
tornillos de  
2-1/2", por junta  
(2)  
vis de 2 1/2  
po par joint

NIVEL  
À ÉGALITÉ

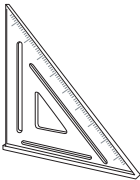

Verifique dos veces para asegurarse de que la estructura esté a escuadra.  
Revérifiez le tout afin de vous assurer que la structure est d'équerre.

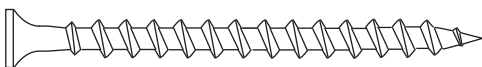

Tornillo de 2-1/2" para madera  
Vis à bois de 2 1/2 po

**Instalación de los soportes de la estructura:**

1. Instale (1) tabla de 5/4" x 6" y (3) de 2" x 4" como se muestra en la (Fig. 2) y (Fig. 2a).

**Installer les fixations du cadre :**

1. Installez (1) planche de 5/4 x 6 po et (3) planches de 2 x 4 po comme illustré à la (fig. 2) et à la (fig. 2a).

**Fig. 1**  
**x2**

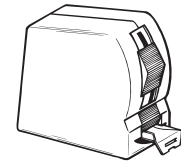
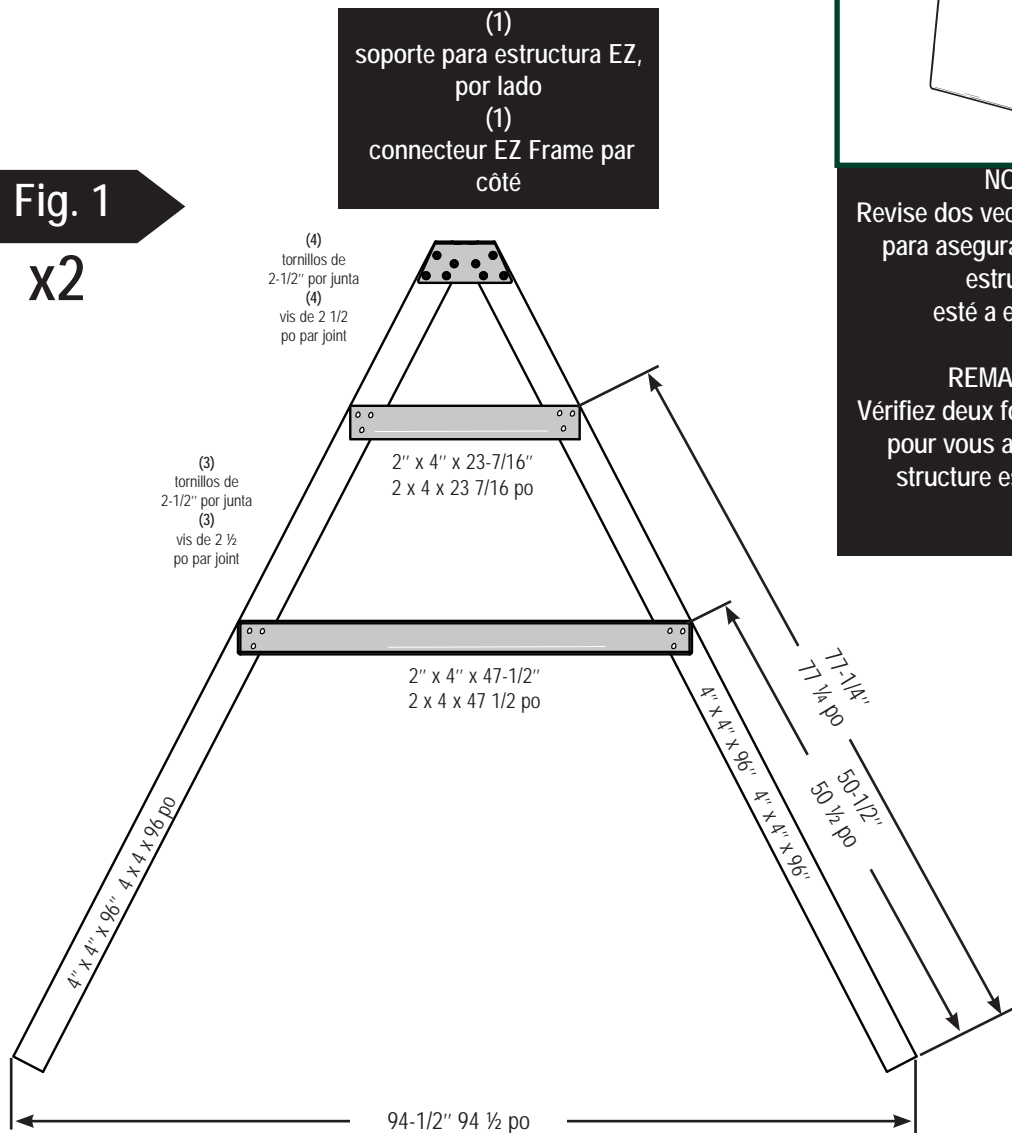

**NOTA:**  
Revise dos veces sus medidas para asegurarse de que la estructura esté a escuadra.

**REMARQUE :**  
Vérifiez deux fois vos mesures pour vous assurer que la structure est d'équerre.



Tornillo de 2-1/2" para madera  
Vis à bois de 2 1/2 po

**Montaje de la estructura:**

1. Instale las tablas de 2" x 4" como se muestra en la (Fig. 1).

**Assemblage des cadres :**

1. Installez les planches de 2 po x 4 po comme illustré à la (fig. 1).

## Cómo seleccionar el sujetador apropiado Comment sélectionner la bonne fixation

Utilice estas 2 guías ilustradas para seleccionar el (los) sujetador(es) apropiado(s) para el accesorio de madera que usted está haciendo. Cada diagrama resaltará el número correcto de sujetadores que debe usarse, y dónde fijarlos.

Utilisez ces deux guides illustrés pour vous aider à sélectionner la (les) bonne(s) fixation(s) pour fixer l'assemblage des pièces de bois. Chaque diagramme présente le nombre adéquat de fixations à utiliser et l'emplacement approprié pour la fixation.

**2" x 4" ó 5/4" x 6" hasta 4" x 4"**  
**2 x 4 po ou 5/4 x 6 po à 4 x 4 po**



**(3) tornillos de 2-1/2"**

*Aplique tornillos de 2 1/2" a las tablas de 2" x 4" cuando las sujete con los verticales de 4" x 4".*

**(3) vis de 2 ½ po**

*Posez les vis de 2 ½ po sur les planches de 2 x 4 po pour fixer les montants de 4 x 4 po.*

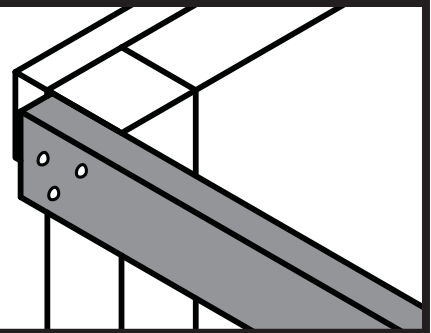

**5/4" x 6" a 2" x 4"**  
**5/4 po x 6 po à 2 po x 4 po**



**(2) tornillos de 2-1/2"**

*Use tornillos de 2" cuando monte las tablas de 5/4" a las tablas de 2" x 4".*

**(2) vis de 2 ½ po**

*Utilisez les vis de 2 po lorsque vous fixez les planches de 5/4 po aux planches de 2 x 4 po.*

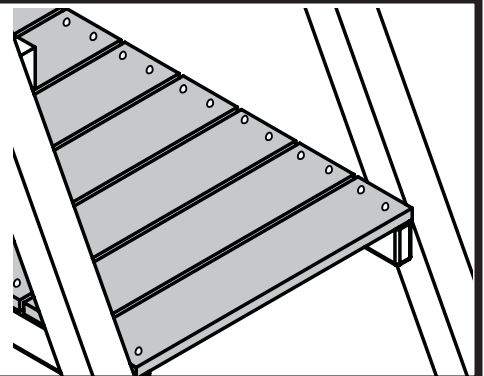

## Lista de tablas para el PineBluff Liste des planches du PineBluff

17-1/4" 17 1/4 po

(1) 2" x 4" x 17-1/4" (1) 2 x 4 x 17 1/4 po

23-7/16" 23 7/16 po

(2) 2" x 4" x 23-7/16" (2) 2 x 4 x 23 7/16 po

25" 25 po

(2) 2" x 4" x 25" (2) 2 x 4 x 25 po

35" 35 po

(1) 2" x 4" x 35" (1) 2 x 4 x 35 po

47-1/2" 47 1/2 po

(3) 2" x 4" x 47-1/2" (3) 2 x 4 x 47 1/2 po

28" 28 po

(8) 5/4" x 6" x 28" (8) 5/4 x 6 x 28 po

35" 35 po

(8) 5/4" x 6" x 35" (8) 5/4 x 6 x 35 po

SE COMPRAN POR SEPARADO ACHETÉS SÉPARÉMENT

96" 96 po

(6) 4" x 4" x 96" (6) 4 x 4 x 96 po

120" 120 po

(1) 4" x 4" x 120" (1) 4 x 4 x 120 po

### TAMAÑO NOMINAL DEL MATERIAL DIMENSION NOMINALE DES MATÉRIAUX

TAMAÑO INDICADO / DIMENSIONS DONNÉES		TAMAÑO REAL / DIMENSIONS RÉELLES	
Inglés (*) Mesure anglaise(*)	Métrico (cm) Mesure métrique (cm)	Inglés (*) Mesure anglaise(*)	Métrico (cm) Mesure métrique (cm)
1x4 / 1x4	2.5 x 7.6 / 2,5 x 7,6	3/4x3-1/2 / 3/4 x 3 1/2	1.9x9 / 1,9 x 9
1x6 / 1x6	2.5x15.3 / 2,5 x 15,3	3/4x5-1/2 / 3/4 x 5 1/2	1.9x14 / 1,9 x 14
5/4x4 / 5/4x4	3.2x10.2 / 3,2 x 10,2	1x3-1/2 / 1 x 3 1/2	2.5x9 / 2,5 x 9
5/4x6 / 5/4x6	3.2x15.3 / 3,2 x 15,3	1x5-1/2 / 1 x 5 1/2	2.5x14 / 2,5 x 14
2x2 / 2x2	5x5 / 5 x 5	1-1/2x1-1/2 / 1 1/2 x 1 1/2	3.8x3.8 / 3,8 x 3,8
2x3 / 2x3	5x7.6 / 5 x 7,6	1-1/2x2-1/2 / 1 1/2 x 2 1/2	3.8x6.4 / 3,8 x 6,4
2x4 / 2x4	5x10 / 5 x 10	1-1/2x3-1/2 / 1 1/2 x 3 1/2	3.8x9 / 3,8 x 9
2x6 / 2x6	5x15.3 / 5 x 15,3	1-1/2x5-1/2 / 1 1/2 x 5 1/2	3.8x14 / 3,8 x 14
3x3 / 3x3	7.6x7.6 / 7,6 x 7,6	3 x 3 / 3 x 3	7.6x7.6 / 7,6 x 7,6
4x4 / 4x4	10x10 / 10 x 10	3-1/2x3-1/2 / 3 1/2 x 3 1/2	9x9 / 9 x 9

(\*) Tamaño calculado debido al proceso de corte (\*) Dimension estimée en raison de la coupe

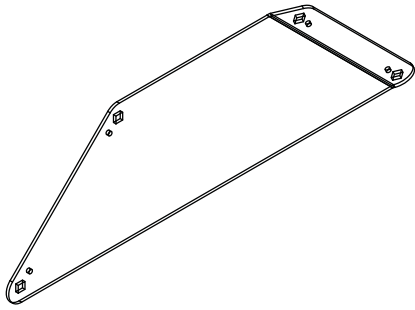

(1) abrazaderas de la estructura EZ(lado derecho)  
(1) connecteurs EZ Frame (D)

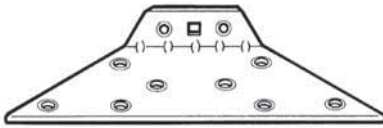

(6) soportes para estructura EZ  
(6) connecteurs EZ Frame

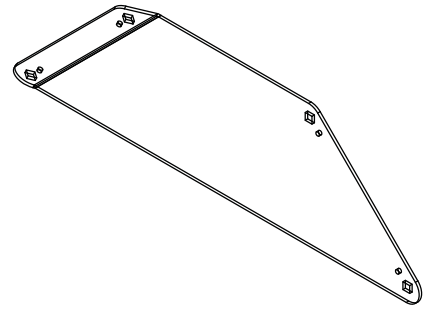

(1) abrazaderas de la estructura EZ (lado izquierdo)  
(1) connecteurs EZ Frame (G)



(4) colgaderos de columpio  
(4) supports de balançoire

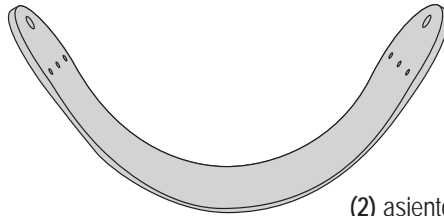

(2) asientos  
(2) asientos



(4) Eslabón de Unión Rápida  
(4) Eslabón de Unión Rápida

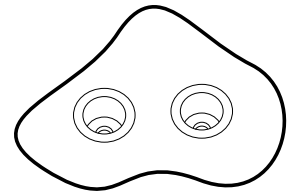

(4) Rocas para escalar con accesorios  
(4) Pierre d'escalade avec quincaillerie

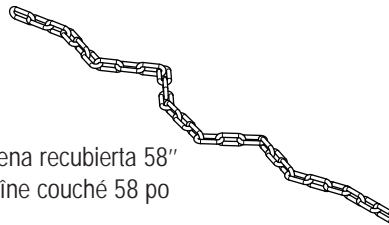

(4) Cadena recubierta 58"  
(4) chaîne couché 58 po

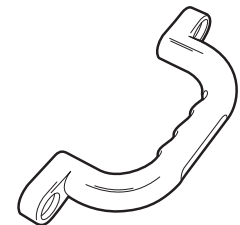

(2) manija de seguridad  
(2) poignée de sécurité



(1) placa del nombre  
(1) plaque d'identification

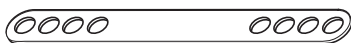

(4) correas de anclaje  
(4) courroies « Anchor-It »

*Plano del PineBluff*  
*Plan du PineBluff*

(1) plano  
(1) Plan

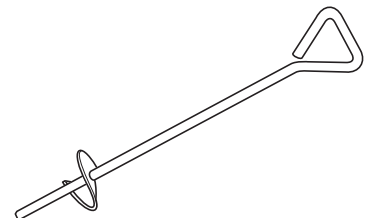

(4) anclajes  
(4) « Anchor-It »

HERRAMIENTAS REQUERIDAS OUTILS REQUIS

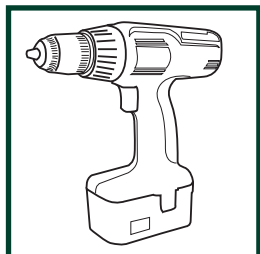

TALADRO ELÉCTRICO  
PERCEUSE ÉLECTRIQUE

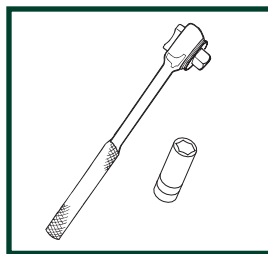

CUBOS DE 1/2" CON UNA LLAVE DE CUBOS  
CLÉ ET DOUILLE DE 1/2 PO

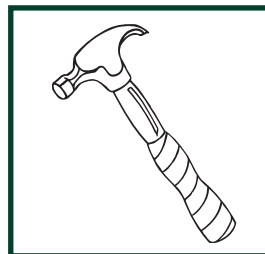

MARTILLO  
MARTEAU

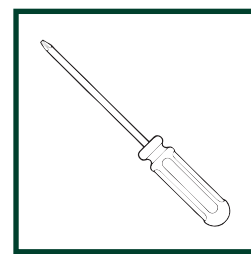

DESARMADOR  
TOURNEVIS

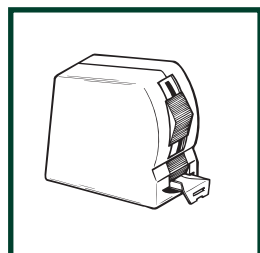

CINTA MÉTRICA  
RUBAN À MESURER

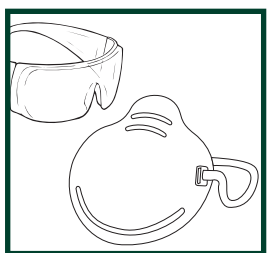

GAFAS PROTECTORAS Y  
MÁSCARA ANTIPOLVO  
LUNETTES DE SÉCURITÉ  
ET MASQUE PROTECTEUR CONTRE LA  
POUSSIÈRE

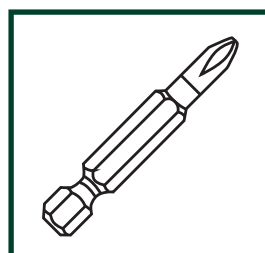

PUNTA DE  
DESTORNILLADOR PHILLIPS  
FORET CRUCIFORME

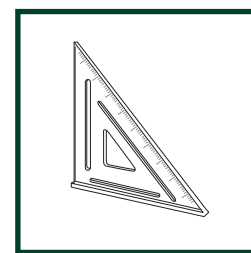

ESCUADRA DE CARPINTERO  
ÉQUERRE DE CHARPENTIER

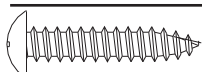

(3) tornillos de cabeza redonda de 1"  
(3) vis à tête bombée de 1 po

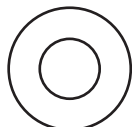

(8) Arandelas de 1/4"  
(8) Rondelle de 1/4 po



(8) Arandelas de seguridad  
(8) Rondelle de blocage

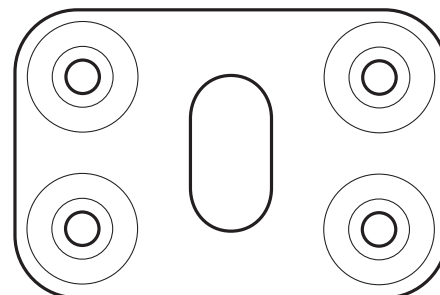

(4) abrazaderas ranuradas para viga  
(4) attaches de poutre à trou ovalisé

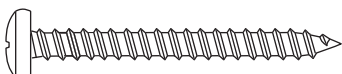

(4) tornillos de cabeza plana de 1-3/4"  
(4) vis à tête cylindrique bombée de 1 3/4 po



(18) tornillos para madera de 1-1/4"  
(18) vis à bois de 1 1/4 po

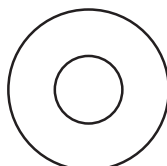

(10) arandelas planas de 5/16"  
(10) rondelles plates de 5/16 po



(188) tornillos para madera de 2-1/2"  
(188) vis à bois de 2 1/2 po

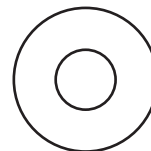

(4) arandelas planas de 1/4"  
(4) rondelles plates de 1/4 po

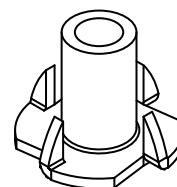

(10) tuercas en "T" de 5/16"  
(10) écrous en « T » de 5/16 po

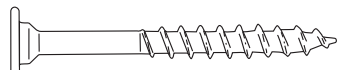

(8) tornillos de compresión de 2"  
(8) tire-fonds de 2 po

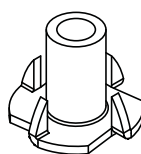

(8) tuercas en "T" de 1/4"  
(8) écrous en « T » de 1/4 po



(8) Pernos de cabeza hexagonal de 1/4" x 1-1/2"  
(8) Boulon à tête hexagonale de 1/4 po x 1 1/2 po



(6) pernos con cabeza hexagonal de 5/16" x 3-1/2"  
(6) boulons à tête hexagonale de 5/16 x 3 1/2 po

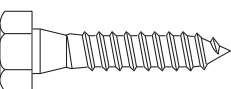

(4) tornillos de compresión  
de 1-1/2"  
(4) tire-fonds de 1 1/2 po

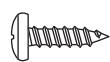

(2) tornillos de cabeza plana  
de 1/2"  
(2) vis à tête cylindrique  
bombée de 1/2 po

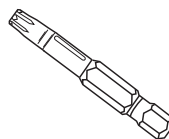

(1) broca de T20 Torx®  
(1) foret Torx® T20

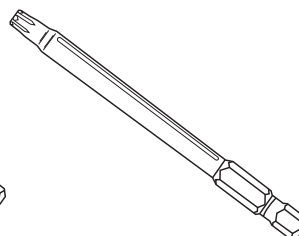

(1) broca de T3 Torx®  
(1) foret Torx® T3

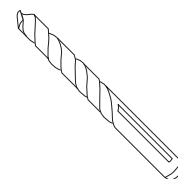

(1) broca de taladro  
de 3/8"  
(1) foret de 3/8 de po

*Este producto ha sido ideado para su uso en una residencia u hogar de una sola familia y no para usarse en lugares públicos. Su uso en lugares públicos constituye una mala utilización de este producto.*

## ¡IMPORTANTE!

### INSTRUCCIONES ADICIONALES DE SEGURIDAD PARA LA INSTALACIÓN

Según establece la Sociedad Americana de Pruebas y Materiales (American Society for Testing and Materials, ASTM), todos los equipos deben anclarse al suelo y, si la unidad tiene además una cuerda para escalar, el extremo de la cuerda deberá anclarse al suelo. Si las condiciones del terreno permiten que las estacas se salgan con facilidad, será entonces necesario cementarlas al suelo.

- Para anclar la unidad al suelo, siga las instrucciones contenidas en el presente plan para aplicar los dispositivos de anclaje a su unidad, o utilice estacas tratadas a presión de 2" x 4" x 18"(45mm x 95mm x 457mm). Martille las estacas en el suelo a una profundidad de al menos 12" (305 mm) en todas las esquinas internas de los postes (incluidas las palas del marco en A y los postes de la unidad para escalar). Fije con cuatro (4) clavos galvanizados de 16D (3-1/2") por estaca en cada poste de la torre y/o del marco en "A".
- Si la unidad incluye una sogá para escalar, ancla la sogá en ambos extremos.
- Una vez que la unidad esté completamente armada y antes de que se le permita a los niños jugar en ella, se debe instalar una superficie de material adecuado para amortiguar golpes. Esto se consigue usando materiales de relleno suelo a una profundidad adecuada. La "Guía para la seguridad en las zonas de recreo públicas" (Handbook for Public Playground Safety) publicada por la Comisión de Seguridad para los Productos de Consumo (Consumer Product Safety Commission, CPSC) cita los siguientes materiales y las profundidades requeridas que se consideran suficientes para uso en residencias y hogares. Información adicional puede encontrarse en ASTM F1292. Para protegerse de caídas de hasta 9 pies (2.742m) de altura [recomendado para los equipos Swing-N-Slide]:

MATERIALES DE RELLENO SUELTO	PROFUNDIDAD (SIN COMPRIMIR) REQUERIDA <sup>1</sup> pulgada (mm)
Mantillo de madera	9" (229 mm)
Mantillo de corteza de doble trituración	9" (229 mm)
Viruta de madera uniforme	12" (305 mm)

Estas profundidades se han extraído de la Guía de la CPSC. Swing-N-Slide no ha realizado estudios independientes para determinar estas profundidades recomendadas.

Cuando el material para amortiguar golpes se instala adecuadamente, éste cubre completamente todas las superficies horizontales de las unidades para escalar. Esta superficie protectora deberá extenderse al menos 6 pies (1.828mm) en todas las direcciones, desde el perímetro del equipo o desde los bordes externos de cualquiera de los componentes. Por ejemplo, un tobogán que se extiende por fuera de la plataforma deberá tener una superficie protectora de al menos 6 pies (1.828mm) a ambos lados y en el extremo. Para columpios, la superficie protectora se debe extender por lo menos 14 pies (6 m) a partir de tanto la parte trasera como delantera del columpio cuando éste se encuentre en posición de reposo.

Para obtener información adicional sobre seguridad en las zonas de recreo, la Comisión de Seguridad para los Productos de Consumo (Consumer Product Safety Commission, CPSC) publica el Manual para la seguridad en las zonas de recreo domésticas al aire libre (Outdoor Home Playground Safety Handbook) que se puede descargar en forma gratuita de [www.cpsc.gov](http://www.cpsc.gov). Un recurso adicional es la Especificación Estándar de Rendimiento de la Seguridad del Consumidor de la Sociedad de EE. UU. de Pruebas y Materiales (ASTM) Para Equipos de Patios de Recreo en el Hogar (ASTM F1148) que se puede adquirir y descargar en [www.astm.org](http://www.astm.org).

## GARANTÍA LIMITADA DEL FABRICANTE DE Swing-N-Slide®

Swing-N-Slide® se enorgullece de la calidad y la durabilidad de nuestros productos. Nuestra garantía limitada del fabricante ofrece confianza y demuestra nuestro compromiso con la entrega de productos de calidad para zonas de recreo residenciales.

### GARANTÍA LIMITADA DE POR VIDA DEL FABRICANTE

Swing-N-Slide® garantiza que sus toboganes termoformados y montañas para escalar estarán libres de defectos de mano de obra y materiales, bajo condiciones y uso normales, durante la vida útil del producto.

### GARANTÍA LIMITADA DE 5 A—OS DEL FABRICANTE

Swing-N-Slide® garantiza que sus kits de conjunto de juegos personalizados listos para armar y sus accesorios permanecerán libres de defectos de mano de obra y materiales, bajo condiciones y uso normales, durante un período de 5 años.

### GARANTÍA LIMITADA DE 5 A—OS DEL FABRICANTE

Swing-N-Slide® garantiza que sus kits de conjunto de juegos No-Cut and Wood Complete Ready-to-Assemble Play Set no experimentarán deterioro debido a putrefacción de la madera o termitas, y que permanecerán libres de defectos de mano de obra y materiales, bajo condiciones y uso normales, durante un período de 5 años en el caso de los componentes estructurales de madera.

Los defectos estéticos que no afecten la integridad estructural del producto o los defectos naturales de la madera como la torsión, la rajadura, la fisuración, el pandeo, contracción, hinchamiento o cualquier otra propiedad física de la madera que no presente un riesgo de seguridad, no están cubiertos por esta garantía.

### GARANTÍA DE UN A—O DEL FABRICANTE

Swing-N-Slide® garantiza que sus techos y/o lonas impermeabilizadas de cubierta y envoltura para madera Timber-GLOVE permanecerán libres de defectos de mano de obra y materiales, bajo condiciones y uso normales, durante un período de un año.

Swing-N-Slide® reparará, o según su criterio, reemplazará, dentro del período de garantía señalado, cualquier pieza que presente defectos de mano de obra o materiales. Esta decisión está sujeta a verificación del defecto luego del envío de la pieza defectuosa a Swing-N-Slide® a 1212 Barberry Drive, Janesville, Wisconsin, 53545. Toda pieza devuelta a Swing-N-Slide® primero debe tener un Número de autorización de devolución aprobado y una prueba de compra, incluida la fecha de compra. Esta garantía es válida sólo si el producto se utiliza para el objetivo que se diseñó y se instala en una vivienda unifamiliar residencial. Esta garantía queda nula si al producto se le da un uso comercial o institucional. Esta garantía no cubre (a) productos que hayan sido dañados por hechos de la naturaleza, negligencia, uso indebido o accidente, o que hayan sido modificados o reparados por personas no autorizadas; (b) el costo de la mano de obra o el costo de envío del producto, alguna pieza o un producto o pieza de reemplazo.

Swing-N-Slide® DESCONOCE TODAS LAS DEMÁS DECLARACIONES Y GARANTÍAS DE CUALQUIER TIPO, EXPRESAS, IMPLÍCITAS, ESTATUTARIAS U OTRAS, INCLUIDAS LAS GARANTÍAS IMPLÍCITAS DE COMERCIABILIDAD Y APTITUD PARA UN FIN ESPECÍFICO. Swing-N-Slide® NO SERÁ RESPONSABLE DE NINGÚN DA—O FORTUITO O CONSECUENTE. Esta garantía no es transferible y no se extiende a los propietarios del producto posteriores al comprador original. Algunos estados no permiten limitaciones en las garantías implícitas ni la exclusión de daños fortuitos o consecuentes, por tanto es posible que estas restricciones no se apliquen en su caso. Esta garantía le otorga derechos legales específicos. Es posible que tenga otros derechos, que pueden variar de un estado a otro.

Esta garantía tampoco se aplica a:

- Estructuras no levantadas, mantenidas ni inspeccionadas en conformidad con los planos de instalación de Swing-N-Slide®
- Estructuras en las que se ha agregado o sustituido piezas que no están en conformidad con los planos de instalación de Swing-N-Slide®
- Piezas que se han modificado, alterado o usado indebidamente
- Piezas que no se han usado según su diseño u objetivo
- Daño debido a hechos de la naturaleza, vandalismo, uso anormal o abuso según lo determine Swing-N-Slide®



*Ce produit est destiné à un usage résidentiel et familial seulement et n'est pas conçu pour une utilisation dans un endroit public. L'installation de ce centre de jeu dans un endroit public constitue une mauvaise utilisation de ce produit.*

## IMPORTANT!

### INSTRUCTIONS SUPPLÉMENTAIRES POUR UNE INSTALLATION SÉCURITAIRE

Les normes établies par l'organisme américain ASTM spécifient que toutes les unités de jeu doivent être ancrées solidement au sol et que si l'unité comprend une corde d'escalade, l'extrémité de celle-ci doit également être ancrée au sol. Si les conditions de sol permettent aux piquets d'ancrage d'être arrachés facilement, ceux-ci devront être encastrés dans du béton.

- Pour ancrer l'unité au sol, respectez les instructions incluses dans le présent plan concernant l'utilisation des ancrages « Anchor-It » à votre unité, ou utilisez des piquets en bois traité sous pression de 2 x 4 x 18 po (45 x 95 x 457 mm). Enfoncez les piquets dans le sol à au moins 12 po (305 mm) à chacun des coins intérieurs des poteaux (incluant les pattes des cadres en « A » et les poteaux des ensembles d'escalade). Fixer au moyen de quatre (4) clous galvanisés 16D de 3,5 po (89 mm) par piquet dans chaque montant de tour et/ou cadre en A.
- Si l'unité comporte une corde d'escalade, ancrez solidement cette corde aux deux bouts.
- Une fois le centre de jeu complètement assemblé et avant de permettre aux enfants d'y jouer, un matériau de surfacage pouvant absorber les chocs doit être installé. Cela peut être réalisé par l'utilisation d'un matériau de remplissage en vrac d'une épaisseur suffisante. Le manuel « Handbook for Public Playground Safety » de la commission de la sécurité des produits de consommation (CPSC) fait l'énumération des matériaux suivants et définit les épaisseurs minimales pour des applications résidentielles. On peut trouver des informations complémentaires dans le document ASTM F1292. Pour une protection antichute allant jusqu'à 9 pi (2,74 m) [recommandée pour les ensembles Swing-N-Slide]:

MATÉRIAUX DE REMPLISSAGE EN VRAC	PROFONDEUR REQUISE (NON COMPACTÉE) 1 PO (25 MM)
Pailles de bois	9" (229mm)
Pailles d'écorce à déchiquetage double	9" (229mm)
Copeaux de bois uniformes	12" (305mm)

Ces épaisseurs proviennent du manuel de la CPSC. Pour déterminer ces profondeurs, Swing-N-Slide n'a réalisé aucun test indépendant. Lorsqu'il est adéquatement installé, le matériau de surfacage pour absorption de choc devrait recouvrir complètement les bases de bois horizontales des ensembles d'escalade. Ces surfaces protectrices doivent s'étendre jusqu'à un minimum de 6 pi (1,828 m) dans toutes les directions à partir du périmètre de l'équipement ou de la limite extérieure de tout composant. Par exemple, une glissoire s'étendant au-delà de la plate-forme doit comporter une surface protectrice sur au moins 6 pi (1,828 m) sur les deux côtés, de même qu'à son extrémité. Pour les balançoires, la surface de protection doit s'étendre d'au moins 14 pi (6 m) à partir de l'avant et de l'arrière de la balançoire lorsqu'elle est en position de repos.

Pour de plus amples renseignements sur la sécurité des terrains de jeu, télécharger gratuitement le manuel « Handbook for Public Playground Safety » de la commission de la sécurité des produits de consommation (CPSC) qui se trouve à l'adresse [www.cpsc.gov](http://www.cpsc.gov). Une ressource supplémentaire est offerte par la spécification sur le rendement en matière de la sécurité des consommateurs des terrains de jeux résidentiels (ASTM F1148) de l'American Society of Testing and Materials (ASTM - société américaine pour les essais et les matériaux), que l'on peut acheter ou télécharger de [www.astm.org](http://www.astm.org).

### GARANTIE LIMITÉE DU FABRICANT Swing-N-Slide®

Swing-N-Slide® est fière de la qualité et de la durabilité de ses produits. Notre garantie limitée du fabricant donne l'assurance et démontre notre engagement envers la fabrication d'articles pour terrain de jeu résidentiel de qualité.

#### GARANTIE LIMITÉE À VIE DU FABRICANT

Swing-N-Slide® garantit ses glissoires thermoformées et murs d'escalade contre toute défectuosité de matériaux et de fabrication, lorsqu'utilisés dans des conditions et pour un usage normaux, pour la durée de vie du produit.

#### GARANTIE LIMITÉE DE CINQ (5) ANS DU FABRICANT

Swing-N-Slide® garantit ses ensembles et accessoires de jeu personnalisés prêt-à-monter contre toute défectuosité de matériaux et de fabrication, lorsqu'utilisés dans des conditions et pour un usage normaux, pour une période de cinq (5) ans.

#### GARANTIE LIMITÉE DE CINQ (5) ANS DU FABRICANT

Swing-N-Slide® garantit les composants structurels en bois de ses ensembles et accessoires de jeu sans coupe et tout bois contre les dommages causés par la pourriture et les termites, et contre toute défectuosité de matériaux et de fabrication, lorsqu'utilisés dans des conditions et pour un usage normaux, pour une période de cinq (5) ans.

Les défauts de fabrication apparents qui n'influencent pas l'intégrité structurale du produit, ou les défauts naturels du bois tels que la déformation, les fissures, les gerçures, la torsion, le retrait, l'enflure ou d'autres propriétés physiques du bois qui ne constituent pas un danger pour la sécurité, ne sont pas couverts par cette garantie.

#### GARANTIE D'UN (1) AN DU FABRICANT

Swing-N-Slide® garantit ses bâches de toit et/ou ses bâches, et la toile protectrice pour bois Timber GLOVE contre toute défectuosité de matériaux et de fabrication, lorsqu'utilisés dans des conditions et pour un usage normaux, pour une période d'un (1) an.

Swing-N-Slide® réparera, ou à sa discrétion, remplacera toute pièce présentant un défaut de matériaux et de fabrication au cours de la période de garantie mentionnée. Cette décision est sous réserve d'une vérification de la défectuosité à la livraison de la pièce défectueuse à Swing-N-Slide® à 1212 Barberry Drive, Janesville, Wisconsin, 53545 É.-U. Toute pièce retournée à Swing-N-Slide® doit être accompagnée d'un numéro d'autorisation de retour approuvé au préalable et d'une preuve d'achat datée. Cette garantie est valide uniquement si le produit est utilisé aux fins pour lesquelles il est conçu et s'il est installé sur un terrain unifamilial et résidentiel. Elle est nulle si le produit est à usage commercial ou collectif. Cette garantie ne couvre pas (a) les produits qui ont été endommagés par des calamités naturelles, de la négligence, une mauvaise utilisation ou par accident, ou qui ont été modifiés ou réparés par des personnes non autorisées; (b) le coût de la main-d'oeuvre; ou le coût de l'envoi du produit, de toute pièce ou de tout produit ou pièce de rechange.

Swing-N-Slide® RENONCE À TOUTES AUTRES REPRÉSENTATIONS ET GARANTIES DE TOUTES SORTES, EXPLICITES, IMPLICITES, RÉGLEMENTAIRES OU AUTRES, Y COMPRIS LES GARANTIES IMPLICITES DE QUALITÉ MARCHANDE ET D'ADÉQUATION À UN USAGE PARTICULIER. Swing-N-Slide® N'EST PAS RESPONSABLE DES DOMMAGES ACCESSOIRES OU INDIRECTS. Cette garantie n'est pas cessible, ni transférable à un propriétaire subséquent. Certains États interdisent les limitations sur les garanties implicites ou l'exclusion de dommages accessoires ou indirects, il est donc possible que ces restrictions ne s'appliquent pas dans le cas présent. Cette garantie vous donne des droits juridiques spécifiques. Vous pouvez également disposer d'autres droits, qui peuvent varier d'un État à l'autre.

#### De plus, cette garantie ne s'applique pas à :

- Des structures qui ne sont pas érigées, entretenues ou inspectées conformément aux plans d'installation de Swing-N-Slide®;
- Des structures auxquelles des pièces, ne respectant pas les plans d'installation de Swing-N-Slide®, ont été ajoutées ou substituées;
- Des pièces qui ont été modifiées ou mal utilisées;
- Des pièces qui n'ont pas été utilisées à des fins pour lesquelles elles ont été conçues;
- Des dommages dus à des calamités naturelles, au vandalisme, à un usage anormal ou abusif tel qu'établi par Swing-N-Slide®.

**Atender los siguientes enunciados y advertencias reduce la posibilidad de lesiones graves o fatales.**

**Seguridad durante la instalación – Usted:**

- ¿Ha consultado las instrucciones de ensamblaje suministradas con su modelo en particular?
- ¿Ha notado que este accesorio se debe usar solamente con diseños aprobados por Swing-N-Slide? (No altere su diseño ni añada/retire componentes). Este accesorio es solamente para sets de juego de madera, no lo instales en uno con marco de metal.
- ¿Se ha asegurado de que todos los accesorios hayan sido ajustados firmemente? (Las cubiertas de los pernos suministradas también se deben asegurar firmemente).
- ¿Se ha asegurado de cortar con una sierra de mano todos los extremos roscados sobresalientes de los pernos y demás sujetadores, así como de haber eliminado cualquier borde filoso usando una lima para metales, según haya sido necesario, y recubierto los extremos de los sujetadores con pintura sin plomo?
- ¿Ha colocado el equipo a nivel del piso, a no menos de seis pies (1.8 metros) de cualquier estructura u obstrucción tal como una cerca, garaje, casa, ramas colgantes, sogas para tender la ropa o cables eléctricos?
- ¿Se ha asegurado de que el equipo de juego no haya sido instalado sobre concreto, asfalto, tierra prensada o cualquier otra superficie dura? (Una caída sobre una superficie dura puede provocar una lesión grave al usuario del equipo).
- ¿Ha verificado que las cuerdas para escalar, la cadena o el cable suspendidos estén sujetos en ambos extremos?
- ¿Ha consultado las zonas mínimas de uso en las instrucciones de ensamblaje de su modelo en particular?
- ¿Ha usado un sellador de agua en su conjunto de juego para proteger la madera y prevenir que se agriete y se tuerza? Coloca sellador impermeable directamente después de completar el ensamblaje. Si vives en una zona costera, se recomienda aplicar una cubierta transparente a todas las piezas de metal para desalentar se oxiden.
- ¿Ha seguido todos los requisitos que se encuentran en el reverso de esta página relacionados con el anclaje y el recubrimiento amortiguador de golpes, según corresponda?
- ¿Se ha asegurado de no permitir que los niños usen los equipos hasta que éstos queden correctamente instalados?
- ¿Se ha asegurado de ajustar todos los columpios de manera que haya un espacio mínimo de 8" entre el columpio y la superficie del suelo?
- ¿Si necesitas más de un día para completar el proyecto, hecho cierto anclar la torre tan pronto esté construida? No dejes la torre sin anclar por la noche.

**Seguridad durante la operación – Usted:**

- ¿Se ha asegurado de que en el sitio de juegos haya supervisión por parte de un adulto para los niños de todas las edades?
- Antes de permitirles usar los equipos, ¿les ha enseñado a los niños lo siguiente? No caminar cerca, enfrente, por detrás o entre objetos móviles.
  - No retorcer el columpio ni cualquiera de las cadenas o cuerdas accesorias ni enrollarlas sobre la barra de soporte superior, ya que esto reduciría la fuerza de la cadena o la cuerda.
  - No columpiar los asientos vacíos u otros accesorios.
  - No deslizarse hacia abajo por las cadenas de los columpios.
  - No te pares sobre el juego de columpios.
  - Asegurarse de sentarse en el centro del columpio y en los otros accesorios, con todo el peso sobre el asiento.
  - No unir accesorios al equipo de juego que no estén diseñados específicamente para el mismo, como los siguientes, entre otros: cuerdas para saltar, sogas para tender la ropa, correas para mascotas, cables y cadenas. Éstos pueden provocar peligro de estrangulamiento.
  - No trepar ni caminar sobre la parte superior de las vigas de los columpios, los pasamanos o el techo.
  - No usar los equipos de manera diferente a aquella para la cual fueron diseñados.
  - No saltar de los equipos cuando están en movimiento.
  - No subirse a los equipos cuando estén mojados.
  - Asegurarse de bajar por los toboganes con los pies por delante.
- ¿Ha determinado que sólo se puede permitir un niño por asiento en un mismo momento?
- ¿Has determinado que los niños deben estar vestidos en forma adecuada para el juego? Evita chaquetas con capucha, cascós para bicicletas u otros deportes, ropa con cordones y suelta que podría hacer que se enreden o se enganchen en el equipo.
- ¿Has determinado que las sogas, cadenas o cables para escalar están anclados firmemente en ambos extremos y no pueden entrelazarse?
- ¿Se ha asegurado de que el tobogán se ubique de manera que no esté bajo la luz directa del sol?

**Mantenimiento de Seguridad–Sigue estas instrucciones preventivas de mantenimiento en los intervalos requeridos:**

- Usar cortadores de malezas muy cerca a la superficie de la tabla dañará la madera y pondrá en peligro la protección contra deterioro e insectos.
- Para evitar el deterioro de los materiales, retira los asientos de plástico de los columpios y otros accesorios de plástico cuando la temperatura exterior baje a 32° F o menos y llévalos a un lugar bajo techado. Reinstala estos elementos plásticos al inicio de cada temporada de juego.
- Al inicio de cada temporada de juego verifica que las piezas de metal no se hayan oxidado. Si se encuentran indicios de corrosión, lija y vuelve a pintar usando una pintura que no sea a base de plomo y que cumpla con los requisitos 16 CFR 1303 o SOR/2005-109.
- Al inicio de cada temporada de juego y una vez al mes durante la misma, verifica que las piezas móviles no se hayan desgastado, oxidado o deteriorado de otra manera. Reemplázala si es necesario. Si existe alguna de estas condiciones, llama al 1-800-888-1232 para ordenar los accesorios de repuesto.
- Al inicio de cada temporada de juego y una vez al mes durante la misma, lubrica las piezas de metal en movimiento.
- Al inicio de cada temporada de juego y dos veces al mes durante la misma, revisa todas las cubiertas protectores de pernos, tubos, bordes y esquinas. Reemplázalas si están sueltas, rotas o si faltan.
- Al inicio de cada temporada de juego y dos veces al mes durante la misma, rastrilla y verifica la profundidad del material protector de relleno de superficies para que no esté flojo, evitar la compactación y mantener la profundidad adecuada. Reemplaza según sea necesario.
- Al inicio de cada temporada de juego y dos veces al mes durante la misma, ajusta todos los herrajes.
- Al inicio de cada temporada de juego y una vez al mes durante misma, verifica que las piezas de madera no estén deterioradas y astilladas. Lija las astilladuras y reemplaza las partes de madera deterioradas.

**Instrucciones de desecho**

Cuando el equipo sea retirado de servicio, se debe desarmar y desechar de tal manera que no presente peligros no razonables al momento de desecharlo.

**¡Importante! Instrucciones de seguridad adicionales para todos los equipos de juego Swing-N-Slide.  
Guardar esta hoja de instrucciones en caso de que se requiera contactar al fabricante.**

**L'observation des déclarations et des avertissements suivants réduit les risques de blessures graves ou mortelles**

**Installation sécuritaire - Avez-vous :**

- Consulté les instructions d'assemblage fournies avec l'unité de jeu?
- Noté que cet accessoire convient uniquement aux unités de jeu Swing-N-Slide approuvées? (ne modifiez pas sa composition et n'ajoutez ni ne retirez de composantes), Cet accessoire est conçu pour les équipements de jeux en bois uniquement, n'installez pas sur des équipements de jeux en métal.
- Vérifié que toute la quincaillerie est solidement fixée en place? (les capuchons protecteurs de boulons fournis doivent également être solidement fixés);
- Utilisé une scie à métaux pour couper les extrémités des boulons ou autres fixations qui dépassent, limé tous les bords tranchants avec une lime métallique et recouvert l'extrémité des attaches avec de la peinture sans plomb?
- Placé l'équipement sur une surface plane et de niveau à une distance d'au moins 6 pieds (1,8 m) de toute structure ou de tout objet, comme une clôture, un garage, une maison, des branches d'arbre surplombantes, une corde à linge ou des fils électriques?
- Vérifié que l'équipement de jeu n'est pas installé sur un sol en béton, en asphalte, en terre compactée ni sur toute autre surface dure? (une chute sur une surface dure peut entraîner de sérieuses blessures à l'utilisateur de cet équipement);
- Vérifié que les cordes d'escalade suspendues, les chaînes ou câbles sont solidement ancrés aux deux bouts et ne peuvent pas s'enrouler sur eux-mêmes?
- Consulté les directives d'assemblage du modèle afin de connaître les zones d'utilisation minimales?
- Utilisé un scellant hydrofuge pour protéger le bois et prévenir l'apparition de fissures et de déformation sur votre ensemble de jeu? Posez un protecteur hydrofuge directement une fois que l'assemblage est terminé. Si vous résidez dans une région côtière, il est recommandé d'appliquer un enduit lustré sur toutes les pièces en métal pour décourager la rouille.
- Respecté toutes les exigences d'ancrage et de recouvrement amortissant pertinentes qui figurent au verso de cette feuille?
- Interdit aux enfants d'utiliser l'équipement tant que l'assemblage n'est pas complètement terminé?
- Veillé à ajuster toutes les balançoires, afin qu'il y ait une distance minimum de 8 po (200 mm) entre la balançoire et la surface du sol?
- Si vous avez besoin de plus d'une journée pour compléter votre projet, fait certain d'ancrer la tour dès qu'elle est construite? Ne laissez pas la tour sans ancrage pendant la nuit.

**Précautions d'utilisation – Vous devez :**

- Assurer qu'un adulte est présent pour surveiller les enfants de tous âges.
- Aviser les enfants de respecter les consignes qui suivent avant de leur permettre d'utiliser l'équipement.
  - Ne pas marcher près ni en face des éléments mobiles, ni derrière ceux-ci.
  - Ne pas tordre la balançoire ou toute autre chaîne et corde accessoires et ne pas les entortiller sur la barre de soutien supérieure, car cela réduirait la résistance de la chaîne ou de la corde.
  - Ne pas balancer les sièges de balançoire ou d'autres accessoires lorsqu'ils sont vides.
  - Ne vous tenez pas debout sur les balancelles.
  - Ne pas glisser le long des chaînes de la balançoire.
  - Vous assurer d'être assis bien au centre du siège de la balançoire et des autres accessoires avec votre poids entier sur le siège.
  - Ne pas attacher d'objets sur l'équipement de jeu qui ne sont pas spécifiquement conçus pour cet équipement tels que, mais sans s'y limiter, cordes à sauter, cordes à linge, laisses d'animaux, câbles et chaînes. Ils pourraient présenter des risques de strangulation.
  - Ne pas grimper ou marcher sur le dessus des poutres, des rampes ou du toit de la balançoire.
  - Veiller à ne pas utiliser l'équipement à des fins autres que celles prévues.
  - Ne pas descendre de l'équipement lorsqu'il est en mouvement.
  - Ne pas grimper sur l'équipement lorsqu'il est mouillé.
  - Veiller à descendre les pieds devant.
- Vous assurer qu'un seul enfant à la fois, par siège, doit être permis sur cet équipement.
- Déterminé que les enfants doivent être habillés convenablement pour jouer. Évitez les vestes à capuchon, casques de bicyclette ou d'autres sports, les vêtements avec des cordons et les vêtements amples qui pourraient s'emmêler ou s'accrocher sur l'équipement.
- Déterminé que les cordes d'escalade suspendues, les chaînes ou câbles sont solidement ancrés aux deux bouts et ne peuvent pas s'enrouler sur eux-mêmes.
- Vous assurer que la glissoire est installée de façon à ne pas être exposée à un ensoleillement direct.

**Entretien de sécurité – Suivez ces consignes d'entretien préventif aux intervalles de temps requis :**

- L'utilisation de coupe-herbes trop près des surfaces des planches endommagera le bois et compromettra la protection antirouille et contre l'infestation d'insectes.
- Pour empêcher la détérioration des matériaux, retirez les sièges de balançoire en plastique et les autres accessoires en plastique lorsque les températures extérieures descendent jusqu'à ou en dessous de 0 °C (32 °F) et rentrez-les à l'intérieur. Réinstallez ces éléments en plastique au début de chaque saison de jeux à l'extérieur.
- Au début de chaque saison de jeux à l'extérieur, inspectez les pièces métalliques à la recherche de rouille. Si vous trouvez des parties rouillées, poncez-les et repeignez-les avec une peinture sans plomb conforme aux exigences de la norme 16 CFR 1303 ou SOR/2005-109.
- Au début de chaque saison de jeux à l'extérieur et une fois par mois pendant chaque saison, inspectez les pièces mobiles à la recherche d'usure, de rouille ou toute autre détérioration. Remplacez-les selon les besoins. Si une de ces conditions existe, appelez le 1 800 888-1232 pour commander les accessoires de rechange.
- Au début de chaque saison de jeux à l'extérieur et une fois par mois pendant chaque saison, lubrifiez les pièces métalliques mobiles.
- Au début de chaque saison de jeux à l'extérieur et deux fois par mois pendant chaque saison, inspectez toutes les protections couvrant les boulons, tuyaux, rebords et coins. Remplacez-les si elles sont desserrées, fissurées ou manquantes.
- Au début de chaque saison de jeux à l'extérieur et deux fois par mois pendant chaque saison, ratissez et vérifiez la profondeur du matériau particulière de revêtement de protection pour en prévenir le compactage et maintenir une profondeur appropriée. Remplacez si nécessaire.
- Au début de chaque saison de jeux à l'extérieur et deux fois par mois pendant chaque saison, resserrez toutes les pièces de quincaillerie.
- Au début de chaque saison de jeux à l'extérieur et deux fois par mois pendant chaque saison, inspectez tous les éléments en bois à la recherche de détérioration et d'échardes. Poncez les échardes pour les éliminer et remplacez les éléments en bois détériorés.

**Instructions pour la mise au rebut**

Lorsque l'équipement est mis hors service, il doit être démonté et conditionné de sorte qu'aucun danger justifié ne sera présent lors de la mise au rebut de l'ensemble.

**Important! Instructions supplémentaires de sécurité pour tous les centres de jeu Swing-N-Slide. Conserver ce feuillet d'information au cas où vous devriez prendre contact avec le fabricant.**

# Swing-N-Slide®

WE PUT *Kids* FIRST!

REVERSE SIDE IN ENGLISH

## PB 8232

Consulte <http://www.swing-n-slide.com>  
para ver las actualizaciones de estas instrucciones.  
Visitez le <http://www.swing-n-slide.com>  
pour des mises à jour sur ces instructions.

**El tobogán y las piezas de 4" x 4" no se incluyen en la caja**  
**La glissoire et les madriers de 4 po x 4 po ne sont pas compris dans la boîte**

NOTA: PLAYSET NO ES COMPLETA SIN ASTM APROBADO DIAPOSITIVA INSTALADO COMO SE MUESTRA ARRIBA.  
REMARQUE: JEU N'EST PAS COMPLET SANS ASTM APPROUVÉ SLIDE INSTALLÉ COMME  
CI-DESSUS.



**ADVERTENCIA:**  
El ensamblaje lo  
debe hacer un adulto.



**AVERTISSEMENT:**  
L'assemblage doit être  
exécuté par un adulte.

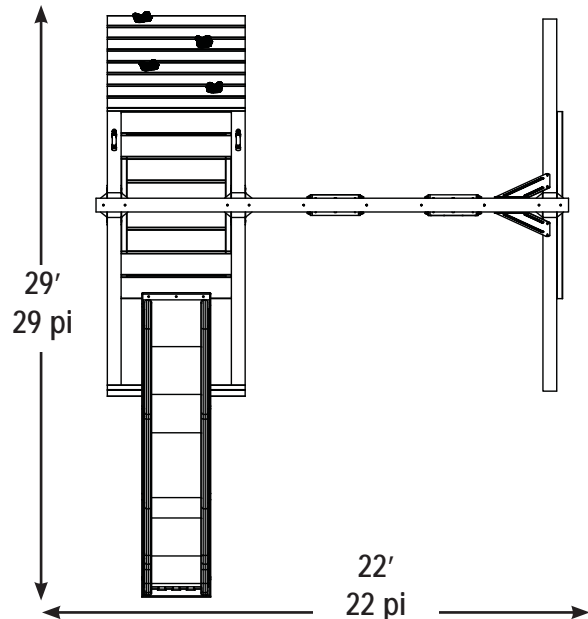
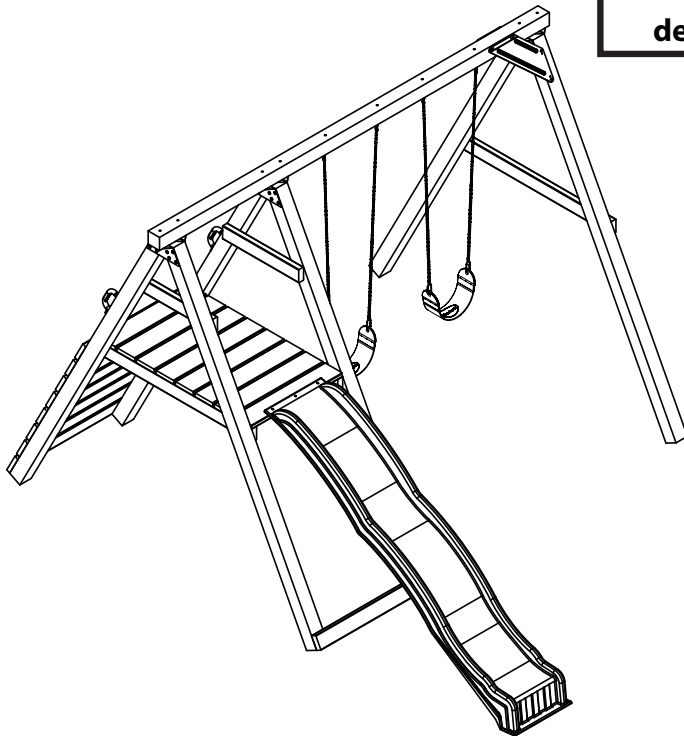

**GLISSADE VENDUE  
SÉPARÉMENT**

**EL TOBOGÁN  
SE VENDE POR  
SEPARADO**

**INSTRUCCIONES DE MONTAJE  
INSTRUCTIONS D'ASSEMBLAGE**

Cant. de niños: hasta 5  
Zona de uso mínimo: 29' x 22'  
Dimensiones del juego: 13' ancho x 10' largo x 8' altura  
Tiempo estimado de construcción: 1-1/2 h  
Nombre d'enfants : jusqu'à 5  
Zone d'utilisation minimale : 29 pi x 22 pi  
Dim. d'ensemble 13 pi de large x 10 de long x 8 de haut  
Temps de construction estimé : 1 h à 1 h 30

Swing-N-Slide • 1212 Barberry Drive • Janesville, Wisconsin 53545  
Visite nuestro sitio web: [www.swing-n-slide.com](http://www.swing-n-slide.com) o llámenos al 1-800-888-1232  
Swing-N-Slide • 1212 Barberry Drive • Janesville, Wisconsin 53545

Visitez notre site Web à l'adresse [www.swing-n-slide.com](http://www.swing-n-slide.com) ou téléphonez-nous au 1 800 888-1232